



L. 1/917.

CLASE 60.

MEMORIA DESCRIPTIVA

para solicitar Patente de Invención en España

por

" Mejoras en los muelles para estuches de todas clases y especialmente para lentes y gafas "

Inventor

Emilio Aites

residente en

CASTELLON DE LA FLANA

-§-§-§-§-§-§-§-§-§-§-§-§-§-§-§-§-§-§-§-§-§-§-§-§-§-§-

Todos los que usan estuches cuya tapa deba cerrarse por efecto de un muelle, particularmente los estuches para lentes, conocen los inconvenientes de los métodos actualmente en uso, porque, por efecto de las repetidas aperturas, en breve se descomponen, cesando su eficacia.

Para remediar este inconveniente he ideado un nuevo sistema de muelle, que se representa a titulo de ejemplo en el adjunto dibujo, en el que



N O T A

~~-----~~

Los puntos de invención propia y nueva que se presentan para que sean objeto de esta Patente de Invención en España, son los siguientes:

1º- En un nuevo sistema de muelles para toda clase de estuches, especialmente para los que contengan lentes y gafas, dos placas que llevan una especie de coginetes por la que pasa una varilla 4, cuyas extremidades van recurvadas para impedir su rotación; una grapa enganchada por una extremidad en dicha varilla y por la otra en un muelle de hilo de acero de gran flexibilidad, sujeto al estuche o caja por unas charneles, estando las extremidades de este muelle recurvadas para impedir asimismo su rotación.

2º- La combinación de la varilla, de la grapa y del muelle substancialmente como se ha descrito.

3º- "Mejoras en los muelles para estuches de todas clases y especialmente para lentes y gafas", todo tal y conforme se describe en la presente memoria y a título de ejemplo lo representa el adjunto dibujo.

Madrid 26 de Julio de 1926.

P. A.



# ESCALA VARIABLE



Fig<sup>a</sup> 1.

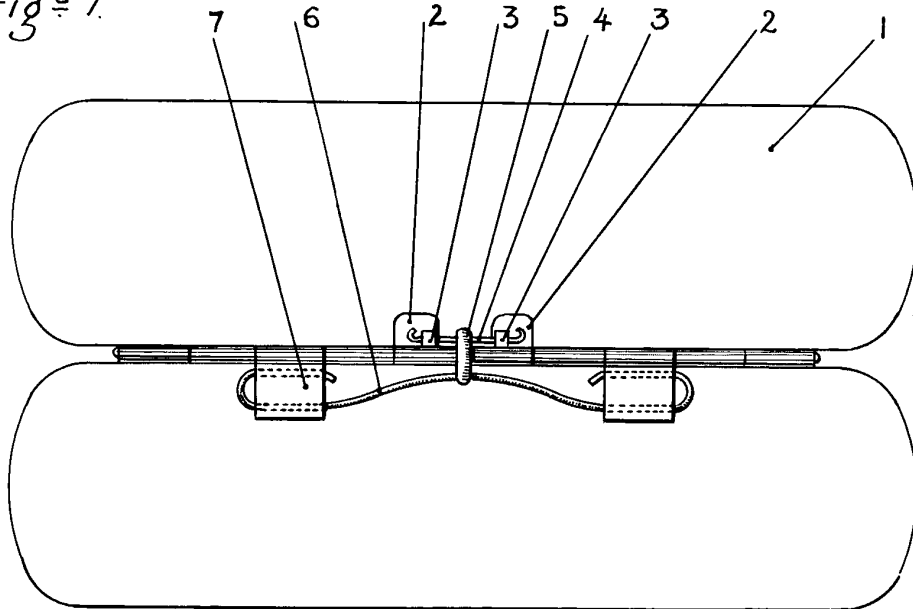

Fig<sup>a</sup> 2

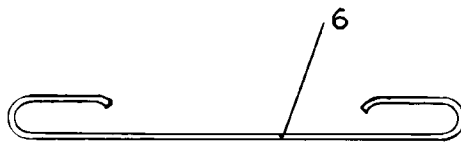

Fig<sup>a</sup> 3

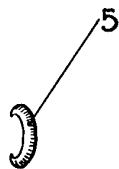

26 JUL 1926