



MEMORIA DESCRIPTIVA  
que se acompaña a la solicitud de  
UN MODELO DE UTILIDAD

que se solicita por veinte años en España, a favor de Don Antonio MASIA Carrasco, de nacionalidad española, domiciliado en Madrid, - Ferrer del Rio, 25.

p o r

" UNA PANDERETA PERFECCIONADA "

"\_="\_="\_="\_="\_="\_="\_"

5 El presente registro de Modelo de Utilidad, concierne como su enunciado indica, a una pandereta perfeccionada, de acuerdo con la descripción detallada que del mismo se realiza, debiendo interpretarse siempre este concepto en su más amplio sentido y nunca en limitativo.

Este resultado industrial mejora notablemente todo cuanto sobre el particular se conoce actualmente, tanto por su sencillez constructiva como de aplicación, resistencia, duración, estética y economía.

10 Para la debida comprensión de este objeto, se adjunta a la presente memoria descriptiva, una hoja de planos en la que a título de ejemplo, se representan todas y cada una de las partes que lo forman y relación que guardan entre si:

En la citada hoja de dibujos queda representado:

15 FIGURA PRIMERA.- Muestra una vista en planta del parche propiamente dicho.



FIGURA SEGUNDA.— Representa una vista en perspectiva del elemento anular básico de la pandereta.

20 FIGURA TERCERA.— Ilustra una vista en alzado de dicho aro.

En esta figuras y con el mismo valor en todas ellas, se aprecian las siguientes referencias.

1.— Parche propiamente dicho, en el cual se produce la resonancia por contundencia y vibración.

25 Este plano es de forma circular y está constituido por una fina y resistente lámina de material plástico, ligeramente flexible.

2.— Pivotes dispuestos periféricamente sobre la superficie interior del cita parche.

30 Dicha disposición pivotante está prevista en sentido equidistante y paralela al borde del plano circular -1-, siendo su finalidad determinar la fijación del parche sobre el aro.

35 2'— Corresponde a los orificios situados en el borde superior del aro -3- y que permiten el ajuste a presión de los pivotes -2- con lo cual se asegura la unión del parche y del aro.

3.— Aro referido que forma el armazón de la pandereta.

40 Este aro, es de diámetro ajustado al propio parche -1-, siendo su altura la más conveniente según los casos de aplicación.

4.— Vaciados de configuración oval, practicados en el lateral envolvente que forma el aro descrito.

45 Estos vaciados permiten el acoplamiento de los pares de platillos destinados a producir la sonoridad metálica complementaria.

5.— Espárragos situados en la parte media de los



50

cajeados -4- dispuestos en posición vertical y en número de dos por cada cajeadado.

Estos espárragos están unidos tangencialmente a los aros de la pandereta, y por su flexibilidad facilitan el acoplamiento de los platillos de sonoridad, quedando estos retenidos con carácter permanente en sus ejes -5-.

55

De acuerdo con la descripción detallada precedente y la adjunta ilustración, se comprende fácilmente la construcción de esta pandereta.

60

Todo el material que entra a formar parte en su fabricación, es de plástico, a excepción de los platillos.

65

Descrita suficientemente la naturaleza del Modelo se hace constar expresamente que cualquier modificación de detalle que se introduzca en el mismo, se considerará incluido dentro de esta protección en tanto que no altere o modifique su finalidad característica.

N O T A.  
"="="="="="="="="="="="="="="="="="="="

Por último se declara de novedad y utilidad, las siguientes:

R E I V I N D I C A C I O N E S.  
"="="="="="="="="="="="="="="="="="="="

70

Una pandereta perfeccionada, caracterizada esencialmente porque el parche propiamente dicho, es un plano liso circular, que en la superficie inferior, en sentido equidistante y paralelamente a su borde, presenta una pluralidad de pivotes, susceptibles de ajuste a presión, en unos orificios con este fin previstos en el borde superior del aro que forma la armadura de la propia pandereta, con lo cual queda asegurada su fijación, presentando dicho elemento anular en su superficie envolvente, una disposición de vaciados, de forma ovalada, los

75

98945

- 4 -

18 AB



80

que en su parte central y en posición vertical y unidos tangencialmente a sus aros respectivos, presenta un par de espárragos flexibles, que representan el medio de retención de los platillos complementarios de sonoridad.

2.- UNA PANDERETA PERFECCIONADA.

Todo ello tal y como se describe en el cuerpo de la presente memoria y se reivindica en su nota.

Esta memoria descriptiva consta de cuatro hojas foliadas y mecanografiadas por una sola de sus caras y a dos espacios.

Madrid, 18 de abril de 1.963

POR AUTORIZACION DEL SOLICITANTE.

*José Luis Rodríguez Pomatta*  
P. P.

98945

28 AB



Fig. 1

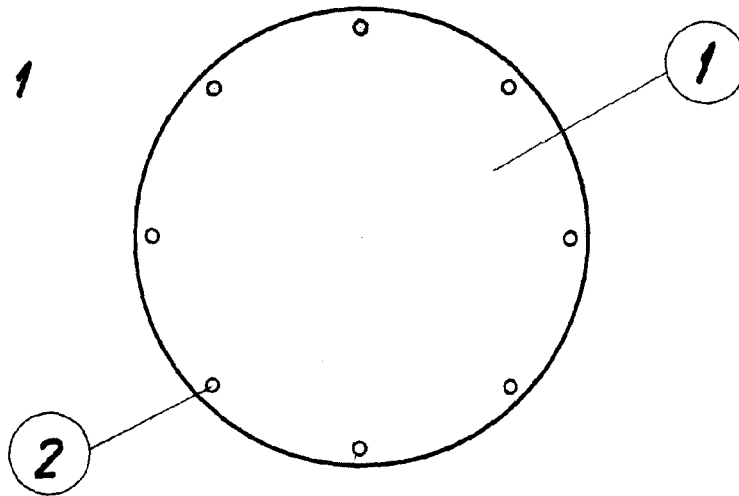
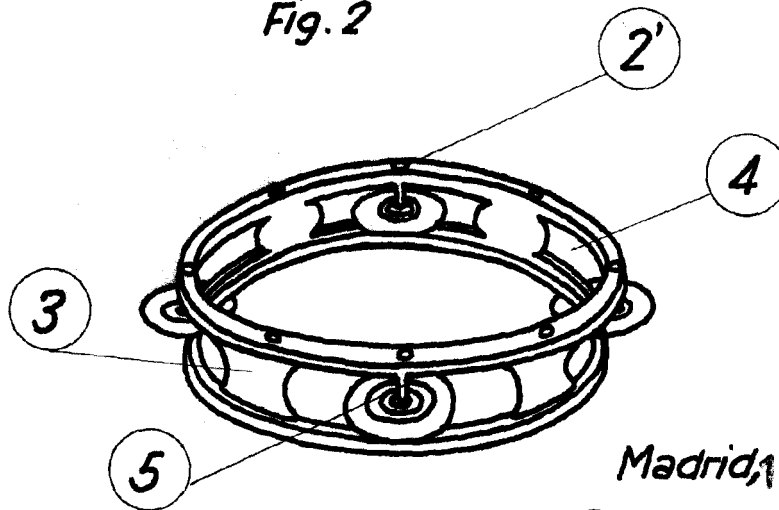
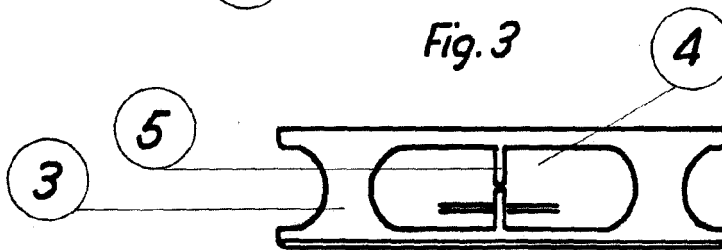

Fig. 2



Madrid, 18 ABR 1953

Fig. 3



Escala variable

José Luis Rodríguez Pomarín  
F.P.