



98943

M O D E L O
D E
U T I L I D A D

por "UN DISPOSITIVO PERFECCIONADO PARA ENCUADERNACION", a favor de DON JUAN FARRE SIERRA, de nacionalidad española, residente en BARCELONA

= . =

MEMORIA DESCRIPTIVA

El presente modelo de utilidad se refiere a un dispositivo perfeccionado para encuadernación.

5. Consiste el modelo en un dispositivo aplicable para la encuadernación de hojas y cuadernillos, del tipo que comprenden un trepado marginal para paso de dichos elementos.

10. El modelo objeto de la presente memoria descriptiva, esta constituido por dos elementos acoplables, uno de ellos de material flexible, tal como goma o similar, que forma un tubo de sección arbitraria; y el otro, es un suplemento rígido estriado, con curvatura en arco, cuyos extremos encajan

98943

18



en el hueco del tubo anterior, para configurar ambos un aro o anilla.

5. Con el fin de facilitar la explicación, se acompaña a la presente memoria una lámina de dibujos en la que se ha representado un caso de realización que se cita a título de ejemplo.

En los dibujos:

La figura 1, representa una sección parcial del dispositivo según el modelo.

10. La figura 2, manifiesta en vista perspectiva el dispositivo aplicado a un apilamiento de hojas, y al reverso del lomo de un archivador.

15. Haciendo referencia a las figuras, se aprecia en su realización un tubo de material flexible 1, que comprende un hueco axial 2, para encaje en los extremos del mismo de los extremos de un arco rígido 3, estriado, constituyendo ambos elementos un aro, para encuadernación de un apilamiento de hojas 4, según se aprecia en la figura 2.

20. El estriado 5, del elemento rígido 3, permite que sobre el mismo se estabilicen los extremos del tubo flexible, con lo que se obtiene un aro graduable a diferentes diámetros.

25. El modelo, dentro de su esencialidad, puede ser llevado a la práctica en otras formas que difieran en detalle de la indicada a título de ejemplo en la descripción. Podrá, pues, construirse en cualquier forma y tamaño, con los materiales más adecuados, por quedar todo ello comprendido en el espíritu de reivindicaciones.

= . =

98943

18



N O T A

Descrito el objeto y utilidad de la invención, lo que se declaran como no divulgado ni practicado en España, comprende las siguientes reivindicaciones:

5. 1. Un dispositivo perfeccionado para encuadernación, caracterizado esencialmente por el hecho de estar constituido por dos elementos acoplables entre sí, uno de ellos formado por un tubo de material flexible, y el otro por un suplemento suficientemente rígido, con curvatura en arco adecuado para configurar un aro, por ejeaje de sus extremos en el tubo anterior.
10. 2. Un dispositivo perfeccionado para encuadernación. Según se describe y reivindica en la presente memoria que consta de tres hojas, foliadas y escritas a máquina por una sola de sus caras, acompañadas de una lámina de dibujos.
- 15.

Madrid, a 18 ABR. 1963

JUAN FARRE SIERRA

p. a.

JAME ISERN MIRALLES

P.P.

Fig. 1

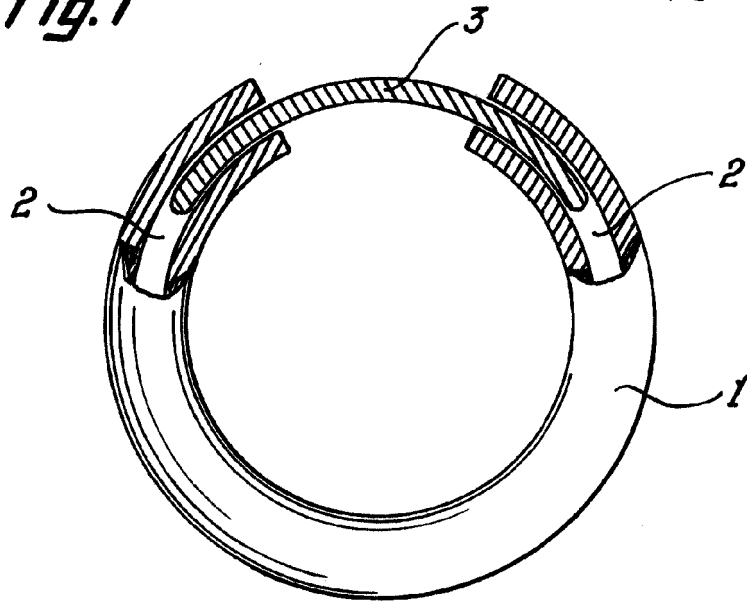

18 ABR. 1963



Fig. 2

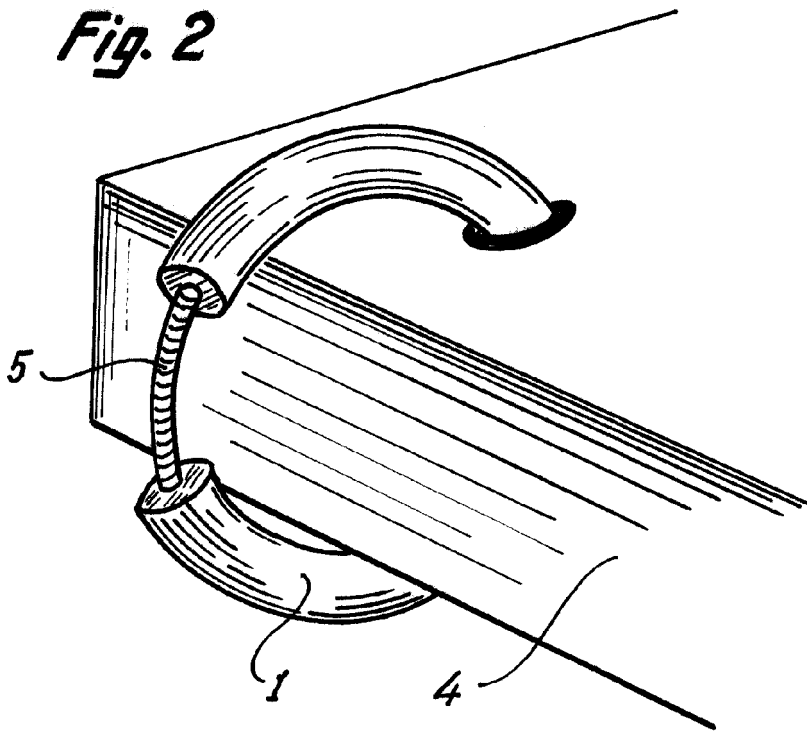

Madrid, 1963
Jaime Isern
p.p. *Ji*