



98941

M O D E L O  
D E  
U T I L I D A D

por "UNA CAJA PLEGABLE", a favor de DON EDUARDO MIRALTA SEIX,  
de nacionalidad española, residente en BARCELONA, calle de  
Gomis, núm. 30-32.

= . =

MEMORIA DESCRIPTIVA

El presente modelo de utilidad se refiere a una caja  
plegable.

5. En el modelo se ha previsto una caja del tipo que se  
utiliza en almacenes o fábricas, destinada especialmente a  
eliminar de una manera total los problemas derivados de su  
almacenaje.

10. Consiste el modelo en una caja que comprende cuatro  
caras laterales articuladas por sus cantos mediante bisagras  
de material plástico, cuero o similar, y resistentes al mis-  
mo tiempo, las cuales pueden ir remachados o soldadas a dichas  
caras.

9894 1



5. La caja, presenta también un fondo constituido por una placa rígida, de iguales características a las de las caras laterales. Este fondo está articulado a una de las caras en la proximidad del canto inferior de esta, resultando por ello un fondo abatible hacia arriba, lo cual permite el plegado de la caja, y limitado a la posición horizontal por un travesaño de sostén normal a dos paredes enfrentadas de la caja.

10. La caja, queda pues, armada y rígida en posición de uso, por el propio fondo, mientras que cuando éste se abate hacia arriba, se procede con suma facilidad al plegado de la misma, derivandose de ello las múltiples ventajas de obtenerse un reducido espacio para su almacenamiento, practicamente nulo en relación con el volumen útil de la caja.

15. Con el fin de facilitar la explicación, se acompaña a la presente memoria una lámina de dibujos en la que se ha representado un caso de realización que se cita a título de ejemplo.

En los dibujos:

20. La figura 1, representa una vista en perspectiva de la caja en su posición de uso, según el modelo.

La figura 2, manifiesta en otra perspectiva, una fase del plegado de la caja.

25. Haciendo referencia a las figuras, se aprecia en su realización, una caja que comprende cuatro laterales 1, de madera, táblex, plástico o cualquier otro, relacionados por bisagras 2, soldadas o remachadas a los mismos, presentando uno de estos laterales un plano 3 articulado por bisagras previstas en una de sus bordes, de modo que este plano pueda abatirse sobre la cara soporte, quedando limitado su giro en

30.

9894 1



la posición horizontal por el travesaño 4, que se fija a la anilla 5, mediante el extremo en gancho 6.

En dos laterales enfrentados se han obtenido ranuras transversales 7, para permitir el asido del conjunto.

5. El plegado, se realiza tal como se representa en la figura 2, en la que los lados adyacente de la caja, dos a dos, se abaten entre sí.

10. El modelo, dentro de su esencialidad, puede ser llevado a la práctica en otras formas que difieran en detalle de las indicadas a título de ejemplo en la descripción. Podrá, pues, construirse en cualquier forma y tamaño, con los materiales más adecuados, por quedar todo ello comprendidos dentro del espíritu de las reivindicaciones.

= . =

#### N O T A

15. Descrito el objeto y utilidad de la invención, lo que se declara como no divulgado ni practicado en España, comprende las siguientes reivindicaciones:

20. 1. Una caja plegable, caracterizada esencialmente por el hecho de estar constituida por cuatro caras laterales y un fondo, estando las cuatro caras relacionadas por sus bordes mediante bisagras, y el fondo articulado por uno de sus cantos a una cualquiera de las caras citadas, pudiendo abatirse sobre la misma, para su posición de plegado, y siendo mantenido este fondo en posición horizontal por una varella transversal de sostén, comprendiendo dos de las caras

9894 1

- 4 -

18



enfrentadas, ranuras a modo de asas, para maniobra del conjunto.

2. Una caja plegable.

5. Según se describe y reivindica en la presente memoria que consta de cuatro hojas, foliadas y escritas a máquina por una sola de sus caras, acompañadas de una lámina de dibujos.

Madrid, a 18 ABR. 1963

EDUARDO MIRALTA SEIX

10.

p. a.

JAMTE ISERN MIRALLES

R.P.



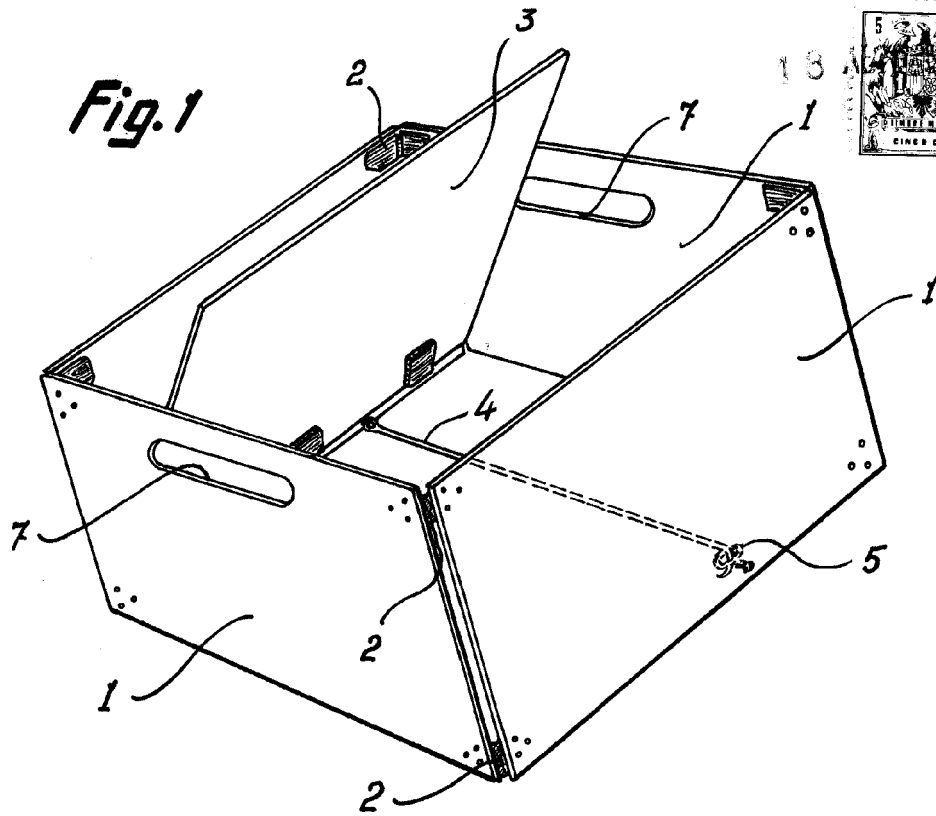

**Fig. 2**

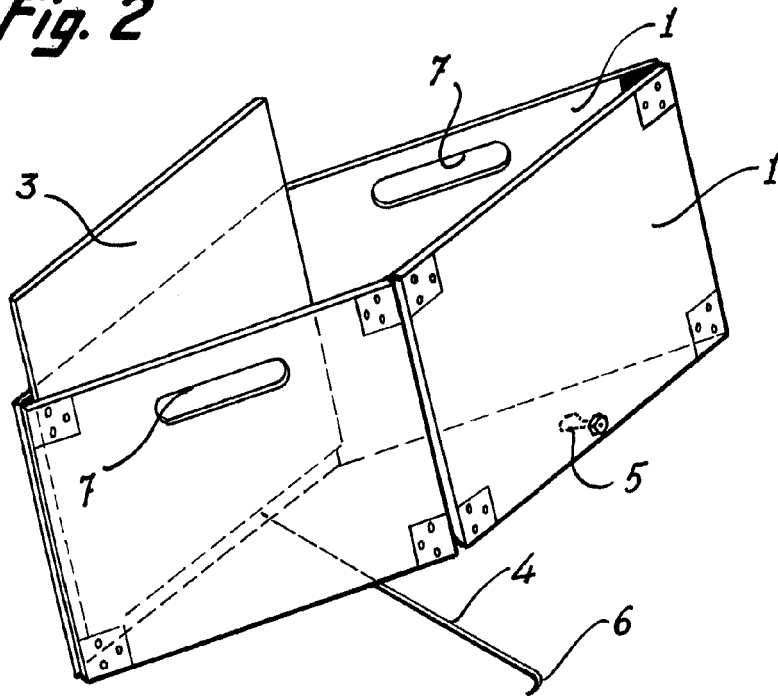

Madrid, 18 ABR. 1963  
p.p. Jaime Iserrn