

MP/.

98939



- 1 -

Memoria Descriptiva

para

un Modelo de Utilidad

por veinte años en España,

a favor de

D. Miguel PEREZ SEGOVIA

(de nacionalidad española)

residente en

Madrid, Valderribas nº 3

por:

» DISPOSITIVO DE DOBLE CERROJO PARA PUERTAS Y ANALOGOS »

98939



- 3 -

5 sentido conveniente, el cerrojo al cual va unido pasa directamente a la posición de cierre, y su cremallera hace girar a la rueda dentada, que a su vez mueve en sentido contrario el otro cerrojo, con lo cual la puerta o análogo queda enganchada por lados opuestos.

10 Para mayor claridad concretaremos las características del dispositivo que se reivindica, con referencia a las adjuntas figuras, que corresponden únicamente a una forma de ejecución, sin carácter alguno limitativo, que se presenta a título de ejemplo de realización con el fin indicado, ya que la forma, dimensiones y materiales con los cuales se fabriquen sus piezas, serán en cada caso los que se estimen pertinentes, para la aplicación concreta de que se trate, sin que tales variaciones, así como las que se hagan en detalles de presentación u organización, afecten a la esencialidad reivindicada, por lo que los dispositivos de doble cerrojo para puertas, que se fabriquen, dentro de la idea general reseñada, con cualquiera de esas modificaciones, no serán sino variantes igualmente comprendidas y protegidas por el presente registro.

20 La fig. 1 ilustra la vista en alzado de frente de un cierre para puertas, establecido de acuerdo con lo que se reivindica.

La fig. 2 corresponde a la vista lateral del mismo.

La fig. 3 muestra su sección en alzado.

25 La fig. 4, en representación análoga que la figura

98939



- 4 -

anterior, corresponde al detalle de los mecanismos, seccionada su caja para dejarlos visibles.

5 Con referencia a dichas figuras y a los números que sobre ellas designan las partes y detalles del cierre para puertas representado, que interesan a los fines de esta memoria, la descripción del mismo es como sigue:

10 En 2 (fig. 1) se indica la puerta, con el resalte 3, normal en ellas para dar lugar a su encaje en el marco, y en la parte 4 de la misma va montada la placa o escudo, embellecedor 5 del cierre, fijado por los tornillos 6, cuyo cierre esta constituido por las barras o cerrojos superior 17 e inferior 24, que salen de los extremos de la puerta por las tapas guias 1.

15 El cerrojo 17 va articulado, mediante el pasador o análogo 19 (fig. 4), a la horquilla 18 de la pieza 20, que se prolonga en la cremallera 35, cuyos dientes 34 engranan en la rueda dentada 32, de eje 26.

20 Esa misma rueda dentada 32, con dientes diametralmente opuestos a los que se corresponden con los 34, engrana con los 31 de la cremallera 30, que a su vez en su extremo 23, mediante otro pasador 19, se articula en 18 al cerrojo inferior 24.

25 Estas piezas cremalleras, se mueven en la caja 22 de mecanismos, guiadas por sus laterales y por las guias 33, fijadas mediante los tornillos 29, que también sujetan la tapa

98939



- 5 -

21 de la caja.

La pieza 35 es solidaria, como se indica en la fig. 4, del tornillo 27, que, unido al tirador 9, se desplaza en la ranura guia 28, cuyo tirador va fijado por la cabeza 8 de dicho tornillo 27, el cual está guiado, en ese lado de su cabeza, por la ranura guia 7.

De esta manera, cuando el tirador 9 se desplaza hacia arriba, el cerrojo 17 es impulsado a la posición de cierre, la cremallera 34 hace girar al piñón 32, y éste, a su vez, desplaza hacia abajo a la cremallera 31, que encaja al cerrojo inferior 24.

En la fig. 2 se aprecian otros detalles del pestillo representado: los tornillos 10, que fijan las guías 1 a las esquinas de la puerta; la tapa 11, que cierra el dispositivo dentro de la puerta en su alojamiento 25 (fig. 3), los tornillos 12, que unen el escudo 13 a la tapa 11; los tornillos 14, que fijan la misma a la careasa 22; el saliente 15, que apoya en el marco de la puerta; y la ranura 16 en que entra la tapa 11 de madera, portadora del escudo 13.

Debe observarse que la caja 25 está cerrada por dicha tapa 11, que encaja por un borde en la ranura 16 y lleva montado como se ha dicho el escudo 13.

- - - - -

98939



- 6 -

N O T A.-
=====

El presente modelo de utilidad, comprende las siguientes reivindicaciones:

5 1.- Dispositivo de doble cerrojo para puertas y análogos, caracterizado porque cada uno de los cerrojos va articulado por su extremo interior a una horquilla, dispuesta en un brazo, que prolonga en ángulo obtuso a una cremallera, paralela a la dirección de los cerrojos; cuyas cremalleras van montadas enfrentando sus dientes, en una caja rectangular, de la que dos de los lados opuestos les sirven de guías de apoyo, y entre ellas van dispuestas otras guías rectangulares, fijadas en la caja, y una rueda dentada, cuyos dientes diametralmente opuestos engranan en una y otra cremallera.

15 2.- Dispositivo según lo reivindicado en el punto anterior, caracterizado porque una de las cremalleras está unida al tirador de accionamiento de los cerrojos, que se desplaza en una ranura dispuesta al efecto en el escudo del dispositivo, montado en la correspondiente puerta.

20 3.- Dispositivo de doble cerrojo para puertas y análogos.

Según se describe y reivindica en la presente memoria descriptiva y se ilustra con los planos que a la misma se acompañan.

25 Consta dicha memoria de seis hojas foliadas y escritas a máquina por una sola cara.

Madrid, a 18 de Abril de 1903

CARLOS ROEB
P. B.

98939

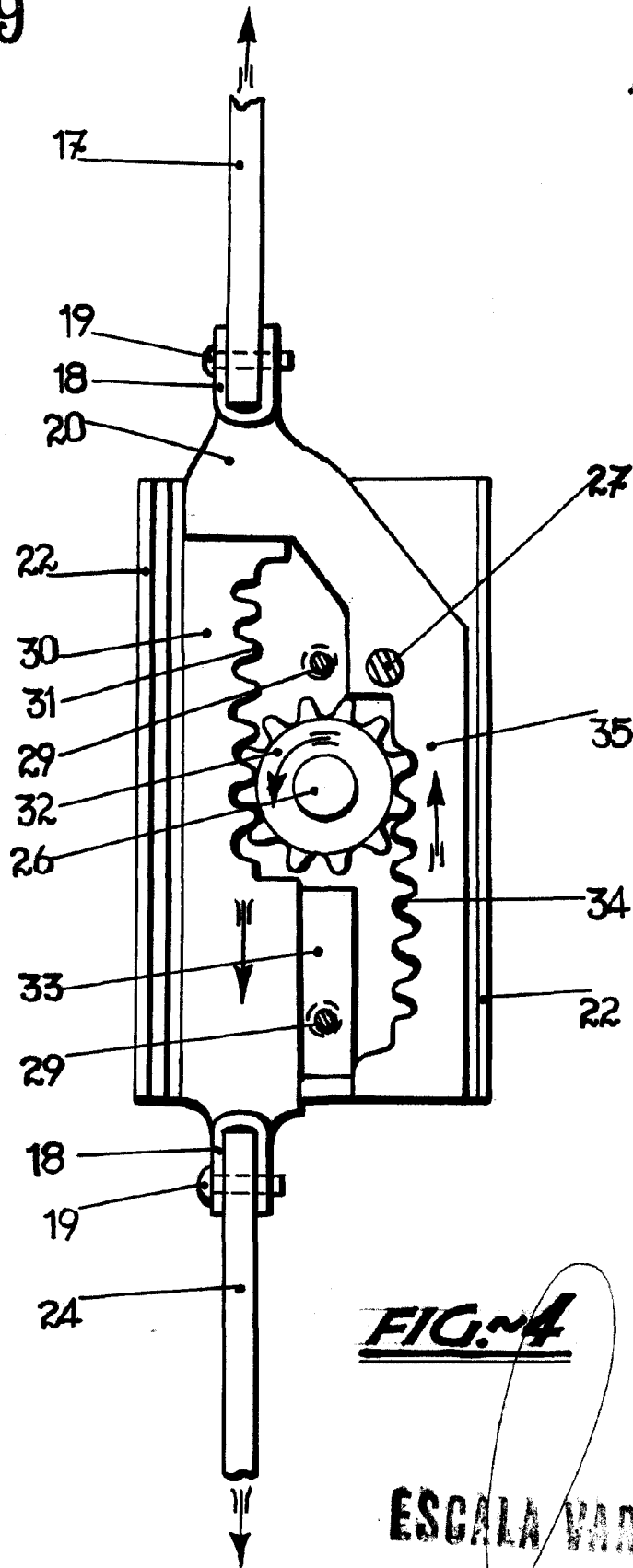

FIG. 4

ESCALA VARIABLE

CARLOS ROEB
P.A.