

17 ABR



98921

MEMORIA DESCRIPTIVA.

MODELO DE UTILIDAD.

PAIS : ESPAÑA.

DURACION: 20 AÑOS.

OBJETO : «UNA HAMACA INFANTIL».

A nombre de : DON FRANCISCO ALMARCHÉ SOLANS.

Residente en : VALENCIA, Calixto III, 30.

Nacionalidad : ESPAÑOLA.

(M. U. 1.448, A-R).



98921

5.- La presente Memoria, se refiere como su enunciado indica, a una hamaca para uso infantil, en la que se logra, por sus características especiales y forma estudiada, una posición en el niño que la ocupe, que permite el apoyo total de toda la espalda, sin flexiones forzadas de la columna vertebral, posición recomendada en la actualidad por los médicos como más adecuada para el niño.

10.- A esta ventaja fundamental de la hamaca, se suman las de ser desarmable, ocupar poco espacio, estar dotada de una suspensión flexible y suave, y poder quitar de manera sencilla la lona que forma el asiento, para su levado cuantas veces sea necesario.

15.- En esencia, la hamaca está formada por dos piezas de varilla de acero, en forma de horquillas, acoplables entre sí por medio de unos manguitos solidarios de los extremos de una de ellas en los que se introducen los extremos de la otra, formando una de las horquillas la base de sustentación de la hamaca, mientras la otra, forma el marco en el que se fija la lona asiento de la misma.

20.- Por el aludido objeto, se solicita el correspondiente privilegio de Modelo de Utilidad, conforme y al amparo del vigente Estatuto sobre Propiedad Industrial, a fin de garantizar a favor del recurrente el derecho a la explotación exclusiva del mismo en toda España.

25.- A continuación se hará una detallada descripción de la



hamaca citada, con referencia al plano que se acompaña, en el que se representa a simple título de ejemplo, no limitativo, una forma preferente de ejecución, susceptible de todas aquellas variaciones de detalle que no supongan una alteración fundamental de las características esenciales de la misma.

30.-

En dichos dibujos se ilustra:

En la figura 1, vista en alzado de perfil de la hamaca.

En la figura 2, perspectiva de la misma, vista por su cara anterior.

35.-

En la figura 3, perspectiva vista por la cara posterior.

Según el ejemplo de ejecución representado, la hamaca infantil que se preconiza, está constituida por dos piezas de varilla metálica flexible, siendo una de ellas 1, en forma de horquilla con sus lados ligeramente convexos, y un travesaño 2 que los une a media altura, habiéndose previsto los extremos libres de dicha horquilla, curvados hacia arriba, para formar la ballesta 3 flexible de la hamaca, constituyendo toda esta horquilla descrita la base de sustentación del conjunto.

40.-

45.-

La segunda pieza 4, la forma otra horquilla, de brazos rectos y que presentan en sus extremos libres, unos manguitos 5 huecos, soldados, para que sirvan como elementos de encaje de los extremos de la horquilla base 1.

50.-

Una lona 6, que en sus bordes laterales está dotada de un dobladillo, para introducción de los brazos de la horquilla 4, y en la parte superior de un dobles en forma de cartera 7 hacia la cara posterior, para introducción de la parte superior de la horquilla 4, forma el asiento y respaldo de la hamaca, para lo cual, se ha previsto en esta lona, un corte especial, con costura posterior, para hacer una concavidad 8 in-

55.-



02021
ferior que constituye el asiento propiamente dicho sin formar ángulo brusco con el respaldo, a fin de dejar un asiento y respaldo continuo que proporcione comodidad y postura ideal al niño que ocupe la hamaca.

60.- En los laterales de la lona y en el punto medio de su borde inferior, se ha previsto la sujeción de unas tiras de lona 9 que forman un cinturón de seguridad para el niño.

Organizada de esta forma la hamaca, la horquilla base, queda apoyada en el suelo por su borde posterior y dos puntos laterales en los que se han previsto unos manguitos elásticos 10, acoplándose la horquilla superior 4 por medio de sus manguitos, quedando constituida la hamaca, y apoyado todo el peso en las curvaturas 5 que forman ballesta de gran flexibilidad.

70.- La lona 6, puede colocarse o quitarse con gran facilidad sin más que sacar la cartera superior 7 y deslizarla hacia abajo para sacar las ramas laterales de la horquilla 4 del dobladillo de dicha lona, con lo cual, ésta puede llevarse fácilmente cuantas veces sea necesario.

75.- La forma, materiales y dimensiones, podrán ser variables y en general, cuanto sea accesorio y secundario, siempre que no altere, cambie o modifique la esencialidad del objeto que se describe.

80.- Los términos en que queda redactada esta Memoria, son ciertos y fiel reflejo del objeto descrito, debiéndose tomar con carácter amplio y nunca en forma limitativa.



REIVINDICACIONES.

85.- 1ª.- Una hamaca infantil, caracterizada por estar constituida por dos piezas de varilla metálica flexible, en forma de horquillas, articuladas entre sí por manguitos solidarios de los extremos de una de ellas, en los que se introducen los extremos de la contraria, formando una de las horquillas la base de sustentación y la otra el armazón del asiento y respaldo continuo, habiéndose previsto en la que forma la base, una curvatura en sus extremos que constituye el balleteo y suspensión del conjunto.

95.- 2ª.- Una hamaca infantil, según reivindicación 1ª, caracterizada por haberse previsto como asiento y respaldo continuo una lona, dotada de dobladillo en sus bordes laterales para introducción de las ramas laterales de la horquilla que forma el armazón, y de un doblez en su borde superior, en forma de cartera para introducción de la parte superior de dicha horquilla, estando provista dicha lona de tirantes para formar cinturón de seguridad.

3ª.- "UNA HAMACA INFANTIL".

Madrid, 17 ABR. 1963

FRANCISCO ALMARCHE SOLANS.

F. Almarche Solans



17 ABR 1963

Fig. 1

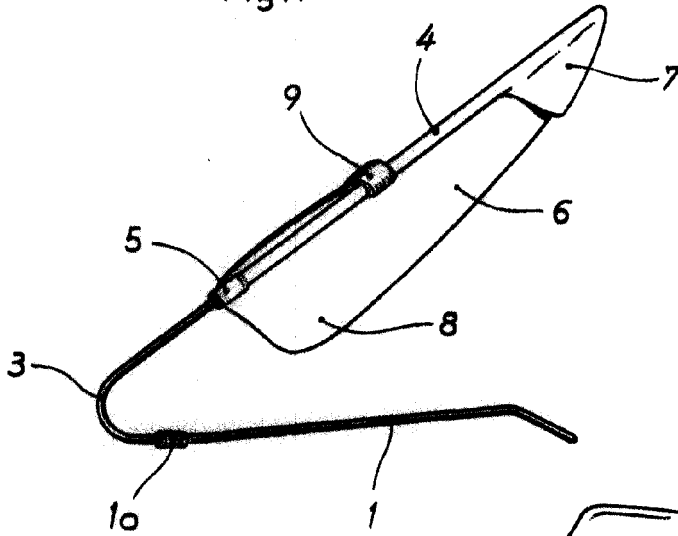

Fig. 2

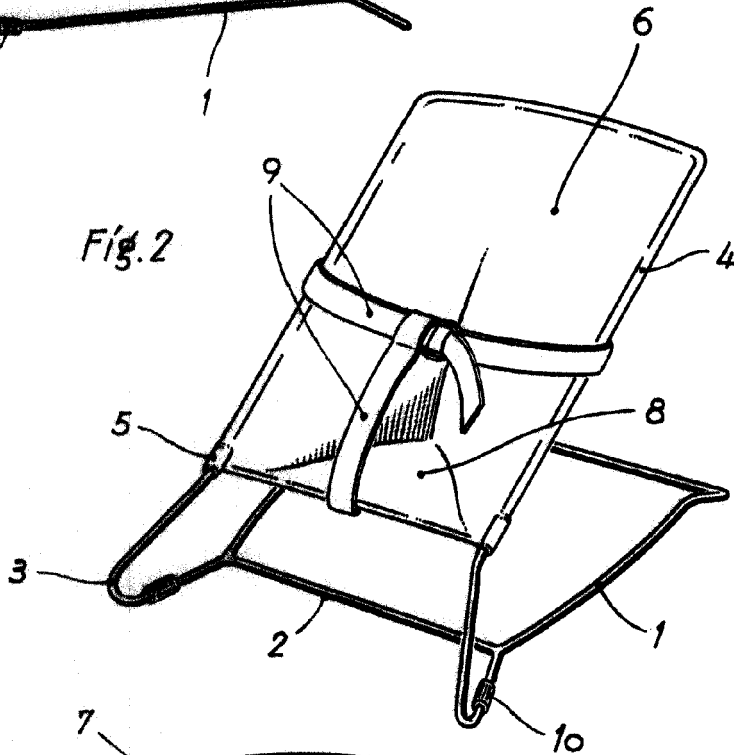
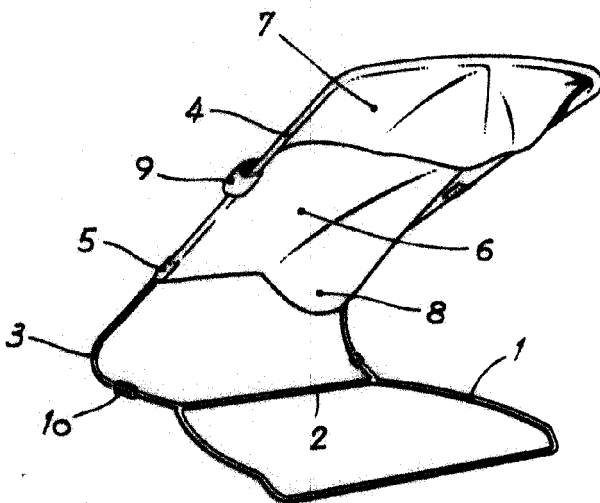

Fig. 3



Madrid, 17 ABR. 1963

P.A.

Escala variable.