



98910

M O D E L O  
D E  
U T I L I D A D

por "UNA TAPA PARA ENVASES" a favor de DON JOSE BARBERAN RUIZ,  
de nacionalidad española, domiciliado en BARCELONA, Melás, 24.

= =

MEMORIA DESCRIPTIVA

El presente modelo de utilidad se refiere a una tapa para envases.

Más concretamente, se ha previsto en el modelo una tapa constituida a partir de una lámina flexible y transparente, troquelada, la cual comprende cuatro zonas rígidas e independientes entre sí que permiten el armado de los laterales mediante las pestañas y aletas propias de los mismos.

Estas tiras rígidas, abarcan la zona de laterales



presentando un línea de doblado que forma las aristas de la tapa, formándose a partir de la citada línea una pestaña que constituye una orla en el frente transparente de la tapa.

5. Este frente es susceptible de decorarse con motivos de propaganda en consonancia con el objeto envasado.

Con el fin de facilitar la explicación, se acompaña a la presente memoria descriptiva de una lámina de dibujos en la que se ha representado un caso de realización que se cita a título de ejemplo.

10.

En los dibujos:

La figura única, representa una vista en planta desarrollada de la tapa, según el modelo.

15.

Haciendo referencia a la figura única, se aprecia en su realización, una lámina -1-, que comprende por su cara interior unas tiras rígidas -2- de armado, independientes entre sí y separadas por los espacios -3-, presentando estas tiras, pestañas -4- que forman orla en el frente de la tapa.

20.

Las tiras presentan líneas de hendido -5- para el armado de la tapa y que a su vez dan lugar a las aristas de la misma.

25.

El modelo, dentro de su esencialidad, puede ser llevado a la práctica en otras formas de realización que difieran en detalle de la indicada a título de ejemplo en la descripción y a las cuales alcanzará igualmente la protección que se recaba. Podrá, pues, construirse en cual-



quier forma y tamaño, con los materiales más adecuados, por quedar todo ello comprendido en el espíritu de las reivindicaciones.

- . -

#### NOTA

5. Descrito el objeto y utilidad de la presente invención, se declaran como no divulgadas ni practicadas en España, las siguientes reivindicaciones.

10. 1. Una tapa para envases, caracterizada esencialmente por el hecho de estar constituida por una lámina de material flexible y transparente troquelada según el desarrollo de la tapa y que comprende superpuestas y pegadas sobre las alas que forman sus bordes, cuatro tiras rígidas de armado, independientes entre sí, con las cuales se forman los laterales de la tapa, con sus aristas correspondientes, estando las citadas tiras prolongadas a  
15. partir de las aristas que forman el borde superior de la tapa, en unas pestañas sobre el plano de la tapa en donde dan lugar a una orla.

2. Una tapa para envases.

20. Según se describe y reivindica en la presente memoria que consta de cuatro hojas, foliadas y escritas a má-

98910



quina por una sola de sus caras, acompañadas de una lámina de dibujos.

Madrid, a 16 de Abril de 1963.

DON JOSE BARBERAN RUIZ

p. a.

5.

JAI ME ISE RN MIR ALLES  
P. P.

98910

16

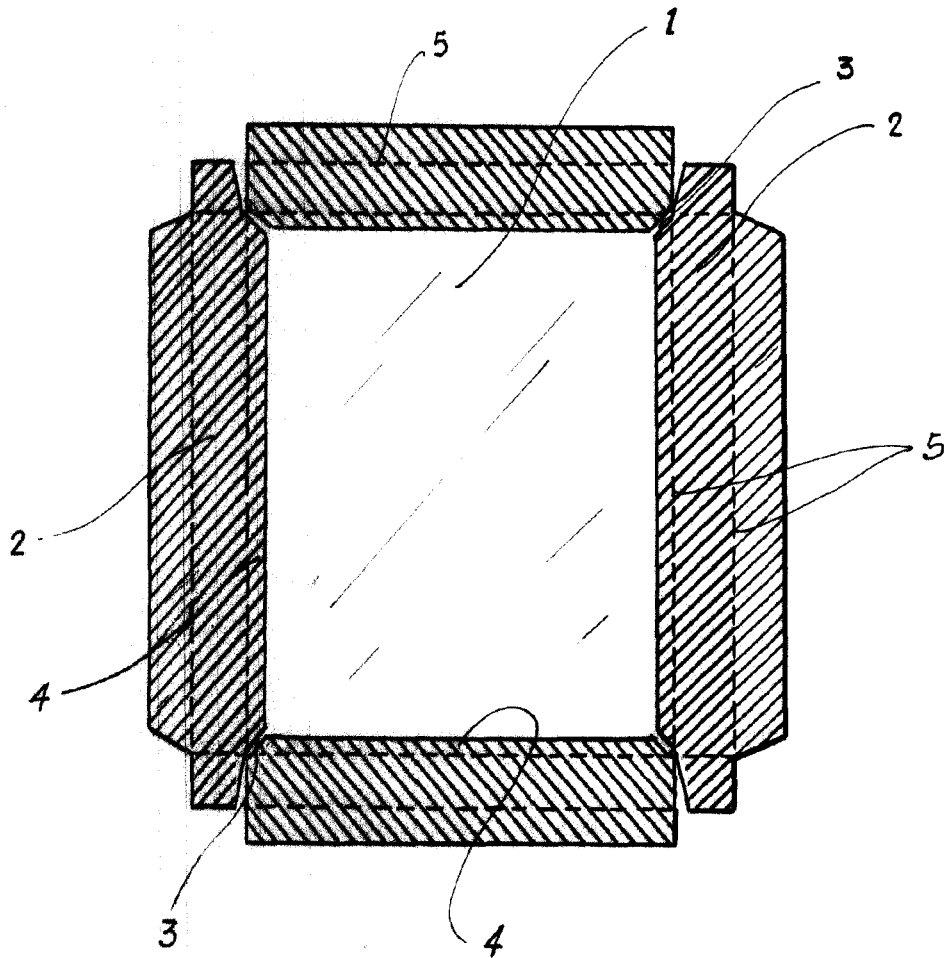

*Madrid, 16 Abril 1963*  
*Jaime Isern*

*p.p.*