

5 A



98901

M O D E L O
D E
U T I L I D A D

a favor de Don Vicente SABARI TARRADAS y Don Enrique AMAT TRULLA, ambos de nacionalidad española, residentes en Figueras (Gerona), Calle Pujadas, 3, por "VÁLVULA ACCIONABLE POR FLUIDOS A PRESIÓN".

- . -

MEMORIA DESCRIPTIVA

5. La presente invención se refiere a una válvula, la cual es accionada normalmente por el propio fluido que circula por el circuito en que está instalada, siempre que aquél circule a una presión determinada como mínimo. Por otra parte esta válvula es adecuada para cualquier tipo de fluidos, incluso corrosivos, por cuanto no intervienen en la misma elementos metálicos que entren en contacto directo con el fluido.

10. La válvula en cuestión está constituida esencialmente por un cuerpo tubular rígido, en cuyo interior se



- halla montado libremente un manguito elástico, cuya parte intermedia se halla aplastada, cerrando su paso interno, y es susceptible de abrirse bajo la presión de un fluido circulante por su interior, unido a los extremos del cuerpo formando una cámara anular estanca que rodea a dicha zona aplastada del manguito y se halla dotada de una boca en la que desemboca un conducto de llegada de un fluido a presión, para mantener el cierre, estando los extremos del manguito y cuerpo tubular dispuestos para su conexión a los extremos adyacentes del conducto a controlar.
- 5.
- 10.

- En una realización preferida, el cuerpo tubular está formado por dos mitades unidas por un plano medio longitudinal y provistos de sendos rebajes extremos en los que se alojan y son aprisionados, formando cierre estanco, unas valonas formadas en las extremidades del manguito.
- 15.

- Para la mejor comprensión de cuanto queda descrito en la presente memoria, se acompañan unos dibujos en los que, tan sólo a título de ejemplo, se representa un caso práctico de realización del objeto de la invención.

- En dichos dibujos, las figuras 1 y 2 son sendas vistas en alzado, semiseccionadas longitudinalmente, de la válvula en posición de cerrado o reposo y abierto o trabajo, y las figuras 3 y 4 son sendas secciones transversales de las figuras 1 y 2.
- 20.

- La válvula descrita está constituida en los aludidos dibujos por dos mitades -1-, acopladas y que constituyen un cuerpo tubular rígido, provistas de pestañas -2- en sus bordes y atravesadas por tornillos de fijación -3-.
- 25.



- En el interior del tubo -1- está montado libremente un manguito elástico -4-, con su zona intermedia aplastada, de modo que cierra el paso interno del manguito.
5. Este presenta en sus extremos sendas valonas -5-, alojadas en vaciados correspondientes -6- del cuerpo tubular -1-, cuyos extremos van acoplados a los extremos adyacentes del tubo que se trata de controlar, actuando dichas valonas -5- de juntas estancas.
10. Las zonas extremas -7- del manguito están adheridas a las paredes internas del cuerpo -1-, dando lugar a la formación de una cámara anular -8- a su alrededor, en la que desemboca el orificio -9-, en conexión con un conducto que suministra fluido a presión.
15. La posición normal de la válvula es cerrada, figuras -1- y -3-, debido a su propia elasticidad, y facilitadas por un estrangulamiento -10- que presenta la cara interna de las dos mitades -1-. No obstante al circular por el interior del manguito -4- un fluido a una presión determinada, el manguito se expande y deja libre paso. De esta forma, cuando el fluido no lleva una presión mínima, la válvula se cierra. Con ello, por ejemplo, se evitan goteos y se consigue el suministro de un caudal a presión regulada.
20. No obstante si, pese a circular el fluido a presión suficiente para abrir la válvula, desea cerrarse, se inyecta un fluido por -9- a mayor presión que la del que circula por -4-, y se obliga a las paredes de -4- a

98901

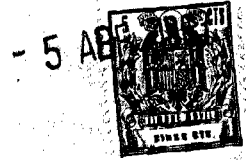

aplastarse cerrando el paso.

- El funcionamiento de la válvula es muy sencillo, carente de complicaciones mecánicas y apta para su aplicación a todo tipo de flúidos, incluso los corrosivos, ya que carece de zonas metálicas que estén en contacto directo con el flúido a controlar.
- 5.

- Serán independientes del objeto de la invención, los materiales empleados en la construcción de los distintos elementos que la integran, formas y dimensiones de los mismos y cuantos detalles accesorios puedan presentarse, siempre y cuando no afecten a su esencialidad.
- 10.

- . -

N O T A

Se reivindica como objeto del presente modelo de utilidad:

1. Válvula accionable por flúidos a presión, que está constituida esencialmente por un cuerpo tubular rígido en cuyo interior se halla montado libremente un manguito elástico, cuya parte intermedia se halla aplastada cerrando su paso interno, y es susceptible de abrirse bajo la presión de un flúido circulante por su interior, unido a los extremos del cuerpo formando una cámara anular estanca que rodea a dicha zona aplastada del manguito y se halla dotada de una boca en la que desemboca un conducto de llegada de un flúido a presión, para mantener el cierre,
- 15.
- 20.

98901



estando los extremos del manguito y cuerpo tubular dispuestos para su conexión a los extremos adyacentes del conducto a controlar.

- 5. 2. Válvula accionable por flúidos a presión, según la reivindicación 1, caracterizada porque el cuerpo tubular está formado por dos mitades unidas por un plano medio longitudinal y provistos de sendos rebajes extremos en los que se alojan y son aprisionados, formando cierre estanco, unas valonas formadas en las extremidades del manguito.
- 10. 3. Válvula accionable por flúidos a presión.

La presente memoria consta de cinco hojas foliadas, escritas a máquina por una sola cara.

Barcelona, 5 de abril de 1963

Vicente SABARI TARRADAS
Enrique AMAT TRULLA

p.a.



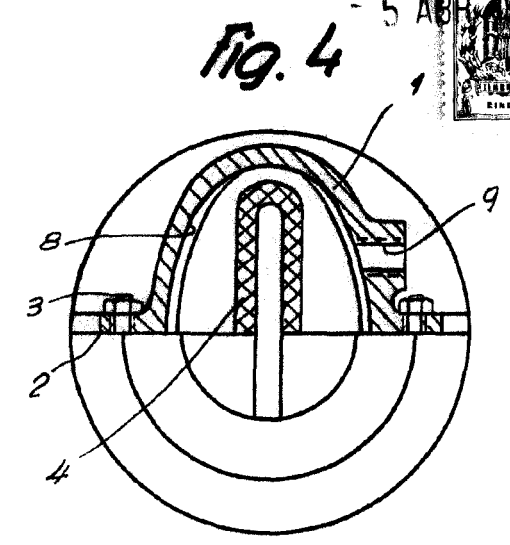
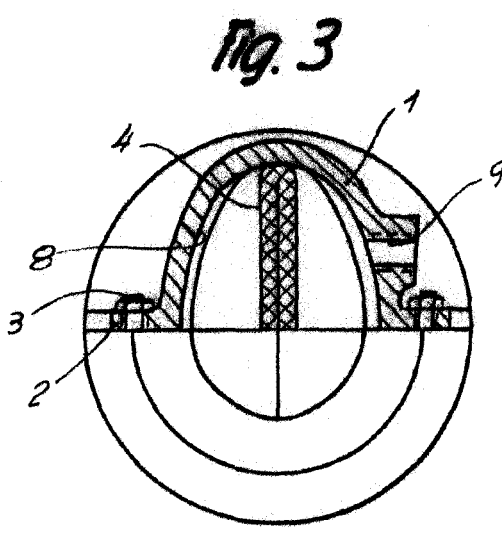
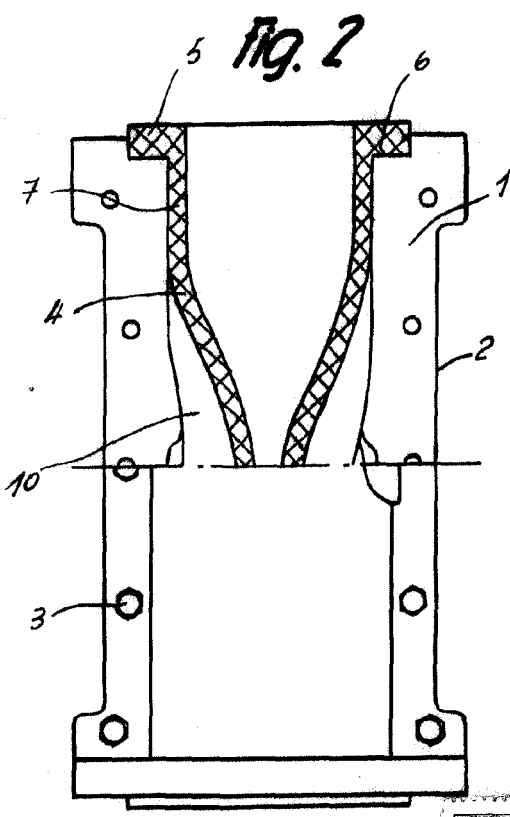
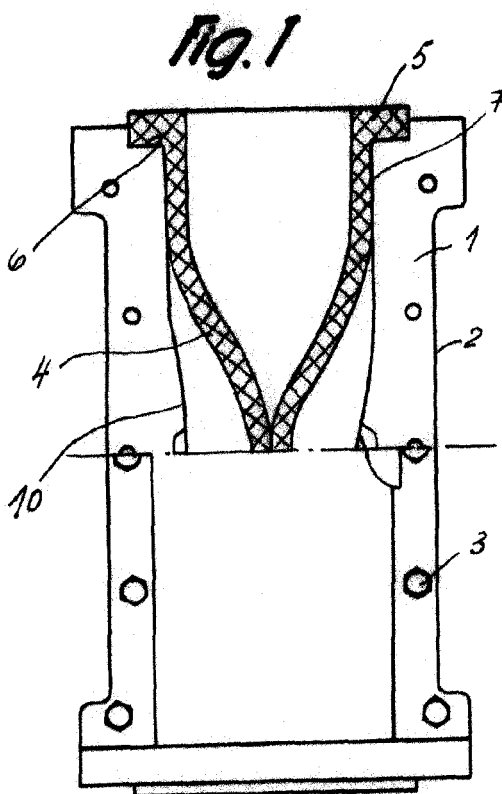

Barcelona, 5 Abril 1963
Vicente Sabarí Tarradas
Enrique Amat Trulla
p.a.

98901