

PATENTE DE INVENCION POR VEINTE AÑOS A FAVOR DE DON  
JOSE CASALI CODINACH, POR UN SISTEMA DE POSTES INDICADORES.



MEMORIA DESCRIPTIVA DE LOS POSTES INDICADORES DE POBLACION

Los postes indicadores objeto de la patente que se solicita, constan de una columna de hierro, cuya mitad inferior, hasta 1'50 m. es de revolución y tiene huecos para alojar un termómetro y un barómetro; la parte media está formada por un prisma de sección cuadrada de 0'30 m. de lado y tiene 1'80 m. de altura, la porción inferior de este prisma, hasta 0'30 m. está destinada en sus cuatro caras para las indicaciones preferentes; de la porción superior del prisma salen de las cuatro aristas, cuatro planos formando 90° entre sí y cuyos planos tienen 1'50 de altura por 0'60 m. de ancho. Cada uno de dichos planos está dividido por ambas caras en 40 rectángulos de 0'30 x 0,075 m. cada uno de dichos pequeños rectángulos sirve para una indicación, es decir que entre los planos y las caras del prisma central caben 400 indicaciones más las preferentes de que hemos hablado más arriba.

El poste en la parte superior lleva un soporte para reloj de doble cara y finalmente un disco con la inscripción "Indicadores de tal o cual población o profesión".

La fig. 1 del plano que acompaña representa la alzada de dichos postes y la fig. 2 la planta de los mismos.

El objeto de dichos postes es como su mismo nombre ya indica, servir de indicadores en general ya sea de profesiones, industrias, etc. siendo un auxilio del viandante, y en especial a los turistas o a los que conocen poco la población.

— N O T A —

En la patente se reivindica especialmente:

1ª. - La forma de los postes de tener dos planos formando ángulo.

2ª. - El mero hecho de ser indicadores generales de población.

Barcelona, 5 de Julio 1926.

*José Casali*

*Receiví la patente de invención que se solicita, sobre: "Un nuevo modelo de postes indicadores para la vía pública" (Grupo 6: Clas 10.)*

*Madrid 25 de Septiembre de 1926*  
*P. p. de D. Pedro Hernandez*  
*[Signature]*

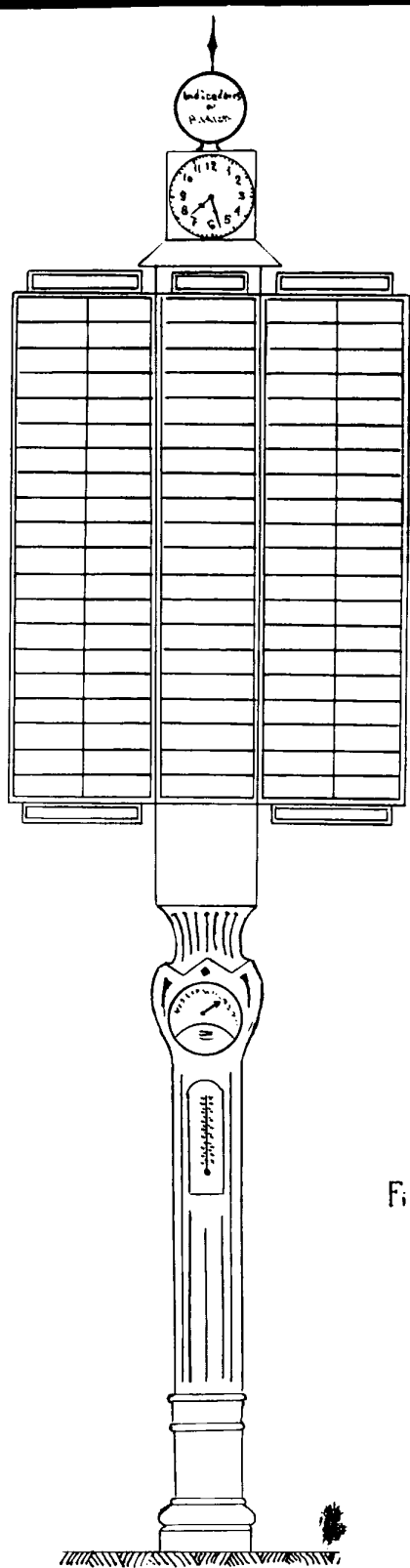

Fig. 1

Alzada.

Escala. 1:20

Planta.

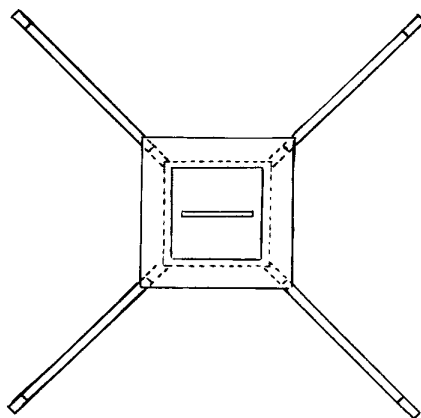

Fig. 2

*José Canali*