

98811

10 ABR



MEMORIA DESCRIPTIVA.-

MODELO DE UTILIDAD.

PAIS : ESPAÑA.

DURACION : 20 AÑOS.

OBJETO : "UN ENVASE PARA CONTENER FRUTAS".-

=====

A nombre de : DON ANTONIO MARQUES BOLX.-

Residente en : BURRIANA (Castellón), Corazón de Jesús, 15

Nacionalidad : ESPAÑOLA.-

(M. U. 1.446), M-S.-

98811

10 ABR



Tiene por objeto la presente solicitud, la protección en territorio español de un envase para contener frutas, cuyas características se hacen merecedor del privilegio de Modelo de Utilidad, conforme y al amparo del vigente Estatuto Ley sobre Propiedad Industrial.

Este envase consiste en esencia en un recipiente descubierto, formado por una serie de listones dispuestos de una manera especial, de tal modo que al apilarlos unos encima de otros, el superior sirve de tapa al inferior, a la vez que, por la disposición de las piezas formativas, se evita el deslizamiento de la pila formada.

Las diferencias con los envases corrientemente empleados, son esencialmente las dos características apuntadas, aparte de un ahorro de material por su estudiada constitución.

El objeto de la presente invención está ilustrado a título de ejemplo, en el adjunto dibujo, en el cual:

La fig. 1: es un alzado del envase por uno de sus laterales.

La fig. 2: muestra un testero.

La fig. 3: representa la planta superior.

A continuación se hará una detallada descripción del envase para contener frutas que se desea proteger, con referencia al dibujo indicado.

Está constituido en detalle por el acoplamiento de dos piezas rectangulares 1, que forman los testeros, con dos juegos de tres listones iguales, 2, que forman ambos laterales, estando éstos ligeramente separados unos de otros y unidos por



otro listón 3 dispuesto verticalmente en su centro.

30.- En los vértices de unión de los testeros 1, con los laterales 2, se han previsto unas rinconeras 4, de forma triangular, que tienen por objeto consolidar la unión de las piezas citadas, y las cuales sobresalen por la parte superior, estando unidas cada dos de ellas, y en los testeros por un listón 5, que a la vez que las arriestra hace las veces de asidero del
35.- envase.

El fondo está constituido por cuatro piezas rectangulares 6, separadas ligeramente y unidas por tres travesaños 7.

Todas las piezas y listones descritos se unen entre si por los medios comúnmente usados, tales como tornillos, clavos, grapas, pasadores, etc.
40.-

La disposición de los travesaños extremos 7 es tal, que su arista exterior encaja perfectamente con la interior del listón 5, con lo cual, al apoyar una caja sobre otra, se evita el deslizamiento relativo, impidiéndose la caída de la pila formada con un conjunto de envases, que hasta ahora es una
45.- cosa corriente.

Por otra parte al apilarlos, el fonso de un envase hace las veces de tapa del inferior, con lo cual se evitan éstas y el incómodo sistema de cierre que se venía usando, a la vez
50.-, que se logra un ahorro considerable de material.

Los listones laterales pueden ir coloreados en los tonos adecuados a la clase de fruta contenida, a la bandera del país, o con las inscripciones oportunas.

55.- Descrita suficientemente la naturaleza del invento y el modo de llevarlo a la práctica, se hace constar que, las disposiciones anteriormente indicadas, son susceptibles de modificaciones, tanto de forma como de materiales, sin que por ello se altere la esencialidad del objeto descrito.

98811



REIVINDICACIONES.-

60.- 1ª.- Un envase para contener frutas, que se caracteriza por dos testeros rectangulares unidos a dos juegos de tres listones, que forman los laterales, por medio de unas rinconeras triangulares que sobresalen de las piezas citadas y se unen dos a dos, en los testeros, por medio de un listón que las arriestra y que hace las veces de asidero del envase.

65.- 2ª.- Un envase, según reivindicación anterior, que se caracteriza porque los juegos de listones laterales están ligeramente separados y unidos por otro central dispuesto verticalmente, y porque el fondo está constituido por cuatro piezas rectangulares unidas por un travesaño central y dos laterales, todos en su parte inferior, de tal modo que las aristas exteriores de éstos últimos encajan en las interiores de los listones que arriestran las rinconeras, con lo cual, al apilar los envases, el superior hace de tapa del inferior y queda retenido en éste, para evitar el deslizamiento que origina la caída de la pila.

3ª.- "UN ENVASE PARA CONTENER FRUTAS".-

Madrid, 10 ABR. 1963

ANTONIO MARQUES BOIX.-

P. A. f.

JULIO DE PABLOS

98811



Fig. 1

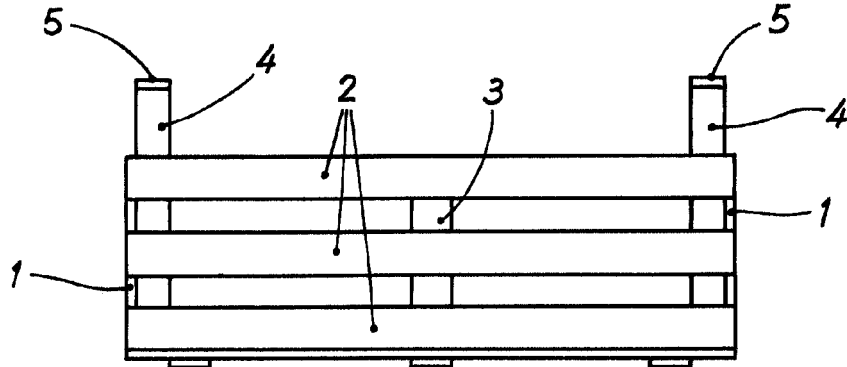

Fig. 2

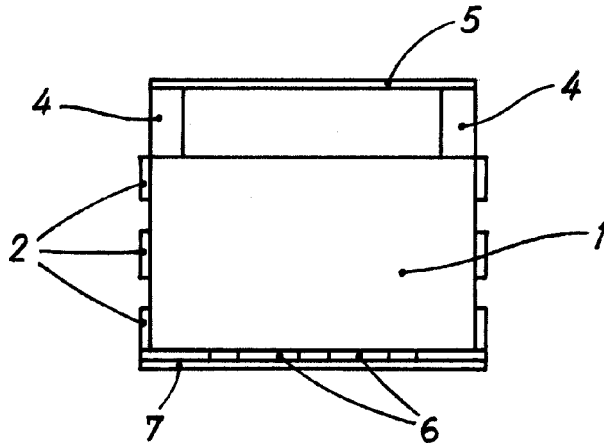
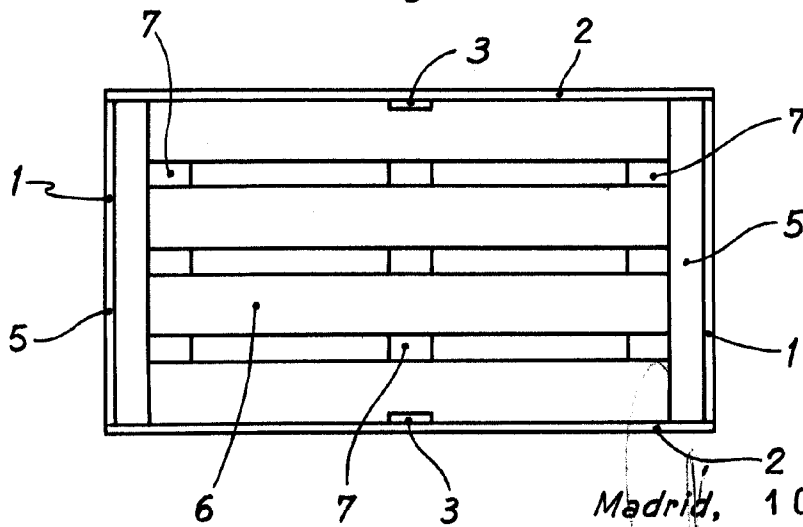

Fig. 3



Madrid, 10 ABR. 1963

JULIO DE PABLOS

Escala variable.