

98810

10 ABR



MEMORIA DESCRIPTIVA.-

MODELO DE UTILIDAD.

PAIS : ESPAÑA.

DURACION : 20 AÑOS.

OBJETO : "UN ENVASE PARA CONTENER FRUTAS":-

=====

A nombre de : DON ANTONIO MARQUES BOIX,-

Residente en : BURRIANA (Castellón), Corazón de Jesús, 15

Nacionalidad : ESPAÑOLA.-

(M. U. 1.445, M-S).--

98810

10 ABR



Tiene por objeto la presente solicitud, la protección en territorio español de un envase para contener frutas, cuyas características le hacen merecedor del privilegio de Modelo de Utilidad, conforme y al amparo del vigente Estatuto

5.- Ley sobre Propiedad Industrial.

Este envase consiste en esencia en un recipiente descubierto, formado por una serie de listones dispuestos de una manera especial, de tal modo que al apilarlos unos encima de otros, el superior sirve de tapa al inferior, a la vez que,

10.- por la posición de las piezas formativas, se evita el deslizamiento de la pila formada.

Las diferencias con los envases corrientemente empleados, son esencialmente las dos características apuntadas, aparte de un ahorro de material por su estudiada constitución.

15.- El objeto de la presente invención está ilustrado, a título de ejemplo, en una forma de realización, en el adjunto dibujo, en el cual:

La fig. 1 es un alzado del envase por uno de sus laterales,

20.- La fig. 2 muestra un testero.

La fig. 3 representa la planta superior.

La fig. 4 es un detalle de la constitución de los laterales, visto en sección.

A continuación se hará una detallada descripción del envase para contener frutas que se desea proteger, con referen-

25.-

98810

10 AB



cia al dibujo indicado.

30.- Está constituido en detalle por dos testeros 1, de forma rectangular, que se acoplan con dos juegos de listones 2, que forman los laterales, estando sujetos todos ellos entre sí, por medio de cuatro rinconeras 3 que sobresalen por la parte superior y están unidas en los testeros, dos a dos, por medio de un listón 4, que hace las veces de asidero, a la vez que las arriestra.

35.- El fondo del envase está constituido por cuatro piezas rectangulares 5, separadas ligeramente y unidas por un travesaño central 6 y dos laterales 7.

40.- La disposición de los travesaños extremos 7 es tal, que su arista exterior encaja perfectamente con la interior del listón 5, con lo cual, al apoyar una caja sobre otra, se evita el deslizamiento relativo, impidiéndose la caída de la pila formada con un conjunto de envases, que hasta ahora es una cosa corriente.

45.- Por otra parte al apilarlos, el fondo de un envase hace las veces de tapa del siguiente inferior, con lo cual se evitan éstas y el incómodo sistema de cierre que se venía usando, a la vez que se logra un ahorro considerable de material.

50.- Las dos parejas de listones laterales 2 llevan sujeta una chapa 8, que los cubre interiormente, cerrando el lateral, y la cual lleva adherida una lámina litografiada 9, en la cual se imprime la marca del fabricante, dibujos decorativos o la bandera del país.

55.- Descrita suficientemente la naturaleza del invento y el modo de llevarlo a la práctica, se hace constar que, las disposiciones anteriormente indicadas, son susceptibles de modificaciones, tanto de forma como de materiales, sin que por

10 ABR.



ello no altere la esencialidad del objeto descrito.

REIVINDICACIONES.-

60.- 1ª.- Un envase para contener frutas, que se caracteriza por dos testeros rectangulares unidos a dos juegos de listones laterales, por medio de unas rinconeras triangulares que sobresalen de las piezas citadas y se unen dos a dos, en los testeros, por medio de un listón que las arriestra y que hace las veces de asidero del envase.

65.- 2ª.- Un envase, según reivindicación anterior, que se caracteriza porque los juegos de dos listones laterales están unidos interiormente por una chapa que los cubre, entre los cuales queda introducida una lámina, estando constituido el fonsó del envase, por cuatro piezas rectangulares, unidas por un travesaño central y dos laterales, todos en su parte inferior, de tal modo que las aristas exteriores de éstos últimos encajan en las interiores de los listones que arriestran las rinconeras, con lo cual, al apilar los envases, el superior hace de tapa del inferior y queda retenido en éste, para evitar el deslizamiento que normalmente origina la caída de la pila.

75.- 3ª.- "UN ENVASE PARA CONTENER FRUTAS", todo tal y conforme se describe y se representa en el adjunto diseño.

Madrid, 10 ABR. 1963

ANTONIO MARQUES BOIX

P. A. JULIO DE PARLOS

Fig.1 98810

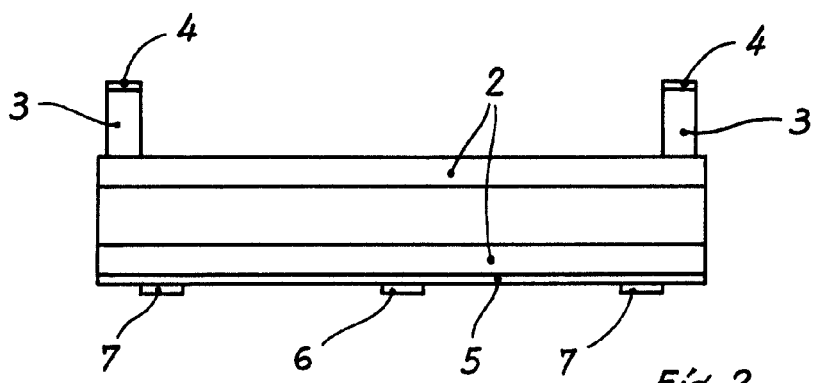

Fig.2

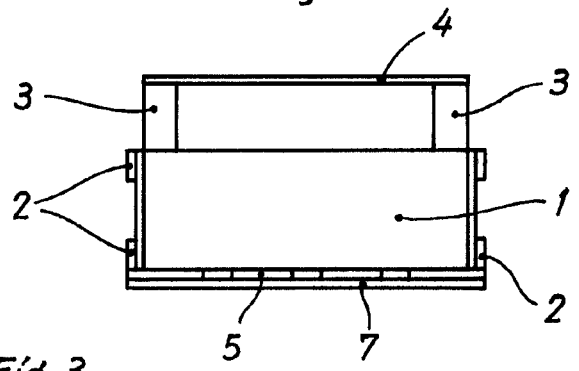

Fig.3

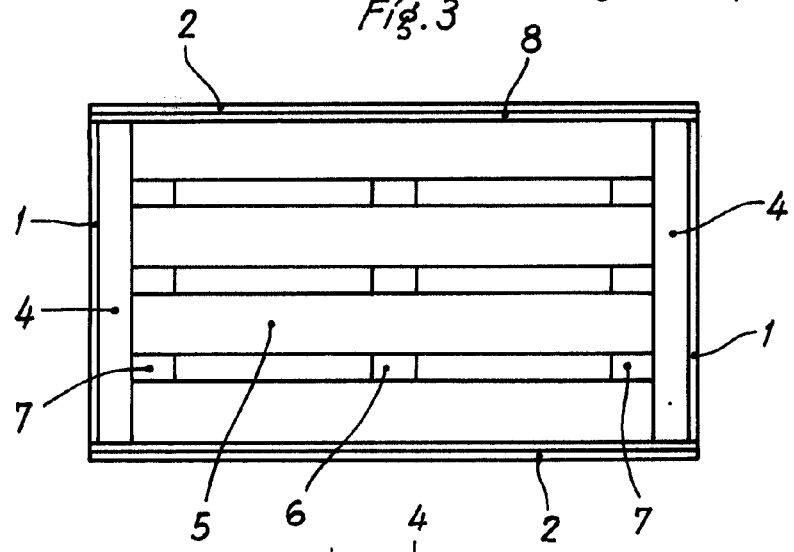
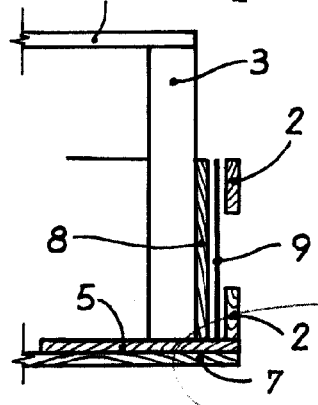

Fig.4



Madrid, 10 ABR. 1963
P.A.
JULIO DE PABLOS

Escala variable.