

30 MAR



98793

M O D E L O
D E
U T I L I D A D

a favor de Doña Ana BADIA CAPELL, de nacionalidad española, domiciliada en Barcelona, Calle Balmes, 224, por "CAPSULA DE CIERRE PARA RECIPIENTES".

- . -

MEMORIA DESCRIPTIVA

La presente invención se refiere a una cápsula de cierre para recipientes, sumamente práctica en sus fines específicos, y de sencilla y económica fabricación.

- La cápsula aludida, se caracteriza por el hecho
5. de estar formada por un disco adaptable al extremo del gollete de la botella, el cual está provisto de un faldón externo ajustable alrededor de dicho gollete por su parte vista, y cuyo faldón presenta un reborde elástico interno adaptable bajo el nervio del mismo. Asimismo, el
 10. disco aludido tiene formada una inflexión acanalada anu-

98793 30 MA



lar saliente por su cara interna, adaptable al borde interno del gollete.

5. Los dibujos adjuntos muestran tan sólo a título de ejemplo, no limitativo del alcance de la invención un caso práctico de realización de una cápsula según las características descritas.

10. En dichos dibujos: La figura 1 muestra una vista en alzado de un gollete cubierta por una cápsula objeto de la presente invención, estando el conjunto en sección longitudinal parcial; y la figura 2 se refiere a una vista en planta de la misma.

15. Según la representación de los dibujos, la cápsula aludida está formada por un cuerpo enterizo, obtenido por moldeo de una resina termoplástica apropiada, que comprende el disco -1- cerca de cuyos bordes se ha formado una acanaladura anular inferior -2- que constituye un elemento elástico adaptable, para dar lugar a la correspondiente hermeticidad, contra las paredes internas del gollete -3-, de forma que siendo elástico el material de que está hecha la cápsula, esta acanaladura compensa, con su deformación las diferencias de diámetro de los golletes -3-, los cuales, como es sabido, varían, aunque sea imperceptiblemente, en las botellas fabricadas en gran escala.

20. 25. Asimismo, la cápsula objeto de la presente invención tiene formada la valona -4- que cubre todo el borde del gollete -3- y está dotada del faldón anular -5-, cuya parte interna presenta el reborde -6- elástico

- 3 -
98793

30 MAR 1934



que se ajusta en la parte inferior del nervio -7- de dicho gollete, formando así un elemento de retención una vez se halla colocada la cápsula.

5. Se comprende que las peculiaridades de la cápsula permiten asegurar con su uso el máximo de garantías por lo que a hermeticidad se refiere.

10. Serán independientes del objeto de la presente invención, los materiales empleados en los distintos elementos que constituyen la cápsula, así como las formas y dimensiones, tanto absolutas como relativas, de los mismos y en consecuencia, todo cuanto no afecte a su esencialidad.

- . -

N O T A

Se reivindica como objeto del presente modelo de utilidad:

15. 1. Cápsula de cierre para recipientes, que se caracteriza por el hecho de comprender un disco adaptable al extremo del gollete provisto de una inflexión acanalada anular que sobresale de su cara interna para ajustarse contra el borde interior del mismo, estando los

20. bordes de este disco terminados en un faldón adaptable alrededor del citado gollete y provisto de un reborde interno que se adapta bajo el nervio de éste.

2. Cápsula de cierre para recipiente.

- 4 -
98793

30 M



Todo ello según queda descrito y reivindicado en la presente memoria descriptiva, que consta de cuatro hojas foliadas escritas a máquina por una sola cara.

Barcelona, 30 de Marzo de 1963

Ana BADIA CAPELL

P.a.

L. PONTI

A large, stylized handwritten signature in black ink, appearing to be "L. PONTI".

98733



Fig. 1

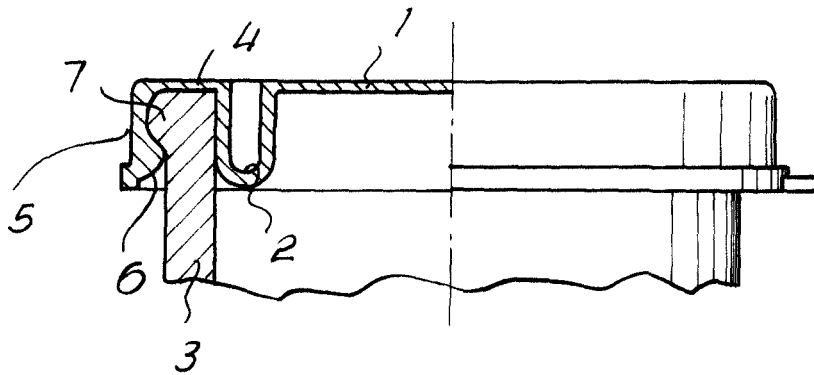
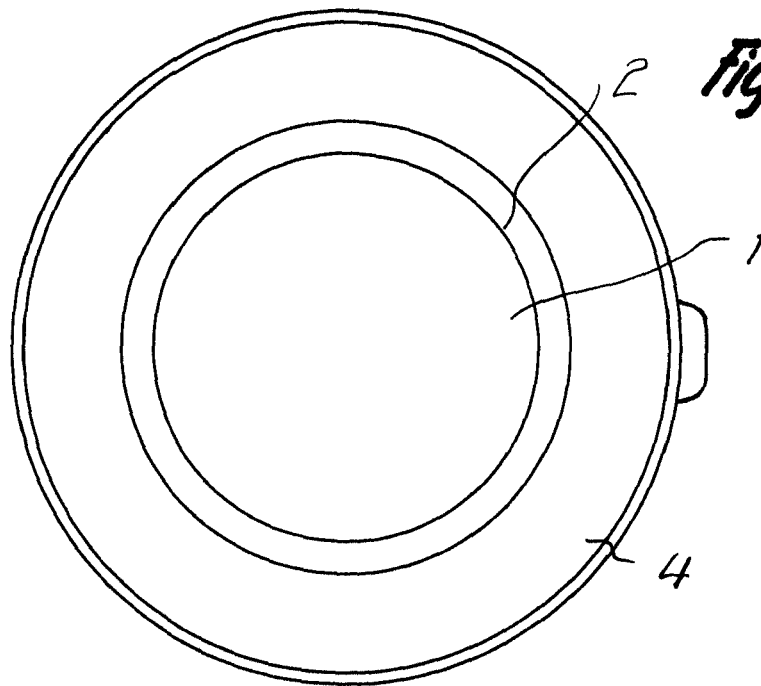

Fig. 2



9867

Barcelona, 30 MAR 1963
Ana Badia Capell
p.a.

L. PONTI

P.P.