

30 MAR



98791

MO D E L O
D E
U T I L I D A D

a favor de Don José M^o CARRÉ CIVIL, de nacionalidad española, residente en Barcelona, Calle Industria, 228, por "CÁPSULA CUENTAGOTAS".

- . -

MEMORIA DESCRIPTIVA

La presente invención, se refiere a una nueva cápsula cuentagotas de estructura sumamente sencilla, y de fácil y económica fabricación.

- La cápsula aludida, se caracteriza por el hecho de estar formada por un cuerpo elástico en forma de vaso invertido que se ajusta en el interior del gollete del frasco, de cuyo fondo sobresale hacia arriba una horquilla enteriormente cónica, al lado de la cual se halla formado un orificio de ventilación, finalizando el borde de dicho cuerpo en una valona que constituye un asiento
- 5.
- 10.

98791

30 MAR



receptor de una cápsula de cierre, provista de un alojamiento cónico para el ajuste del extremo de la boquilla, y cuya valona se prolonga en un faldón que rodea el gollete aludido, el cual está provisto de un reborde interno elástico, susceptible de adaptarse bajo el nervio del gollete.

5. Los dibujos adjuntos muestran tan sólo a título de ejemplo, no limitativo del alcance de la invención, un caso práctico de realización de una cápsula según las características descritas.

10. La única figura del dibujo representa una sección longitudinal de un dispositivo cuentagotas según lo anteriormente descrito, estando sus elementos componentes fijados entre sí y en situación de reposo.

15. Según la representación del dibujo, la cápsula está formada por un cuerpo -1-, elástico, el cual está formado a modo de vaso invertido, cuyas paredes externas -2- se adaptan ajustadamente contra las internas del gollete -3-. Del fondo -4- de dicho cuerpo -1- emerge la boquilla -5-, cuya longitud le permite sobresalir sensiblemente en relación con el borde del gollete -3-, y cuya boquilla tiene forma cónica, con la que queda facilitada su función específica, a la cual colabora el orificio -6-, formado en el fondo -4- y adyacente a la misma, puesto que a través del mismo penetra el aire necesario para mantener la debida presión atmosférica en el interior del frasco.

25. El borde del cuerpo -1- finaliza en la valona

98791

30 MAR.



-7- que constituye un elemento de asiento receptor de la cápsula al frasco mediante el roscado -9-, estando dicha cápsula -8- provista del alojamiento cónico -10- en cuyo interior se ajusta el extremo de la boquilla -5-.

5. La valona -7- aludida se prolonga hacia la parte inferior mediante el faldón -11- que interiormente tiene formado el reborde interno -12- elástico, susceptible de adaptarse bajo el nervio -13- del gollite -3-, quedando garantizada la precisa hermeticidad.

10. Se comprende que serán independientes del objeto de la presente invención, los materiales empleados en los distintos elementos que constituyen la cápsula, así como las formas y dimensiones, tanto absolutas como relativas, de los mismos y, en definitiva, todo cuanto no afecte a su esencialidad.

15.

- . -

NOTA

Se reivindica como objeto del presente modelo de utilidad:

20. 1. Cápsula cuentagotas, que se caracteriza por el hecho de estar formada por un cuerpo elástico en forma de vaso invertido que se ajusta en el interior del gollite del frasco, del fondo de cuyo vaso sobresale hacia arriba una horquilla exteriormente cónica, al lado de la cual se halla formado un orificio de ventilación, fina-

98791 30 MAR.



lizando el borde de dicho cuerpo en una valona que constituye un asiento receptor de una cápsula de cierre provista de un alojamiento cónico para el ajuste del extremo de la boquilla, y cuya valona se prolonga en un faldón interior que rodea el gollete aludido, el cual está provisto de un reborde interno elástico, susceptible de adaptarse bajo el nervio del gollete.

2. Cápsula cuentagotas.

La presente memoria consta de cuatro hojas foliadas escritas a máquina por una sola cara.

Barcelona, 30 de marzo de 1963.

JOSE MA GARRA CIVIL

p.a.

L. PONTI

A large, stylized handwritten signature in black ink, appearing to be "L. Ponti".

98721

30 MAR 1963



9869

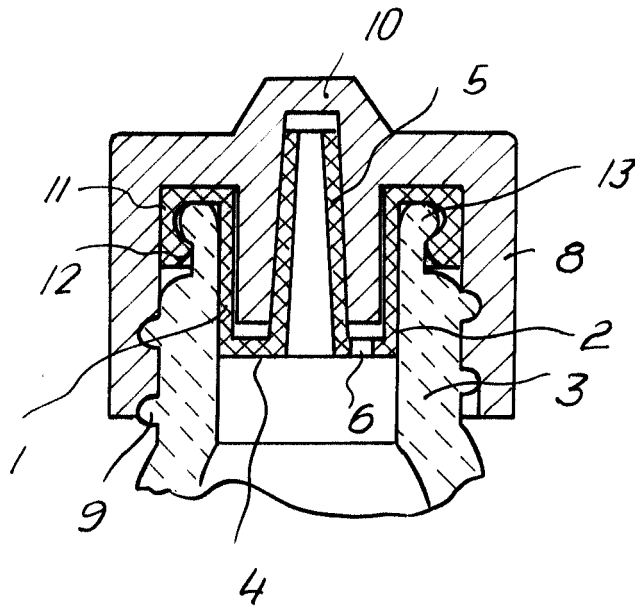

Barcelona, 30 MAR. 1963
José M^a Carre Civit
p.a.

L. PONTI

P.P.