

30 MAR



Carpeta n.ºm. 5,712.

Expediente n.ºm.

98788

MODELO DE UTILIDAD

por VEINTE años

cuyo privilegio se solicita para España y todos sus territorios y plazas de soberanía, a favor de la entidad española:

NETOL, S. A.

de nacionalidad española, domiciliada en Barcelona, calle Granada, n.º 134, relativo a:

10 " NUEVO ESTROPAJO PARA LA LIMPIEZA "

-o00o-

MEMORIA DESCRIPTIVA

El presente Modelo de Utilidad se contrae, conforme se indica en su enunciado, a un nuevo estropajo, especialmente estudiado para la limpieza por efecto de abrasión, pero con detergente incorporado.

Este nuevo estropajo para la limpieza se caracteriza por estar constituido por una almohadilla formada por un conglomerado de virutas metálicas, impregnado de un detergente adecuado. Dicha almohadilla se constituye por doblado de una cinta, del ancho necesario, sobre sí misma, presentando su extremo unido o soldado. Según otra realización, la almohadilla será constituida por un tubo de conglomerado de virutas metálicas, impregnado de un de-



25 tergente y siendo dicho tubo aplanado, para su posterior utilización.

Para facilitar la comprensión de las ideas precedentes, dando a conocer al mismo tiempo diversos detalles de orden constructivo, se describe a continuación unas
30 formas de realización del presente Modelo de Utilidad, debiendo tenerse en cuenta que dicha descripción es a título ilustrativo y por lo tanto deberá ser interpretada como desprovista de todo alcance limitativo respecto a la amplitud de la protección legal que se solicita. En los dibujos:

35 **Figura 1,** representa el nuevo estropajo según una realización a base de cinta doblada con su extremo unido al pliegue formado.

Figura 2, representa otra realización del estropajo a base de un tubo aplanado.

40 **Figura 3,** corresponde a una vista de un estropajo en el que aparecen unidos todos los bordes del mismo.

El estropajo en cuestión está constituido por una almohadilla de base rectangular o de cualquier otra forma
45 apropiada para que se ajuste bien a la mano, estando constituida dicha almohadilla por una cinta -1- de un conglomerado de virutas metálicas, preferentemente de acero, doblada sobre si misma y presentando su extremo -2- unido o soldado al pliegue -3- formado.

50 La cinta -1- está impregnada de un detergente, pudiéndose obtener tal impregnación, por ejemplo, por el paso previo de dicha cinta por un baño de detergente.

Según otra realización, la almohadilla está constituida por un tubo -4- de un conglomerado de virutas me-



55 tálicas, preferentemente de acero, impregnado de un deter-
gente adecuado y aplanado, por ejemplo, por prensado, para
su utilización.

Asimismo, el estropajo podrá presentar todos
o algunos de sus bordes unidos o soldados, formando un pe-
60 queño bordón -5-, según se representa en la figura 3.

El estropajo en cuestión se podrá emplear en
la limpieza de utensilios de aluminio y otros metales; en
garages, para las ruedas de los coches; en la limpieza de
lavabos, cocinas, mármoles, acero inoxidable expuesto al
65 fuego, cacerolas; en puertas de madera, etc. Se aplica hu-
medeciendo previamente los objetos a lavar y luego se fro-
tan suavemente con la almohadilla.

Cada almohadilla puede ser usada varias ve-
ces, hasta que se observe que se ha agotado el efecto del
70 detergente, bastando, después de cada uso, con exprimirla
para que quede lista para posteriores aplicaciones.

Entre las ventajas de este estropajo son de
destacar el que, aplicado a los utensilios de cocina, con-
sigue la eliminación de grasas y manchas de óxido, dando-
75 les además brillo. Su utilización es fácil y cómoda, sien-
do su configuración apta para su embalaje y formando una
unidad compacta y de reducido tamaño. El detergente, auna-
do a las finas virutas metálicas, produce un efecto desen-
grasante y da brillo, evitando el rayado de los objetos tra-
80 tados. El estropajo descrito es especialmente apto para ser
utilizado en campings y para toda clase de vehículos.

Habiendo efectuado la descripción que prece-
de, debe hacerse constar que en la realización de este Mo-
delo de Utilidad podrán aplicarse todas las variantes de



85 detalle que la experiencia y la práctica puedan aconsejar
en cuanto a dimensiones, número de piezas integrantes, ma-
teriales empleados en la construcción de los mismos y de-
más circunstancias de carácter accesorio, siempre que con
ello no se desvirtúe su esencialidad, que es la que se re-
90 sume y concreta en los términos de las reivindicaciones que
siguen.

N O T A

Se declaran de novedad, propiedad y utili-
dad para España y todos sus territorios y plazas de sobera-
95 nía, las siguientes:

R E I V I N D I C A C I O N E S

1ª. Nuevo estropajo para la limpieza, caracteriza-
do por estar constituido por una almohadilla formada por un
conglomerado de virutas metálicas, impregnado de un deter-
100 gente adecuado.

2ª. Nuevo estropajo para la limpieza, según la
reivindicación primera, caracterizado porque dicha almoha-
dilla se constituye por doblado de una cinta, de conglome-
rado de virutas metálicas e impregnada de detergente, sobre
105 sí misma y presentando su extremo unido al otro extremo o a
la doblez formada por éste.

3ª. Nuevo estropajo para la limpieza, según rei-
vindicación 1ª. caracterizado porque la almohadilla está
constituida por un tubo de un conglomerado de virutas metá-
110 licas, impregnado de un detergente y siendo dicho tubo a-
planado, para su posterior utilización.

4ª. "NUEVO ESTROPAJO PARA LA LIMPIEZA".



Todo ello tal como se describe y reivindica
en la presente memoria que consta de cinco hojas, foliadas
115 y mecanografiadas por una sola de sus caras, y de una lámi-
na de dibujos que la ilustra.

Barcelona, 30 de marzo de 1963.
p.a.

30 MAR 1963



98203

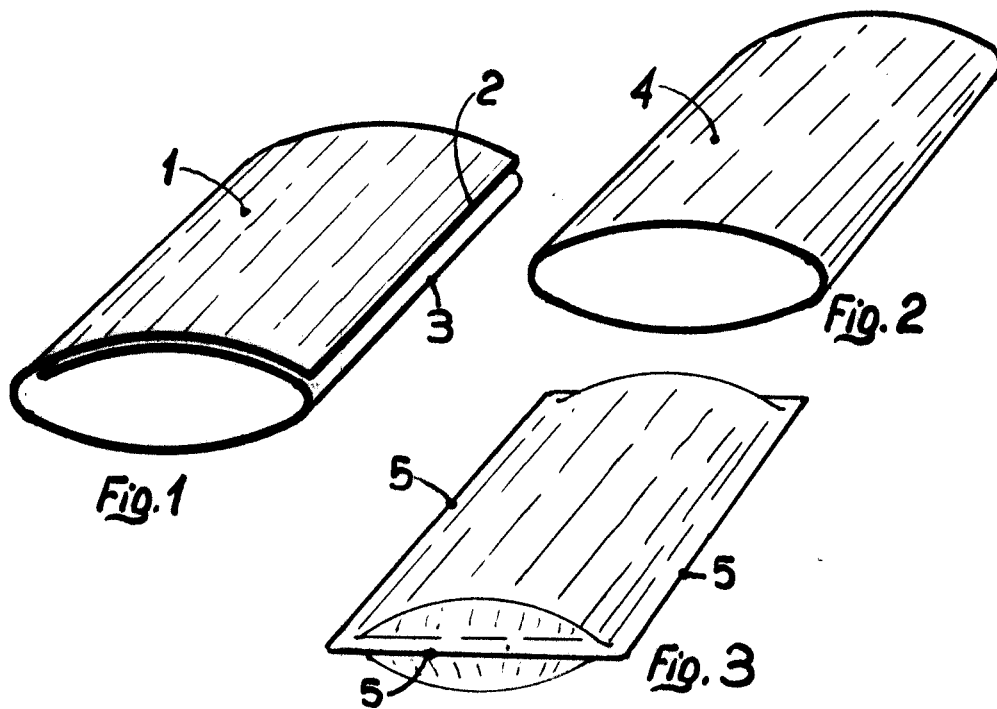

ESCALA VARIABLE

Barcelona, 30 de marzo de 1963.
p.a.

