

98783



1933

98783

M O D E L O D E U T I L I D A D

por veinte años,

para todo el territorio español, por "MESA-BANCO DE TRABAJO", cuyo privilegio se solicita a favor de Don FERNANDO VALENTI CLÚA, de nacionalidad española, residente en BARCELONA, calle Mayor de Sarriá, nº 105.

M E M O R I A D E S C R I P T I V A

El presente Modelo de Utilidad tiene por objeto, conforme indica su enunciado, una mesa-banco de trabajo con compartimentos para herramientas, perfeccionada en sus características de diseño, constitución y conformación, mediante la cual se logra la obtención de un elemento de trabajo, que es a la par un elemento decorativo, puesto que en cuanto deja de utilizarse presenta un aspecto externo que no permite descubrir su posible utilización como banco de trabajo, cuyo

98783



Modelo cumple la misión para la que ha sido específicamente concebido, con seguridad y eficacia máximas.

5 Especialmente, aunque no con carácter exclusivo, la mesa será decorada y constituida exteriormente de modo que presente un aspecto más de acuerdo con muebles dedicados usualmente a otro tipo de aplicaciones, ya que a primera vista parece ser una mesa normal.

10 La nueva mesa combinada con banco de trabajo que se preconiza presenta en su parte superior dos tablas superpuestas, una de las cuales, la inferior, se extiende por la parte anterior hasta la cara delantera de la caja de la mesa, quedando abierta por su parte central, constituyendo la boca superior de la caja citada, mientras que la tabla superior, articulada por su parte posterior a la primera, se extiende por delante del borde delantero de la primera ocultándola y llevando, en su cara interna, y en la zona correspondiente al hueco de la citada caja interior, unos elementos de sujeción para herramientas.

20 De acuerdo con el propio Modelo, se ha creído conveniente que presenten un labrado a todo lo largo de las mismas patas delanteras, llevando, a una determinada altura, un adorno central que, en una de ellas, es desplazable, que en su caso se sustituye por un tornillo de banco de trabajo constituido a base de una parte desplazable de la propia pata.

25

Otros detalles y características del Modelo cuyo registro se solicita, se irán poniendo de manifiesto en el transcurso de la descripción que se dá a conti-

98783



nuación y que hace referencia a la lámina de dibujos que a esta Memoria se acompaña, en la que, de manera un tanto esquemática y tan sólo por vía de ejemplo, se representan los detalles preferidos del Modelo.

5 Estos detalles se refieren a un posible caso de realización práctica, pero debe tenerse en cuenta que el Modelo no queda limitado exactamente a los detalles que se exponen, y, por lo tanto, esta descripción debe ser considerada desde un punto de vista ilustrativo y
10 sin carácter limitativo alguno.

La figura 1 representa una vista frontal de la mesa.

La figura 2 representa una vista en perspectiva del Modelo, permitiendo ver su interior.

La figura 3 representa un detalle del banco de tra-
15 bajo.

Finalmente, la figura 4 representa otro detalle del mismo en posición de trabajo.

Conforme puede apreciarse en los dibujos de referencia, la nueva mesa presenta en su parte superior dos
20 tablas superpuestas 11 y 12, de las cuales la inferior, 11, se extiende por la parte interior hasta la cara delantera de la caja de la mesa conforme se aprecia en la figura 2, quedando abierta por su parte central, constituyendo la boca superior de la caja citada 13. La tabla superior 12, articulada por su
25 parte posterior a la primera, se extiende por delante del borde delantero de la misma, ocultándola y llevando en su cara interna, y en la zona correspondiente al hueco de la caja citada 13, unos elementos de sujeción para

98783



las herramientas 14 dispuestas en ella.

Las patas delanteras 15 presentan un labrado a todo lo largo de las mismas, y llevan a determinada altura un adorno central 16, que, en una de ellas, es desplazable, sustituyéndose, en su caso, por un tornillo 17 de banco de trabajo constituido a base de una parte desplazable 18 de la pata 15.

Se hace constar, a los efectos oportunos, que en el objeto del presente Modelo de Utilidad, podrán introducirse todas aquellas variaciones y modificaciones de detalle que las circunstancias y la práctica pudieran aconsejar, siempre y cuando, con las variantes que se introduzcan, no se cambie, altere o modifique la esencialidad del objeto descrito, a cuyo fin se declaran de novedad y utilidad las siguientes reivindicaciones que constituyen la

NOTA REIVINDICATORIA

1ª - MESA-BANCO DE TRABAJO, que se caracteriza, esencialmente, por comprender, en su parte superior, dos tablas superpuestas, una de las cuales, la inferior, se extiende por la parte anterior hasta la cara delantera de la caja de la mesa, quedando abierta por su parte central, constituyendo la boca superior de la caja citada, mientras que la tabla superior, articulada por su parte posterior a la primera, se extiende por delante del borde delantero de la primera ocultándola, y llevando en su cara interna, y en la zona correspondiente al hueco de la citada caja interior, unos elementos de sujeción para herramientas.

98783



5 2ª - MESA-BANCO DE TRABAJO, según la anterior reivindicación, que se caracteriza, esencialmente, por que las patas delanteras, que presentan un labrado a todo lo largo de las mismas, llevan, a determinada altura, un adorno central que, en una de ellas, es desplazable, que en su caso se sustituye por un tornillo de banco de trabajo constituido a base de una parte desplazable de la propia pata.

10 3ª - MESA-BANCO DE TRABAJO.
Todo tal y conforme queda descrito y reivindicado en la Memoria descriptiva que antecede y que consta de cinco hojas escritas a máquina por una sola de sus caras y dos planos que la ilustran.

MADRID, 8 de Abril de 1.963

FERNANDO VALENTI CLUA,

P.A.,

Firmado: J. J. MORCADES Y GRANER

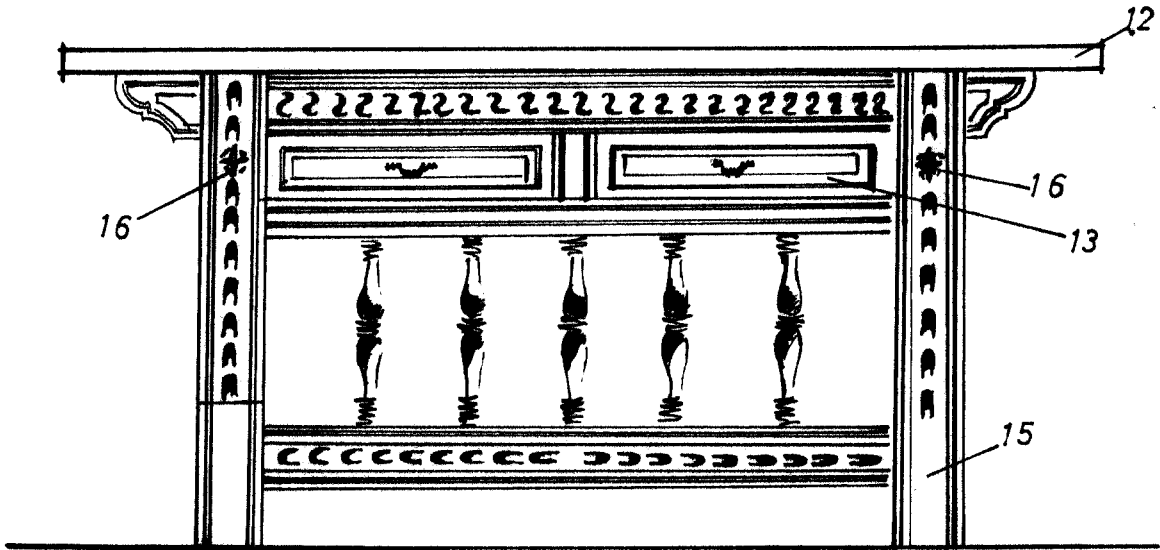

FIG. 1

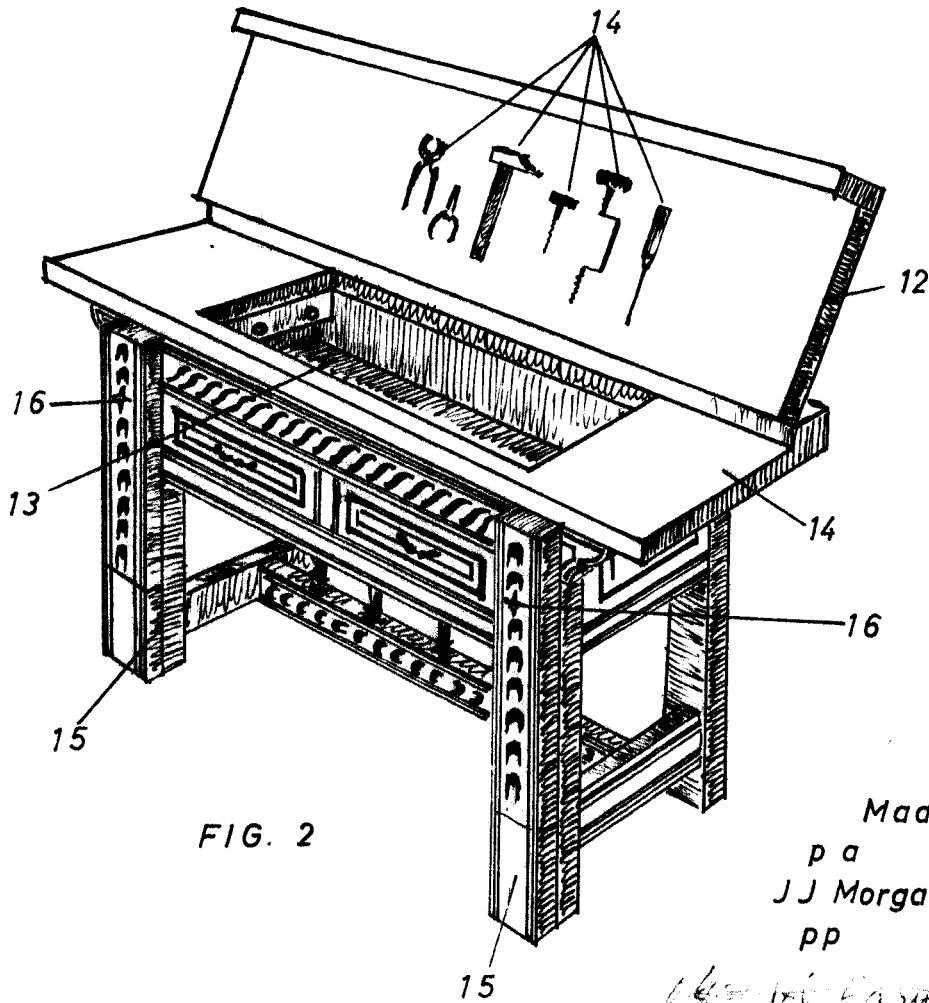

FIG. 2

Madrid - 18 1857
 p a
 JJ Morgades Graner
 pp

JJ Morgades Graner

Escala variable

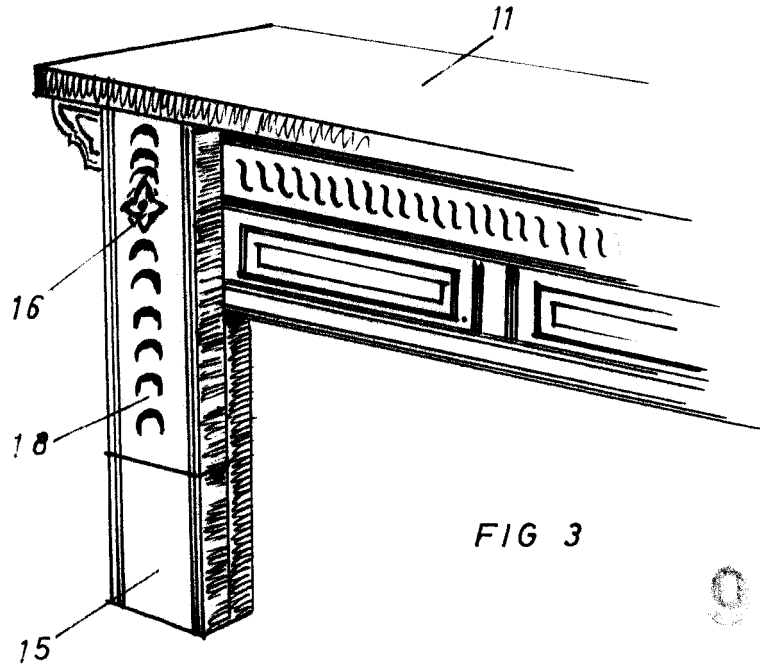
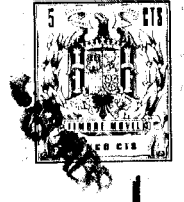

FIG 3

9873

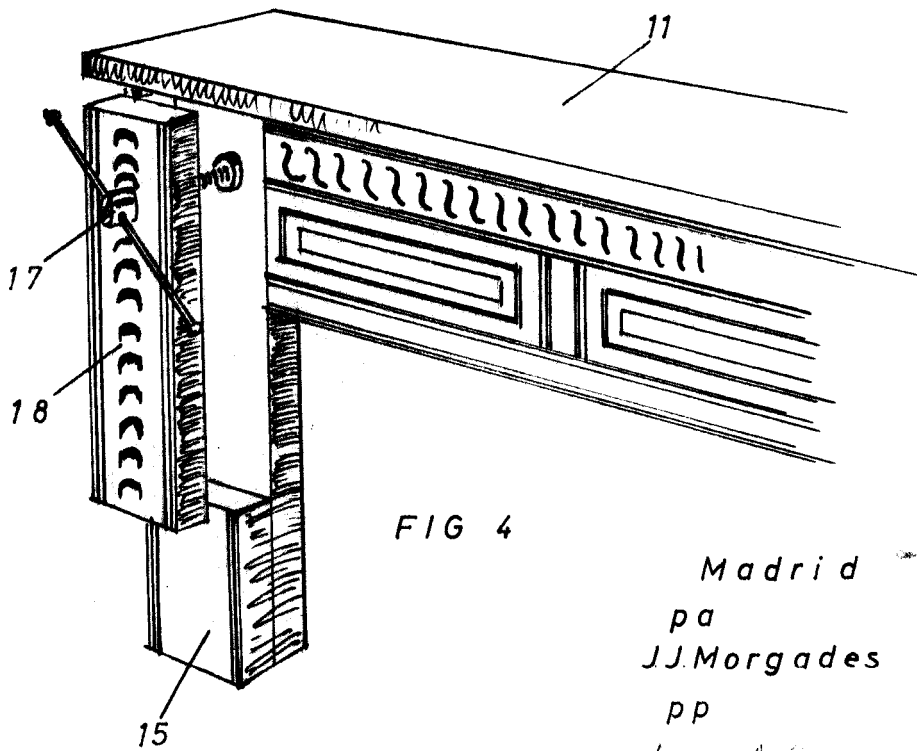

FIG 4

Madrid

pa

J.J. Morgades Graner

pp

St. Felipe Barroca y Morgades

Escala variable