

a causa del largo trayecto o recorrido que media desde el disco curvilíneo hasta el seleccionador o tope.

Conocidos son los inconvenientes de estas sacudidas siendo los principales: un gran desgaste de las piezas de cuero del dispositivo percutor, ruptura de las piezas percutoras y deslizamiento o salida de los carretes de trama respecto al husillo de la lanzadera.

El objeto del presente invento consiste en evitar estas sacudidas o golpes mediante el empleo de piezas percutoras. En virtud del invento se logra la elasticidad de estas piezas (palancas y árboles) constituyendo las mismas de varias chapas elásticas de sección circular, rectangular u otras cualesquiera.

Se conocen palancas percutoras compuestas de varias chapas de sección rectangular que tanto en el punto de giro de la palanca como en sus extremos y en toda la longitud de la palanca están rigidamente unidas una a otra. Las chapas de estas palancas percutoras están por otra parte de tal manera dispuestas que la dirección del esfuerzo percutor de la lanzadera actúa en las juntas de las chapas de modo que estas sufren un esfuerzo de flexión sobre la arista superior o elevada. Esta disposición de las chapas y la rígida unión de las mismas tiene el inconveniente de no producir una elasticidad suficiente en la palanca percutora.

Por la presente invención se suprimen estos inconvenientes. Las chapas o láminas de la palanca percutora o árboles de la misma, desde los puntos tensores pueden modificarse en forma elástica o con cierto juego su posición reciproca correspondiente al esfuerzo que experimentan con

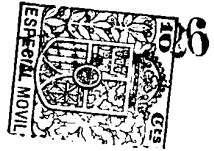

la percusión de la lanzadera, por estar superpuestas en forma suelta, estando rigidamente unidas solo en el punto de giro de la palanca o extremos del árbol de la palanca percutora. Dichas chapas de las referidas palancas tienen además sus juntas dispuestas en forma que la dirección del esfuerzo percutor es en sentido vertical de las juntas por lo cual se logra una elasticidad perfecta. Esta disposición tiene además la ventaja de que disminuyendo o añadiendo una chapa o lámina, puede establecerse la percusión con mayor o menor elasticidad y dar a la pieza percutora correspondiente una construcción mas fuerte o mas débil.

Las figs. 1 y 2 de los dibujos adjuntos representan la realización del invento mediante percusión o lanzamiento horizontal o superior cuya forma es corrientemente conocida; la fig. 3 en lanzamiento inferior o vertical; las figs. 4 y 5 en lanzamiento inferior provisto de un árbol horizontal y las figs. 6 y 7 una forma de ejecución o funcionamiento de este árbol horizontal.

La fig. 1 manifiesta en alzado lateral el árbol vertical de la palanca del lanzamiento o percusión, con el percutor de madera 2 en su extremo superior y el rodillo percutor 3 usual o conocido, en su extremo inferior. La fig. 2 representa el percutor de madera 2 en plano; este se compone de chapas sueltas superpuestas que en el punto de giro de la palanca se hallan rigidamente unidas. El árbol de la palanca percutora se compone de la lámina de sección circular 1 y de las láminas 7, 8 y 9, 10 que de preferencia son de acero plano, con lo cual se obtiene una gran resistencia del árbol contra los esfuerzos elásticos y de torsión.

En la fig. 3 se indica en 11 el conocido brazo que en los telares de percusión o lanzamiento inferior está sujeto al árbol inferior del telar y lleva el rodillo 12 que inicia el movimiento de la lanzadera mediante su actuación sobre la oreja o leva 13 y la mediación del percutor de madera unido al mismo. Dicho percutor se compone de las láminas 14, 15, 16 y 17 superpuestas sueltas y rigidamente unidas en el punto de giro de la palanca.

En la disposición representada en las figs. 4 y 5, el conocido disco curvilíneo de percusión, que no figura en los dibujos, mediante la barra tensora 18 establece un movimiento de oscilación del brazo de palanca 19 rigidamente unido a la zapata 32, cuyo movimiento se transmite al percutor de madera que actúa sobre el "picker" o seleccionador, mediante el árbol horizontal 27 a 30, el brazo de palanca 20, 21, y 22 y la pieza de unión 23. El percutor de madera se compone de las láminas 24, 25 y 26 y el brazo de palanca 20, 21 y 22 de las láminas iguales de números. En ambas palancas están las láminas superpuestas en disposición suelta y rigidamente unidas en el punto de giro de la palanca. El árbol percutor horizontal se compone de las láminas 27, 28, 29 y 30, consistentes de preferencia en chapitas de acero de sección rectangular. Estas últimas están por ejemplo metidas en las zapatas 31 y 32 en forma de U, caladas con sus espigas giratorias 33 y 34 en los cojinetes 35 y 36 que en forma corriente se fijan en la pared del telar.

En las figs. 6 y 7 se compone el árbol percutor horizontal de dos árboles 37 y 38 reunidos, que se encajan sólidamente en las zapatas 39 y 40 mediante las tapas 41 y



42. El árbol percutor horizontal puede, lo mismo que el árbol percutor vertical de la fig. 1, estar también provisto de láminas y por el contrario también el árbol percutor de la fig. 1 puede disponerse como el horizontal de las figs. 4, y 5 o como el árbol percutor de las figuras 6 y 7.

En todos los ejemplos o variantes de funcionamiento descritos, el número de hojas o chapas puede ser cualquiera. Las chapas de la palanca percutora pueden emplearse en gradación o ser también de las mismas longitudes y así como las chapas de los árboles, de las palancas percutoras, pueden construirse de madera o de acero, cuyas secciones pueden ser rectangulares, cuadradas o tener otro perfil cualquiera.

N C T A.-

Descrito suficientemente el presente invento lo que se declara como no practicado en España, son las siguientes reivindicaciones:

1.- Dispositivo de funcionamiento de la lanzadera para telares, caracterizado en componerse las palancas percutoras de chapas superpuestas en forma suelta que están rigidamente unidas en el punto de giro de la palanca.

2.- Dispositivo de funcionamiento de la lanzadera para telares, caracterizado en componerse el árbol de la palanca percutora de varias chapas que en los extremos del

árbol están rigidamente unidas.

3.- Dispositivo de funcionamiento de la lanzadera para telares.- Según se describe y reivindica en la presente memoria descriptiva y se ilustra con los dibujos que a la misma se acompañan.

Consta esta memoria de seis páginas foliadas y escritas por una sola cara.

Madrid, a 8 de julio de 1926.

Leocadio López y López

P.P.=



Fig. 1

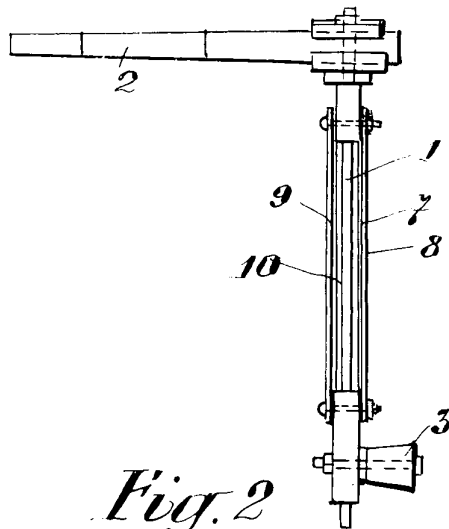

Fig. 2

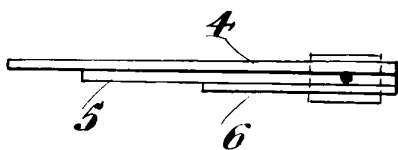

Fig. 7

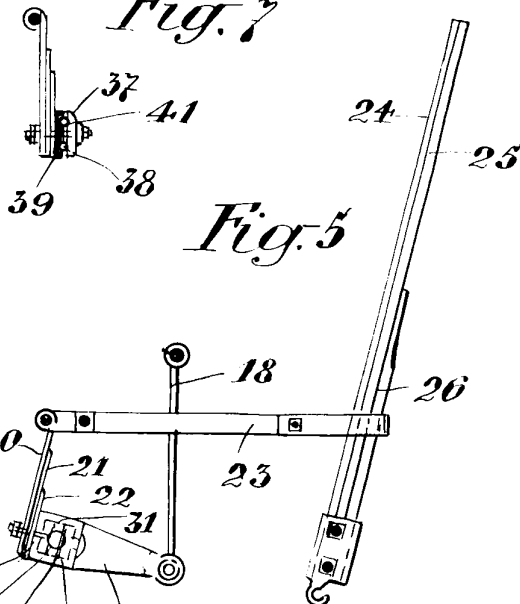

Fig. 5

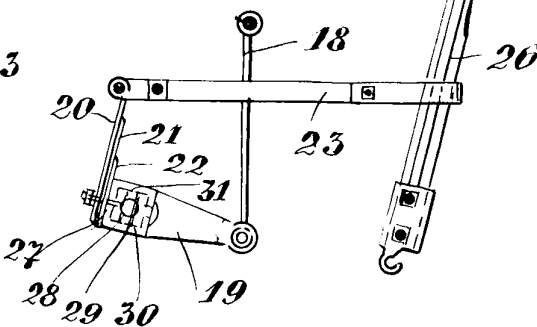

Fig. 3

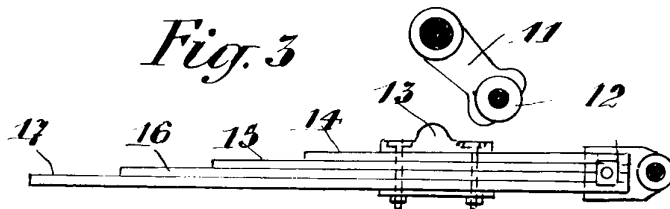

Fig. 4

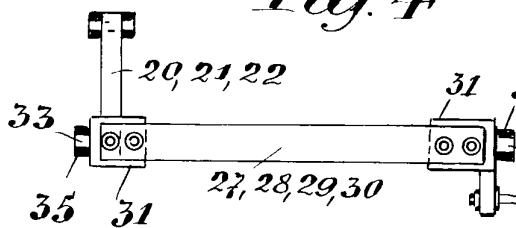

Fig. 6



ESCALA VARIABLE

LEOCADIO LOPEZ

P. P.

Alfonso Salas