



98717

98717

MEMORIA DESCRIPTIVA

Correspondiente al registro de Modelo de Utilidad que, por veinte años, se solicita para España y sus Colonias, a favor de Don Bartolomé MELERO ALBREDA, de nacionalidad española, residente en Barcelona, calle de Enrique Granados, nº 135 -

5.

P O R

"CIERRE PARA BOLSAS FLEXIBLES"

El nuevo cierre para bolsas flexibles objeto del presente Modelo de Utilidad presenta la gran ventaja de su sencillez constructiva y de su facilidad de utilización.

10.

Para una mejor interpretación se describe a continuación, un caso de realización práctica del mismo a título de ejemplo, no limitativo, acompañándose de una hoja de dibujos en la que: En la figura se representa una bolsa, parcialmente cortada, en la que se aprecia, abierta la boca, con el

15.



nuevo cierre en actitud pasiva.

- Consiste la invención en un cierre para bolsas flexibles de las del tipo en que la boca de la bolsa se cierra por solapa, en el que en la solapa (1) y preferiblemente cerca del borde superior del centro de la misma, hay practicado un taladro (2) que interesa las paredes (3) y (4) de la boca (5) de la bolsa, traspasándolas y emergiendo del cuerpo (3) de la bolsa y debajo del borde de la solapa (1) un tirante flexible (6), el cual se introduce en el orificio (2) que atraviesa todas las paredes (3) y (4) y la solapa de cierre de la bolsa, el cual se anuda en múltiples combinaciones para fijar la solapa de cierre (1) de la boca (5) de la bolsa en la posición de cierre al propio tiempo que el tirante (6) actúa de presinto de inviolabilidad.
15. Se sobreentiende que en el presente caso, serán variables cuantos detalles de construcción y acabado, no alteren, cambien o modifiquen la esencia de la invención.

N O T A

20. Descrito el objeto y utilidad de la invención, lo que se declara como no divulgado ni practicado en España, comprende las siguientes reivindicaciones:
- 1ª.- Cierre para bolsas flexibles de las del tipo en que la boca de la bolsa se cierra por solapa, caracterizado por el hecho de que en la solapa y preferiblemente cerca del borde superior del centro de la misma hay practicado un taladro que interesa las paredes de la boca de la bolsa, traspasándolas y emergiendo del cuerpo de la bolsa y debajo del borde de la solapa un tirante flexible el cual se introduce en el orificio
- 25.

98717



que atraviesa todas las paredes y la solapa de cierre de la bolsa, el cual se anuda en múltiples combinaciones para fijar la solapa de cierre de la boca de la bolsa en la posición de cierre al propio tiempo que el tirante actúa de precinto de inviolabilidad.

5.

2ª.- CIERRE PARA BOLSAS FLEXIBLES.

Según se describe y reivindica en la presente Memoria descriptiva que consta de tres hojas foliadas y escritas por una sola cara y acompañada de una hoja de dibujos.

Barcelona para Madrid, a veintiseis de Marzo de mil novecientos sesenta y tres.

P.A.,
Antonio Archa
p.p.



9877

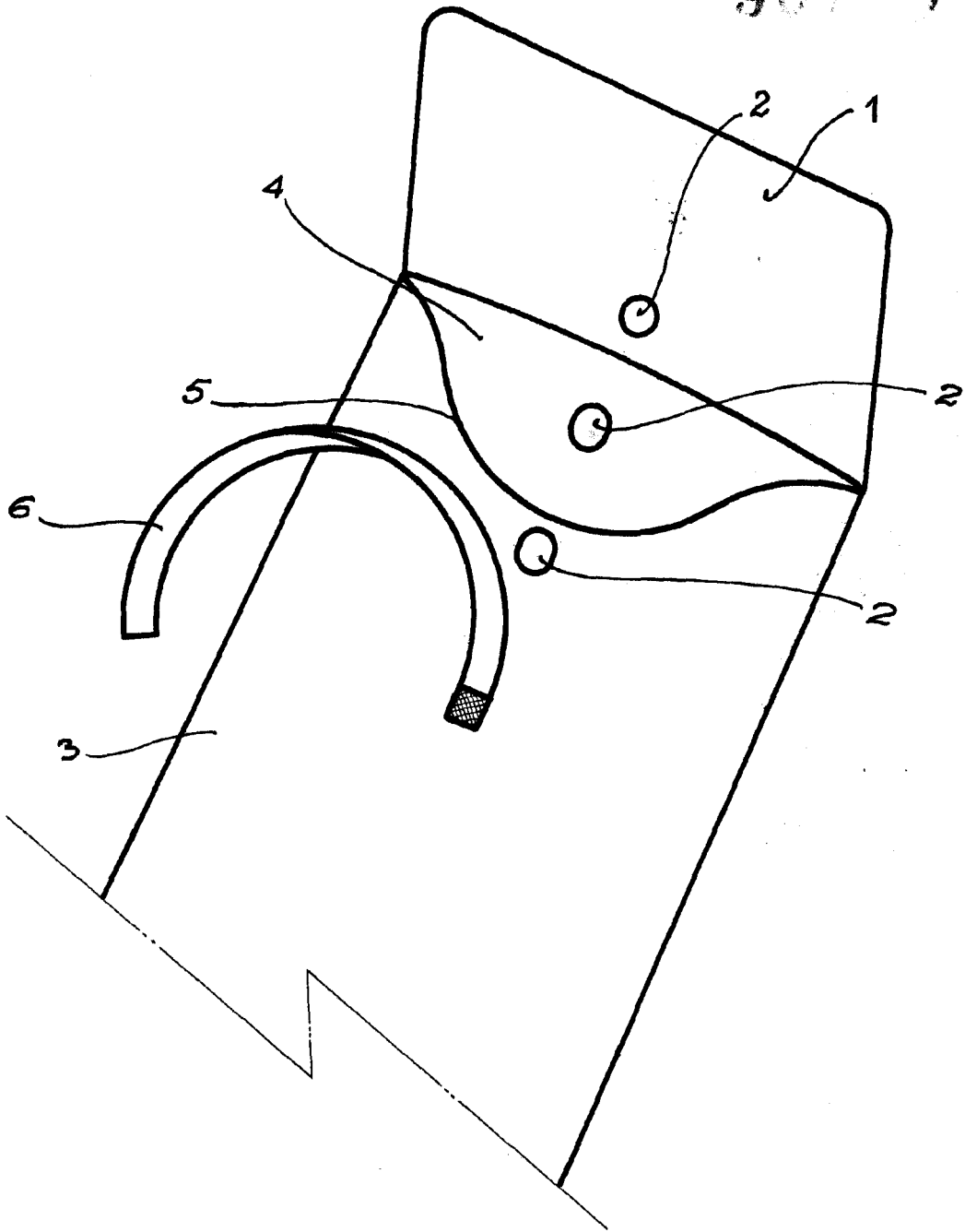

Barcelona para Madrid 26 de Marzo de 1963

P.A.

Antonio Aricho
p. p.

Escala variable