

98701



98701

# MEMORIA DESCRIPTIVA

que se acompaña a la solicitud de un

.....  
MODELO DE UTILIDAD

.....  
por VEINTE años en España, por "TIRADOR ESPECIAL  
PARA PUERTAS DE MUEBLES"  
.....  
.....  
.....

a favor de

D. EUSTASIO FLORS MELIA, de nacionalidad espa  
ñola,  
domiciliado en CASTELLON, calle Maestro Caballero  
número, 4

98701



5

La invención a que se refiere la presente Memoria constituye una novedad industrial con características y ventajas que la hacen merecedora del privilegio de explotación exclusiva por ella solicitado, de acuerdo con las prescripciones del Estatuto vigente sobre Propiedad Industrial de fecha 26 de julio de 1.929, texto refundido publicado el 30 de abril de 1.930.

10

En líneas generales los tiradores de cualquier género para puertas en general y, de forma especial para puertas de muebles se constituyen, como es sabido, mediante un tirador propiamente dicho que puede anclarse a un batiente de aquellos elementos a través de los mas variados sistemas. Acaso, la versión más elemental de un útil de este tipo la integra un cuerpo de contorno arqueado, cuyos respectivos extremos presentan orificios para paso de los tornillos de fijación; además, se ha difundido otro modelo de tiradores sustancialmente integrado por un pomo que comporta un vástago axil destinado a atravesar la zona de puerta próxima a su propia testa para recibir en el extremo libre de aquel vástago una tuerca que establece la fijación definitiva del tirador de estas características; finalmente se conocen asimismo tiradores solidarizados a una placa que comporta un ojo para paso de la llave de la cerradura.

15

20

25

30

En cualquiera de los casos aludidos la fijación del tirador propiamente dicho es fundamentalmente externa; en tanto las características constructivas de cualesquiera tipo de tiradores conocido llevan implícita una elaboración costosa que presupone notables dispendios de tiempo energía y mano de obra, a consecuencia de los que la cotización de los repetidos tiradores alcanza proporciones abusivas en

98701



35

el mercado. Añadamos además que el montaje de dichos útiles presupone el deterioro sistemático de aquellas superficies barnizadas sobre las que se acoplan los mismos. De aquí se sigue que precisen complementos u organizaciones estructurales capaces de solapar la boca habitualmente astillada de los orificios de anclaje a tal fin practicados en las superficies barnizadas de los muebles a que se aplican.

40

Como el enunciado indica la solicitud que nos ocupa viene a referirse a un tirador especial para puertas de muebles. Tiene por finalidad incorporar decisivos perfeccionamientos a aquellos elementos mediante una organización estructural sencilla y económica, formalmente apta además para facilitar el montaje de dichos tiradores sobre las puertas de un mueble cualquiera.

45

Y al efecto, constituye una verdadera novedad que el tirador en cuestión venga a caracterizarse esencialmente porque se constituye a base de un cuerpo que presenta una de sus zonas extremas incidente sobre su propia superficie para engendrar con ésta última una cavidad sustancialmente destinada a alojar la testa de una puerta, y porque aquella extremidad constará, además, de orificios para paso de los tornillos de fijación, de tal modo que viene anclada en la cara interna de dicha puerta, emergiendo al exterior un sector del tirador ventajosamente conformado para constituirse en asidero del mismo.

50

55

Para ayudar a la comprensión de la idea expuesta se ha confeccionado, a título explicativo y sin carácter restrictivo alguno, una lámina de dibujos. Naturalmente ilustra la presente memoria como un ejemplo de realización del objeto que nos ocupa.

60

98701

14 ABR



65

La figura 1ª nos ofrece una vista en perspectiva del tirador especial para puertas de muebles. Como puede observarse viene constituido por un cuerpo -1- que presenta una de sus zonas extremas -2- incidente sobre su propia superficie -1- para engendrar con esta última una cavidad -3- sustancialmente destinada a alojar la testa -4- de una puerta (en trazos) de referencia -5-. Aquella extremidad -2- consta además de orificios -6- para paso de los tornillos de fijación.

70

Finalmente, la figura 2ª corresponde a una vista superior de dos tiradores acoplados a sendas puertas en posición de cierre. Como puede observarse la testa de cada una de dichas puertas -5- se aloja en la cavidad común a cada tirador -1-, de tal forma que la extremidad -2- incidente sobre la propia superficie -1- viene anclada sobre la cara interna -7- de cada uno de dichos batientes a través de los tornillos de fijación de referencia -8-. Obsérvese además como emerge al exterior un sector -9- de tirador ventajosamente conformado para constituirse en asidero del mismo. La constitución especial de los repetidos tiradores permite, como puede apreciarse en esta misma figura la disposición tangencial de sus superficies conformando un conjunto ciertamente estético en su acoplamiento.

75

80

85

90

En último análisis, la realización industrial del modelo objeto de la presente solicitud ofrece una serie decisiva de ventajas. En efecto, su sencillez de características constructivas no solo presupone un proceso de fabricación definitivamente simplificado sino que, además, preconiza un montaje práctico y eficaz especialmente adecuado a las modernas tendencias de fabricación de muebles; cualidades en

98701 14



síntesis, que confieren al modelo solicitado una utilidad práctica singular por el beneficio o efecto nuevo que incorpora a la función a que se destina.

95

Hecha la descripción precedente es necesario añadir que los detalles de realización de la idea expuesta pueden variar sin que por ello cambie la esencia de la invención que es lo que se desprende de los párrafos que anteceden y lo que se reivindica en la siguiente

NOTA

100

En resumen: El Modelo de Utilidad que se solicita ha de recaer sobre las reivindicaciones siguientes:

105

1ª.- TIRADOR ESPECIAL PARA PUERTAS DE MUEBLES, caracterizado esencialmente porque se constituye a base de un cuerpo que presenta una de sus zonas extremas incidente sobre su propia superficie para engendrar con ésta última una cavidad sustancialmente destinada a alojar la testa de una puerta, y porque aquella extremidad consta, además, de orificios para paso de los tornillos de fijación, de tal modo que viene anclada en la cara interna de dicha puerta, emergiendo al exterior un sector del tirador ventajosamente conformado para constituirse en asidero del mismo.

110

2ª.- Se reivindica por último, como objeto sobre el que ha de recaer el Modelo de Utilidad que se solicita "TIRADOR ESPECIAL PARA PUERTAS DE MUEBLES".

115

Todo tal y como queda descrito y reivindicado en la presente Memoria que consta de cinco hojas escritas a máquina por una sola cara y dibujos que se acompañan.

Madrid, 4 de abril de 1.963

ALFONSO UNGRIA

120

P.P.



figura 1ª



figura 2ª

ESCALA VARIABLE

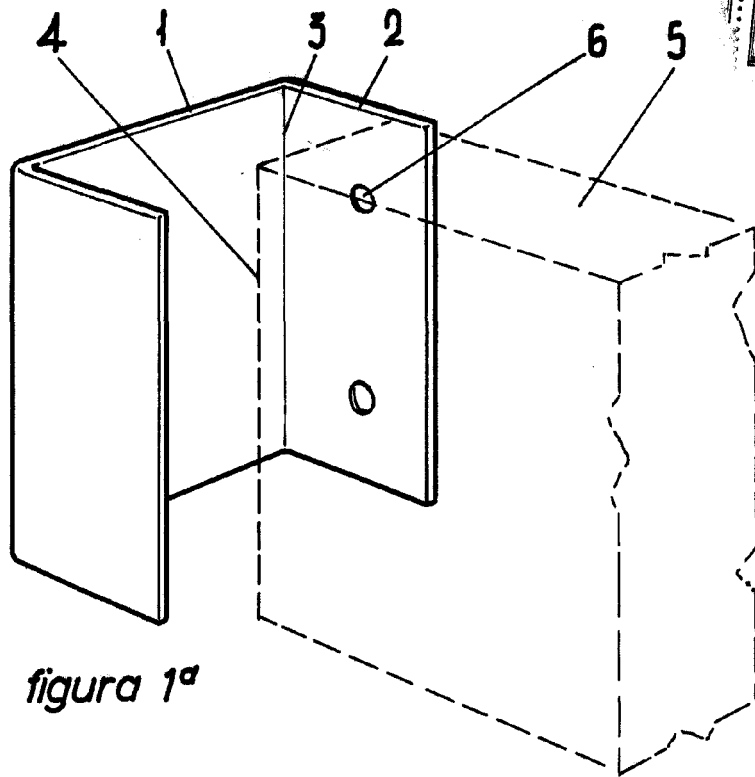
Madrid, 4 de Abril

de 1963

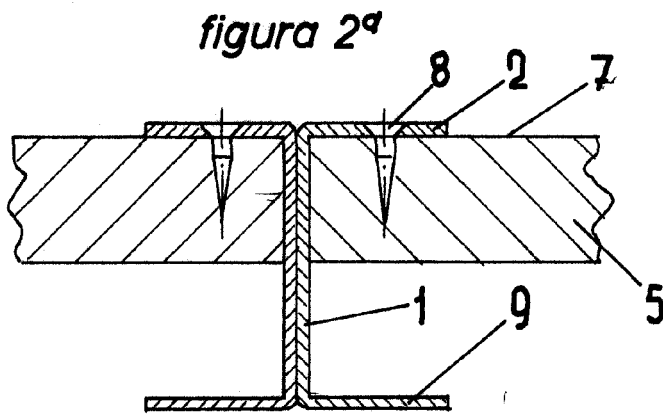
ALFONSO UNGRIA

P.P.