

MP/.

98650



- 1 -

## *Memoria Descriptiva*

*para*

un Modelo de Utilidad

por veinte años en España,

*a favor de*

D. Gonzalo ROA DE LA TORRE DE TRASSIERRA

- de nacionalidad española -

*residente en*

Madrid, Claudio Coello, 125-3<sup>o</sup> dcha.

*por:*

» MAQUINA DE AFEITAR DE JUGUETE »

-----



El presente modelo de utilidad se refiere a una máquina de afeitar de juguete, que simula una máquina eléctrica de tal clase, a cuyo efecto presenta un rodillo rasurador, y la conexión ficticia a la corriente eléctrica.

6                   Esencialmente está constituida por una caja, con forma similar a la de un tipo de tales máquinas reales, obtenida por moldeo en dos mitades simétricas, cuya caja presenta la abertura de acoplamiento del rodillo, yendo dispuestos los alojamientos de giro de los muñones de éste, en las partes superiores de los laterales de la caja.

10                   Interiormente y perpendiculares a las partes anterior y posterior de la caja, van dispuestos dos cilindros, entre cuyos extremos va sujeto un fleje que hace contacto con las estrías del rodillo rasurador, dando lugar al sonido que simula el funcionamiento de la máquina.

15                   De uno de los extremos de la caja sale al exterior un cordón, unido a una ventosa, que simula el enchufe de conexión.

20                   Dentro de las reivindicaciones que se establecen pueden fabricarse máquinas de afeitar de juguete, de las formas, tamaños y materiales que se juzguen adecuados, según la aplicación concreta de que se trate, sin que tales variaciones, así como las que puedan introducirse en detalles de su presentación y organización afectan a la esencialidad reivindicada, por lo que las máquinas de afeitar de juguete, que se fabriquen dentro

25                   de la idea general reseñada, con cualquiera de esas modificacio-

98650



- 3 -

nes, no serán sino variantes, igualmente comprendidas y protegidas por el presente registro.

En esta idea, las adjuntas figuras corresponden únicamente a una forma de ejecución, sin carácter alguno limitativo, que se presenta a título de ejemplo de realización para concretar cuanto se dice en esta memoria descriptiva.

La fig. 1 ilustra la vista de conjunto de una máquina de afeitar de juguete, establecida de acuerdo con lo que se reivindica.

La fig. 2 muestra la misma con su caja parcialmente seccionada, para dejar ver la disposición interior.

La fig. 3 presenta la sección que se indica en A-B sobre la fig. 1.

La fig. 4 detalla la sección que se indica en C-D sobre la fig. 1.

Con referencia a dichas figuras y a los números que sobre ellas designan las partes y detalles de la máquina de juguete representada, que interesan a los fines de esta memoria, la descripción de la misma es como sigue:

Está constituida por la caja 1 (figs. 1 y 2), abierta en la parte superior, formando el alojamiento para el rodillo estriado 2, cuyos muñones 3 (fig. 4) tienen sus alojamientos en la parte superior 9 de los laterales de la citada caja.

Perpendiculares a las paredes interior y exterior de la caja, van fijados los cilindros 5 (obtenidos por moldeo, ca-

98650



- 4 -

1 ABR 1944

da uno con la correspondiente mitad de la caja), entre los cuales va montado el fleje 6, que, al tropezar por un extremo con el estriado del rodillo 2, dá lugar a un sonido que imita el funcionamiento de la máquina.

5

Interiormente, en 7, lleva la caja fijado el extremo del cordón 3, unido a su otro lado a la ventosa 4, que se fija en la pared simulando el enchufe de la máquina.

- - - - -

98650



- 5 -

N O T A.-  
-----

El presente modelo de utilidad, comprende las siguientes reivindicaciones:

5 1.- Máquina de afeitar de juguete, caracterizada porque está constituida por una caja, que asemeja la de cualquier tipo de tales máquinas reales, formada por dos mitades simétricas y que presenta la abertura de acoplamiento de un rodillo estriado, cuyos muñones tienen sus alojamientos de giro en las partes superiores de los laterales de la caja.

10 2.- Máquina según lo reivindicado en el punto anterior, caracterizada porque la caja presenta, en su parte interior, perpendicularmente a sus caras mayores y hacia el centro de las mismas, dos salientes, entre cuyos extremos va sujeto un fleje, que hace contacto con las estrias del rodillo que figura el rasurador, de modo que al resbalar sobre la cara del mismo produce un sonido de funcionamiento.

15 3.- Máquina según lo reivindicado en los puntos anteriores, caracterizada porque en el interior de la caja va fijado el extremo de un cordón, que lleva unida en su otro lado una ventosa, que fijada en la pared simula la toma de corriente.

4.- Máquina de afeitar de juguete.

Según se describe y reivindica en la presente memoria descriptiva y se ilustra con los planos que a la misma se acompañan.

25 Consta dicha memoria de cinco hojas foliadas y escritas a máquina por una sola cara.

Madrid, a 1 de Abril de 1963.

CARLOS ROEÁ  
P.

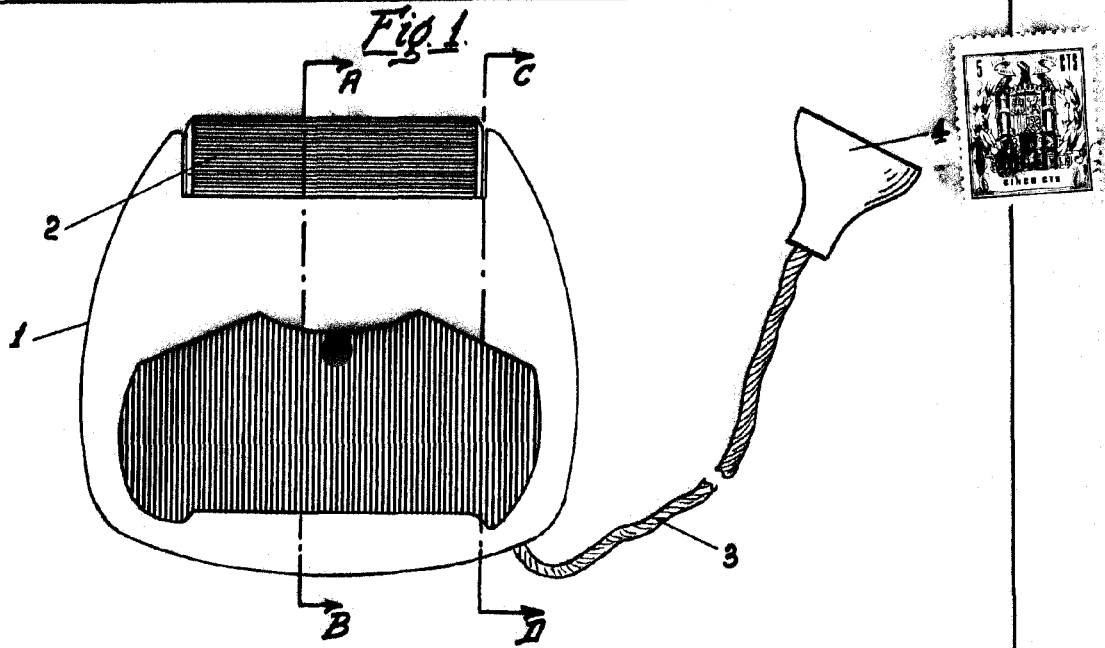

Fig. 2.

98650

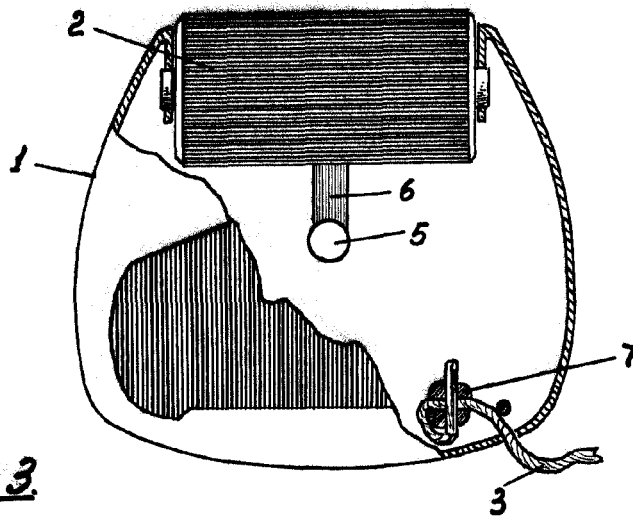

Fig. 3.

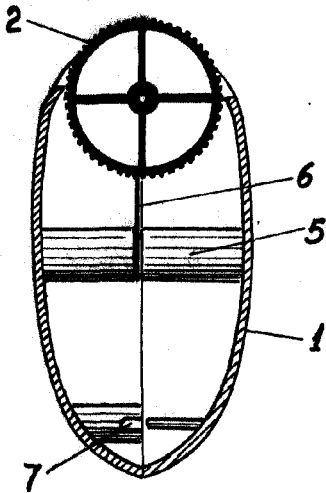
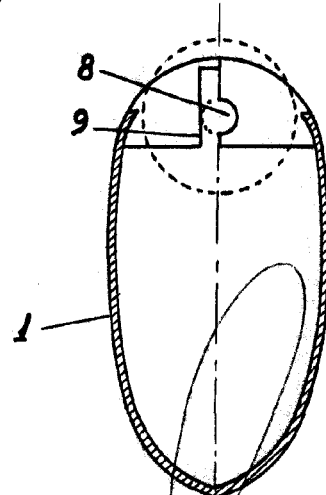

Fig. 4.



ESCALA VARIABLE

CARLOS ROA  
P.R.

20.268