

MEMORIA DESCRIPTIVA

D. Antonio CAMPS VIDAL.- BARCELONA.

Oficina Técnica de Propiedad Industrial

Fundada en 1886 por

C. Bonet Durán

Ingeniero Industrial

Plaza de la Constitución, 5. — Barcelona

Agente: J. Bonet del Río, Perito Industrial, S. I. C.



SEGUNDO CERTIFICADO DE ADICION

para "Una ampliación en el objeto de la patente de introducción para un sistema de calentadores de gasolina, funcionando por catalización, expedida en 14 de Abril de 1926, con el número 96.455"-----

a favor de D. Antonio CAMPS VIDAL, domiciliado en BARCELONA.

MEMORIA DESCRIPTIVA

En la memoria relativa a la patente principal a que el certificado de adición que da lugar a la presente se refiere, se dijo que en el sistema de calentadores de que se trata, los referidos calentadores se componen, principalmente y en su esencialidad, de un depósito o recipiente para la gasolina o combustible líquido, del dispositivo catalizador u ocluser y del dispositivo provocador del funcionamiento por una elevación de temperatura inicial.



de A. J. J. J.
on 22 June 1926

Dentro de la descripción antedicha, cabe la ejecución de una gran variedad de modelos de calentadores, cada uno de los cuales podrá presentar construcción especial y detalles accesorios que no afectarán a la esencialidad del sistema objeto de la patente principal; pero en algunos de dichos modelos será conveniente adoptar un medio de conducción del combustible líquido hacia la región del catalizador, a fin de facilitar su funcionamiento regular.

Uno de estos medios es la adopción de una o varias mechas que por efecto de capilaridad eleven el combustible antedicho, las cuales mechas podrán tener diversidad de disposiciones en los aparatos referidos, y a la garantía de la explotación exclusiva de esta adopción está destinado el certificado de adición de referencia.

A título de ejemplo, en el dibujo adjunto se representa un caso de ejecución de uno de los aparatos comprendidos en el objeto de la patente principal, que va provisto de una mecha central a los efectos que antes se han indicado.

En la figura 1 se representa el aparato en sección vertical, y la figura 2 es un detalle del montaje de la mecha.

El aparato lleva el depósito para el combustible en 1, dentro del cual se dispone una cantidad de algodón en rama 2 o de otra materia que constituya un cuerpo de empapación para el mismo combustible.

El órgano con la composición catalizadora se halla en 3, y suspendido del mismo por medio de un pasador 4 se halla un cilindro 5 de enrejado metálico, alrededor del cual se adapta una mecha 6 que llega desde el cuerpo de empapación 2 hasta el órgano catalizador 3. Este cilindro puede estar solicitado por un resorte de compresión, para que se conserve en la mecha un nivel constante.



De esta manera el combustible líquido ascendiendo por la mecha 6 llega fácilmente y de un modo regular a la región del catalizador 3, y el aparato funciona con toda eficacia.

En 7 se halla la boca de alimentación de combustible al depósito 1, y en 8 el tubo para verter el combustible para iniciar la calefacción determinativa del funcionamiento seguido del calentador.

Las mechas, como se ha indicado, pueden tener en estos aparatos distintas formas y disposiciones, según sea la construcción especial de cada modelo de las mismas.

N O T A

Por el certificado de adición a que se refiere la presente memoria descriptiva, se REIVINDICA la explotación exclusiva de la disposición, en los aparatos correspondientes al sistema objeto de la patente principal, de una o más mechas que faciliten la conducción del combustible desde el depósito que lo contiene al órgano que lleva el catalizador u ocluser o composición catalizadora u oclusora, para producir la combustión en el calentador.

Sean cuales fueren las circunstancias que concurran con la esencialidad del objeto del certificado, definida en la anterior reivindicación, cual objeto está constituido por:

"Una ampliación en el objeto de la patente de introducción para un sistema de calentadores de gasolina, funcionando por catalización, expedida en 14 de Abril de 1926, con el número 96.455".

Consta



- 4 -

Consta la presente memoria de cuatro hojas foliadas, escritas por una sola cara.

Barcelona, 22 de Junio de 1926.

P. p. de D. Antonio CAMPS VIDAL,



FIG. 1

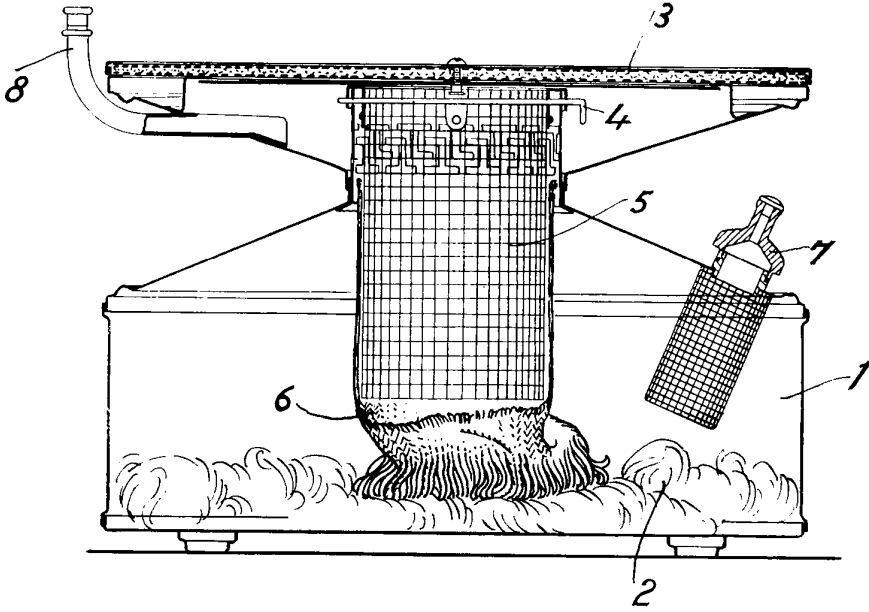
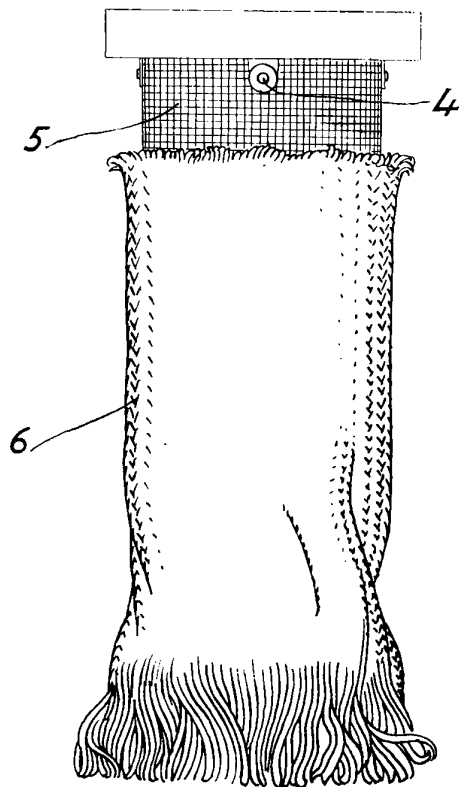

FIG. 2



22

Linnio

26

Boerhaave