

98597

98597



MODELO DE UTILIDAD

a nombre de Don Ovidio Valencia Morales, de nacionalidad española, domiciliado en Madrid, calle Raimundo Fernández Villaverde, 19, por DISPOSITIVO ESCRITORIO EN MUEBLES CAMA.

=====

MEMORIA DESCRIPTIVA

Conocida es la acentuada difusión de los muebles convertibles en cama. Si en efecto, ello ha sido posible por las enormes ventajas que aportan, la invención objeto de esta memoria, adiciona a dichos muebles otra particularidad sumamente importante, cual es, la de incorporarles un medio escritorio, sin mermar por ello las características propias del convertible mueble-cama.

- 5.

Su descriptiva, ilustrada gráficamente, es como sigue:

- 10.
- Consiste en que sobre el panel frontal (1) del mueble convertible en cama, lleva dispuesto un corte rectangular (2), en cuyas aristas laterales van dispuestas sendas guías (3) y en sus cuatro vértices, dispone de unas pequeñas cajas esféricas provistas de una pestaña de enganche (4); esta ventana rectangular, queda totalmente cerrada por un tablero (5)
- 15.
- que, al efecto en sus ángulos inferiores y por la parte interna, dispone de una pequeña esfera (6) a cada lado, las cuales llevan practicada un corte perpendicular para deslizarse por las consiguientes guías laterales que a su vez encajan en
- 20.
- las respectivas cavidades esféricas angulares citadas, según



se desee, que el escritorio por la cara interna del tablero quede en la parte superior o inferior de la ventana; asimismo dicho tablero, dispone a cada lado de un tirante (7) como medio de firmeza en su función de escritorio.

25. Su accionamiento es de fácil comprensión: - el tablero por la parte superior se abate hacia afuera y mediante las pequeñas esferas angulares y a través de los cortes perpendiculares de que van dispuestas, se las hace deslizar por las consiguientes guias laterales de la ventana, fijándolas en las pestañas de las cavidades esféricas, bien de la parte superior o inferior, según donde se desee establecer el escritorio, el cual queda firme a través de los tirantes extremos que se fijan sobre el propio cuerpo del mueble; desencajando estos tirantes que quedan ocultos, como asimismo las pequeñas esferas de las pestañas de enganche quedará el mueble totalmente cerrado.

30. Descrita suficientemente la naturaleza de la invención, cuya exclusividad se solicita para todo el territorio nacional, por término de VEINTE años, es obvio hacer constar que la misma podrá llevarse a cabo en los materiales, formatos y dimensiones que más interesen, puesto que ello no varía la esencialidad expuesta. A tal fin se reivindica como nuevo y de propia invención la siguiente nota de:

REIVINDICACIONES.

45. 1ª.- "DISPOSITIVO ESCRITORIO EN MUEBLE CAMA" que se caracteriza porqué sobre el panel frontal del mueble convertible en cama, lleva dispuesto un corte rectangular, en cuyas aristas laterales van dispuestas sendas guías y en sus cuatro vértices dispone de unas pequeñas cajas esféricas provistas de una pestaña de enganche; esta ventana queda totalmente cerrada por un tablero que, al efecto, en sus ángulos inferiores y por la parte interna, dispone de una pequeña esfera a cada

50.



55. lado, las cuales llevan practicado un corte perpendicular para deslizarse por las guías laterales que a su vez encajan en las respectivas cavidades esféricas angulares citadas, según se desee que el escritorio por la cara interna del tablero, quede establecido en la parte superior o inferior de la ventana; asimismo dicho tablero, dispone a cada lado de un tirante que se fijan sobre el propio mueble en su característica función.
- 60.

2ª.- "DISPOSITIVO ESCRITORIO EN MUEBLES CAMA"

Según se describe y reivindica en la presente memoria que consta de 3 hojas y una lámina de dibujos que se acompaña.

Madrid, 14 de marzo de 1.963.

MANUEL FACORO QUEIMADELOS
D. P.

98597

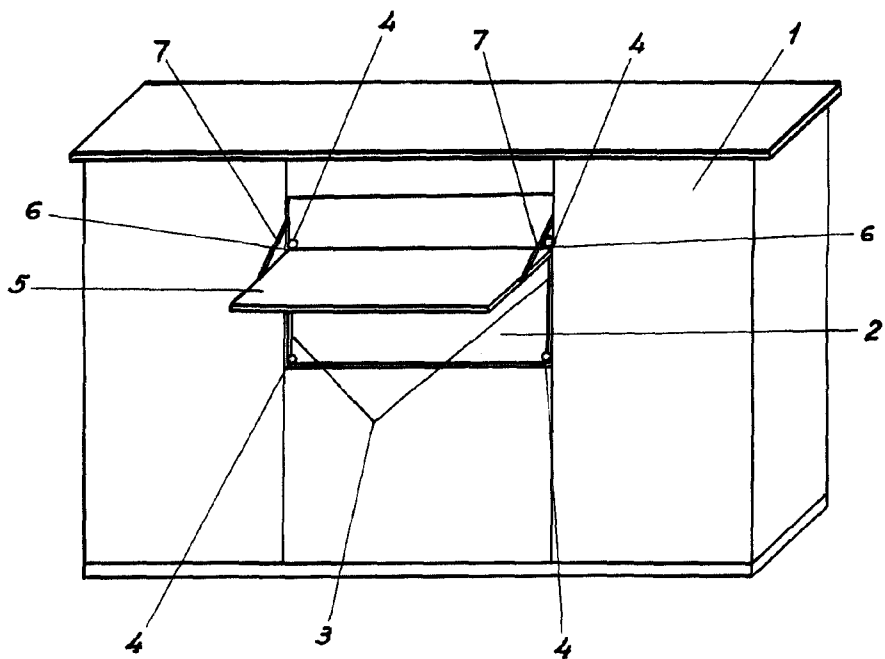

Madrid 29 marzo 1963

[Handwritten signature]

Escala Variable