



98592

MEMORIA DESCRIPTIVA

que se acompaña a la solicitud de

UN MODELO DE UTILIDAD

a favor de D. Vicente HERRAN Molinuevo, de nacionalidad española, residente en BILBAO, c/Calixto Díez, 6,

por:

“ ESTUCHE PARA BISUTERIA ”

=====

La presente descripción se refiere, como su enunciado indica, a un nuevo estuche destinado a la contención y exhibición de objetos de bisutería y similares, consistente en una base resistente y una tapa transparente que permite la visualización del objeto contenido, su-
5 perponiéndose estos elementos mediante simple ajuste de presión y con la particularidad de que por la disposición de los tabiques laterales de la base, se alcanza un efecto de embisagrado por simple retención de forma.



10 Los estuches que hasta el momento se vienen em-
pleando, consisten simplemente en cajas en la que la tapa
penetra en deslizamiento sobre las paredes de la base, de
manera que no se alcanza la apertura simulativa del embi-
sagrado, ya que este procedimiento se destina exclusiva-
15 mente a los estuches para objetos de alto precio que per-
miten la construcción compleja que requieren estos ele-
mentos.

Para la mejor comprensión de cuanto antecede,
se acompaña una hoja de planos en los que se representa
20 esquemáticamente el modelo, que a continuación y con re-
ferencia a los mismos dibujos, se describe detalladamen-
te.

En dichos dibujos:

25 La fig. 1ª, muestra el estuche en una vista
lateral de alzado y en la posición de cerrado.

La fig. 2ª, es una vista de alzado en la posi-
ción de semiapertura, en la misma disposición lateral y
seccionada.

30 Finalmente, la fig. 3ª, ilustra una vista en
perspectiva semifrontal del mismo elemento en la misma
posición de semi-apertura.

Según queda representado en los dibujos, la
marca (1) se refiere a la base del conjunto, la cual dis-
pone de una pestaña proyectada y envolvente (2) respec-
35 to a las paredes (3) que en los laterales presentan una
inclinación determinante de un tabique recto posterior
(4). Este mismo tabique posterior (4), en conjunción con
la parte posterior de la pestaña, señalada como (5), de-
termina un diedro en el que se hace apoyar una de las
40 aristas de la tapa (6), precisamente la marcada como (7),
de manera que el simple encaje de forma proporciona un



45 soporte para la basculación de la citada tapa (6) hasta que esta encastra totalmente sobre las paredes laterales (3) y el resalte frontal, al tiempo que apoya firmemente sobre el tabique posterior (4), quedando firmemente unido el conjunto,.

50 La realización del estuche que queda descrito con materiales opacos y coloreados para la zona de base, en tanto que en materiales transparentes para el conjunto de tapa, proporciona un gran efecto decorativo que se complementa con la disposición inclinada de las paredes laterales, de manera que en cualquier caso es posible la aprediación directa del objeto contenido, con realce de su estetismo a través de la entonación o contraste de los colores.

55 El tipo de estuche que se preconiza, resulta ser altamente económico debido a los materiales empleados, generalmente plásticos, que se tratan por el procedimiento de moldeado a presión, por lo que dada la alta productividad de las máquinas empleadas en esta técnica, los costos invertidos en mano de obra son totalmente despreciables.

60 Descrita suficientemente la naturaleza y alcance de la presente invención, se hace constar que en la misma podrán ser variables los materiales, formas y dimensiones, y en general, cualquier otro detalle accesorio o secundario que no altere, cambie ni modifique la esencialidad propuesta.

70 Los términos en que queda redactada la presente Memoria, son ciertos y fiel reflejo del objeto descrito, debiéndose tomar con carácter amplio y nunca en forma limitativa.



N O T A

EL MODELO DE UTILIDAD que se solicita recaerá sobre las particularidades características de las siguientes reivindicaciones:

75

1ª.- Estuche para bisutería esencialmente caracterizado por comprender una base rígida portadora de un tabique perpendicular posterior y unos laterales en la misma disposición que determinan unas zonas triangulares por descenso de la parte frontal de los mismos, y con la característica de que todo el contorno de la base dispone de una pestaña proyectada según el mismo plano de la base.

80

2ª.- Estuche para bisutería según la reivindicación anterior, caracterizado porque sobre las paredes determinadas por los tabiques posterior y laterales se cala una tapa transparente que es susceptible de bascular en la arista determinada entre el tabique posterior y la pestaña envolvente, precisamente en esta misma zona de la base, reteniéndose en cierre por simple encaje presionado.

85

90

3ª.- "ESTUCHE PARA BISUTERIA".



Todo según queda expuesto en la precedente Memoria que consta de cinco hojas foliadas y mecanografiadas por una sola cara y hoja de dibujos que a la misma se acompaña.

Madrid, 29 de Marzo de 1963.

P.A. *Medante Polo*

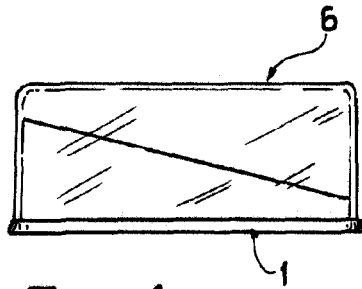

Fig. 1

98592

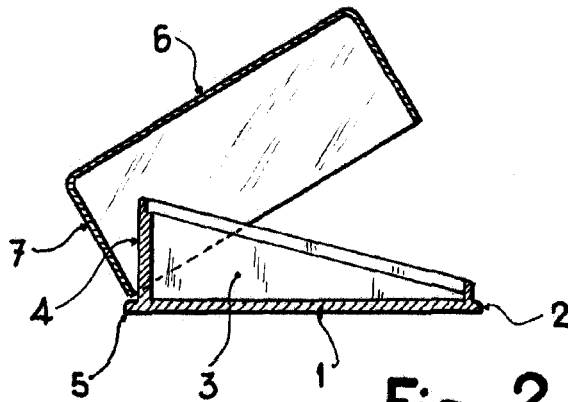

Fig. 2

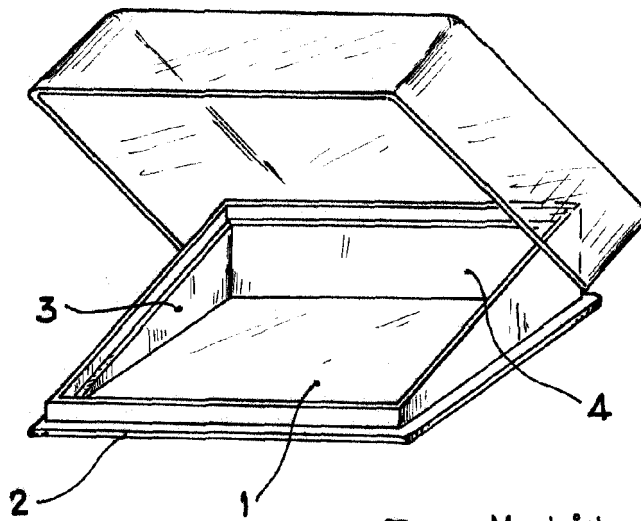

Fig. 3

Madrid, 29 MAR. 1963

Handwritten signature
D. D.

ESCALA VARIABLE

Handwritten notes and signature at the bottom of the page.