



98581

98581

MODELO DE UTILIDAD

por 20 años

por "UN SOPORTE PARA PATAS DE MUEBLES", a favor de D. Juan Sandoval Díaz, de nacionalidad española, domiciliado en Barcelona, Maestro Casals y Martorell, 14.

=====

MEMORIA DESCRIPTIVA

El presente Modelo de utilidad hace referencia a un soporte para patas de muebles, cuya esencial característica es la de su estudiada configuración, de la que dimanen importantes ventajas de tipo funcional y constructivo en relación con los diversos tipos de soportes para patas de muebles actualmente existentes.

Entre dichas ventajas pueden citarse la mayor resistencia a la rotura que proporciona y la mejor sujeción de la propia pata del mueble que queda montada de una forma



resistente y segura en el propio soporte, sin posibilidad alguna de salida del mismo.

Puede citarse asimismo como ventaja importante del presente Modelo la simplicidad de los elementos que lo

5. conforman lo que redunde de una manera especial y concreta sobre el precio de coste del artículo, que al necesitar de un proceso simplificado de fabricación puede ser manufacturado a bajo precio, en relación con los soportes actuales, que por su complejidad encarecen a menudo los
10. artículos de una forma considerable.

- Este soporte está ideado expresamente para mesitas de televisión que, por la función específica que han de realizar, precisan que la sujeción y montaje de sus patas tengan una cierta robustez y solidez para evitar desperfectos que podrían llegar a ser considerables. Ello no es óbice
15. para que tal soporte pueda ser aplicado a cualquier mueble en el que convenga que sus patas vayan montadas de una forma resistente y segura.

- Todas las ventajas mencionadas se consiguen con la simple
20. disposición de dos placas superpuestas entre sí, y dotadas, la superior de ellas, de un faldón anular, algo inclinado con respecto a la horizontal, que recibe a presión el extremo superior de la pata, y la inferior, de un amplio casquillo troncocónico, asimismo algo inclinado, con una pequeña
25. ala inferior que rodea a la pata del mueble y con un orificio practicado en su superficie inclinadamente hacia la mitad de su altura, para el paso de un tornillo que va a fijarse en la misma pata, existiendo cuatro tornillos de fijación que sirven para el montaje de ambas placas al propio
30. mueble, por sus partes superiores superpuestas.

Para mejor comprensión de las descripciones, nos referiremos a un dibujo que se adjunta y que representa, a título



lo de ejemplo explicativo, un soporte para patas de muebles, realizado de acuerdo con el actual Modelo.

5. En dicho dibujo, la figura 1 es una vista en perspectiva del soporte en cuestión, siendo la figura 2 una sección longitudinal completa del mismo, según un plano meridiano y en posición de servicio.

10. Según tales figuras, el soporte para patas de muebles objeto del presente Modelo está constituido por dos placas -1- y -2- de estructura cuadrangular laminar, dispuestas superpuestas y fijadas entre sí, y con el mueble -3- a través de unos tornillos verticales de fijación -4-.

15. Por su parte la placa -1- va dotada centralmente de un faldón anular hueco -5- en el que se introduce a presión el extremo superior de la pata -6- del mueble -3-; mientras que la placa -2- posee un amplio casquillo -7- en forma de tronco de cono invertido, cuya base superior es de diámetro mayor al del referido faldón-5- mientras que su base menor se estrecha ligeramente en una pequeña ala inferior -8- que rodea a la propia pata -6- del mueble -3-.

20. El mismo casquillo -7- va dotado en su superficie lateral, hacia la mitad de su altura, de un orificio inclinado -9- para el paso de un tornillo -10- que va a introducirse lateralmente en la propia pata -6-, provocando la fijación de la misma.

25. Tanto el faldón -5- como el casquillo -7- se hallan ligeramente inclinados con respecto a la vertical para que las patas -6- del mueble -3- queden en disposición divergente proporcionando una mayor superficie de apoyo.

30. Todo cuanto no afecte, altere, cambie o modifique la esencia del soporte descrito, será variable a los efectos del actual Modelo.



N O T A.

Se reivindica como objeto de este registro por Modelo de utilidad:

5. 1.- Un soporte para patas de muebles, caracterizado esencialmente por estar constituido por dos placas superpuestas y fijadas, entre sí, y con el mueble a través de unos tornillos verticales de fijación, y dotadas, la superior de ellas, de un faldón anular, algo inclinado con respecto a la vertical, que recibe a presión el extremo superior de la pata del mueble, y la inferior, de un amplio casquillo troncocónico, asimismo ligeramente inclinado, con una pequeña ala inferior que rodea a la pata del mueble y con un orificio practicado en su superficie, inclinadamente hacia la mitad de su altura, para el paso de un tornillo
10. que va a introducirse lateralmente en la misma pata provocando la fijación de la misma.
- 15.

Sean cuales fueren las circunstancias que concurren en la esencialidad del Modelo de utilidad definido en la anterior reivindicación, cuyo objeto es:

20. 2.- "UN SOPORTE PARA PATAS DE MUEBLES".

Consta la presente memoria de cuatro hojas foliadas, mecanografiadas por una sola cara y de los dibujos adjuntos.

Barcelona, once de marzo de mil novecientos sesenta y tres.

P.A. de D. Juan Sandoval Díaz,

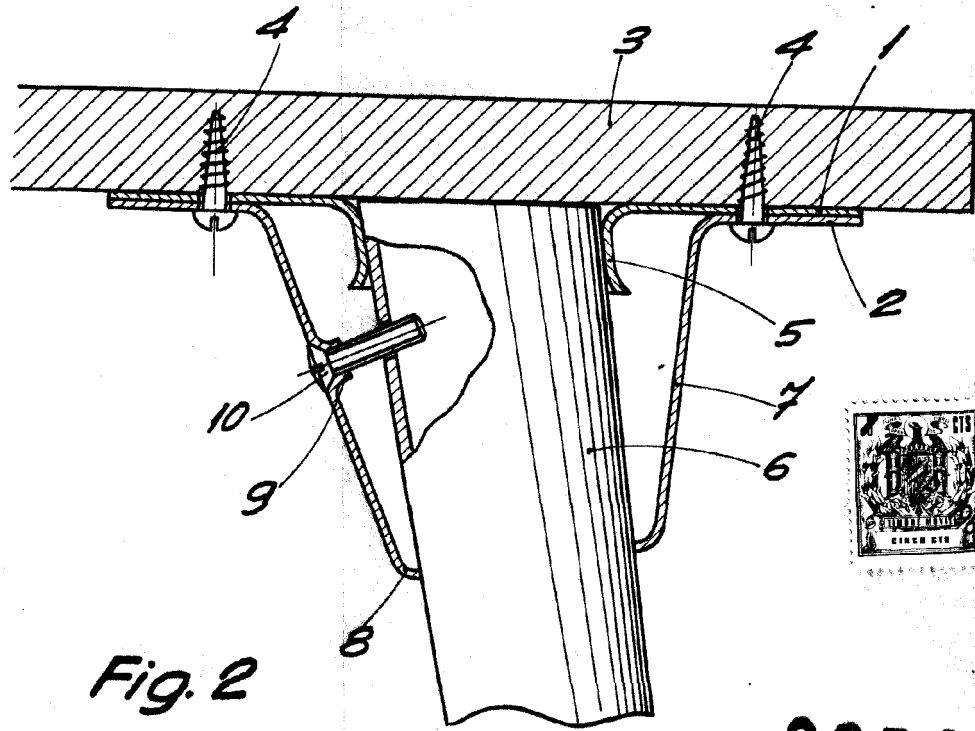

Fig. 2

98581

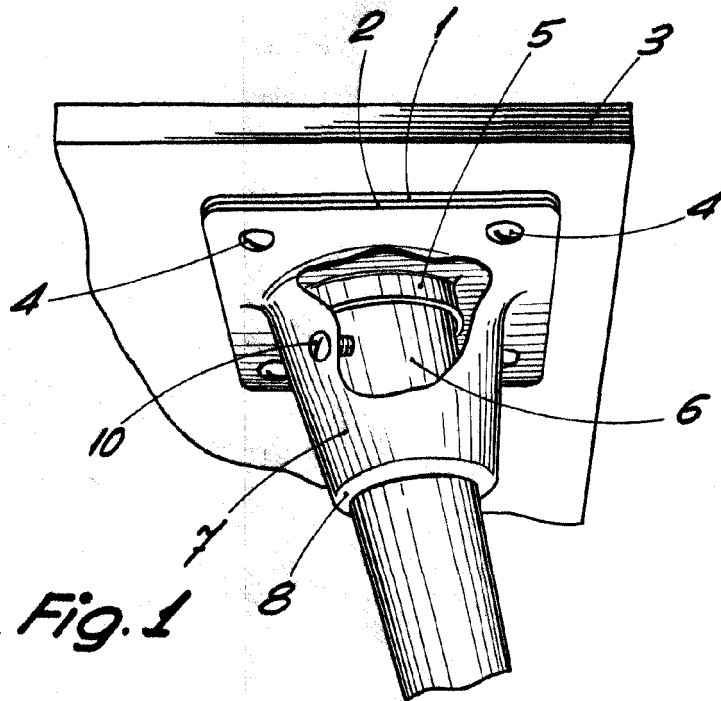

Fig. 1

BARCELONA, 11 MARZO DE 1963
P.A.

ESCALA VARIABLE