



MAR. 1963

98561

M O D E L O
D E
U T I L I D A D

por "UN FORMADOR DE VOLUTAS DE HUMO", a favor de DON CARLOS VALLES CAPDEVILA, de nacionalidad española, domiciliado en BARCELONA, Paseo de Maragall, 278, 1º, 2º.

= . =

MEMORIA DESCRIPTIVA

El presente modelo de utilidad se refiere a un formador de volutas de humo.

En el modelo se ha previsto un formador de volutas de humo, mediante el cual se pueden obtener volutas perfectamente circulares o triangulares para el entretenimiento del fumador.

Consiste el modelo en un envase moldeado en material flexible, el cual comprende en su tapa una boca cir-



98561

cular, y otra triangular, prolongandose esta última según un cuello de igual sección.

5. Vinculado al envase mediante un hilo se dispone un tapón de doble núcleo, uno adecuado para obturar en la boca circular, y el otro de sección conforme a la boca triangular.

10. El fumador cierra una de las bocas mediante el núcleo adecuado del tapón, y expulsa el humo en el interior del recipiente presionando despues sobre los literales flexibles del mismo, con lo cual se vierten al exterior volutas conformadas según la boca de salida operante.

15. Con el fin de facilitar la explicación, se acompaña a la presente memoria descriptiva de una lámina de dibujos en la que se ha representado un caso de realización que se cita a título de ejemplo.

En los dibujos:

La figura 1, es una sección en alzado del dispositivo formador de volutas, según el modelo.

La figura 2, manifiesta al mismo en vista lateral.

20. La figura 3, lo muestra en vista en planta por su cara superior.

25. Consiste en un envase -1-, que comprende en su tapa -2-, unos pasos -3- y -4-, de forma circular y triangular, respectivamente prolongandose este último según un cuello -5-.

30. El envase comprende una pestaña -6-, dotado de un hilo -7-, que sustenta un tapón de doble núcleo, prismático de base triangular el -8-, y cilindrico el -9-, para realizar obturación en el paso triangular o circular de la tapa -2-, respectivamente.

- 3 -
98561



1983

El tapón presenta un perfil saliente -10-, que realiza asiento contra las embocaduras de los pasos.

- El modelo, dentro de su esencialidad, puede ser llevado a la práctica en otras formas de realización que difieran en detalle de la indicada a título de ejemplo en la descripción, y alas cuales alcanzará igualmente la protección que se recaba. Podrá, pues, construirse en cualquier forma y tamaño, con los materiales más adecuados, por quedar todo ello comprendido en el espíritu de las reivindicaciones.
- 5.
- 10.

= . =



98561

N O T A

Descrito el objeto y utilidad de la presente invención, se declaran como no divulgadas ni practicadas en España, las siguientes reivindicaciones.

5. 1. Un formador de volutas de humo, caracterizado esencialmente por el hecho de comprender un envase de paredes de material flexible, cuya tapa comprende dos orificios de paso, uno circular y otro triangular, presentando este último un cuello hacia el interior de igual sección, y comportando el envase una pestaña en la que se vincula una tira flexible o hilo que sustenta un tapón de doble núcleo, cilíndrico y prismático de base triangular, para realizar obturación respectivamente en el paso correspondiente y dejando libre al otro, por el que sale el humo al ser presionadas las paredes del envase, obteniéndose volutas triangulares o redondas, según el caso.

2. Un formador de volutas de humo.

20. Según se describe y reivindica en la presente memoria que consta de cuatro hojas foliadas y escritas a máquina por una sola de sus caras, acompañadas de una lámina de dibujos.

Madrid, a 28 MAR. 1963

DON CARLOS VALLES CAPDEVILA.

p. a.

JAIMÉ ISERN MIRALLES

P. P.



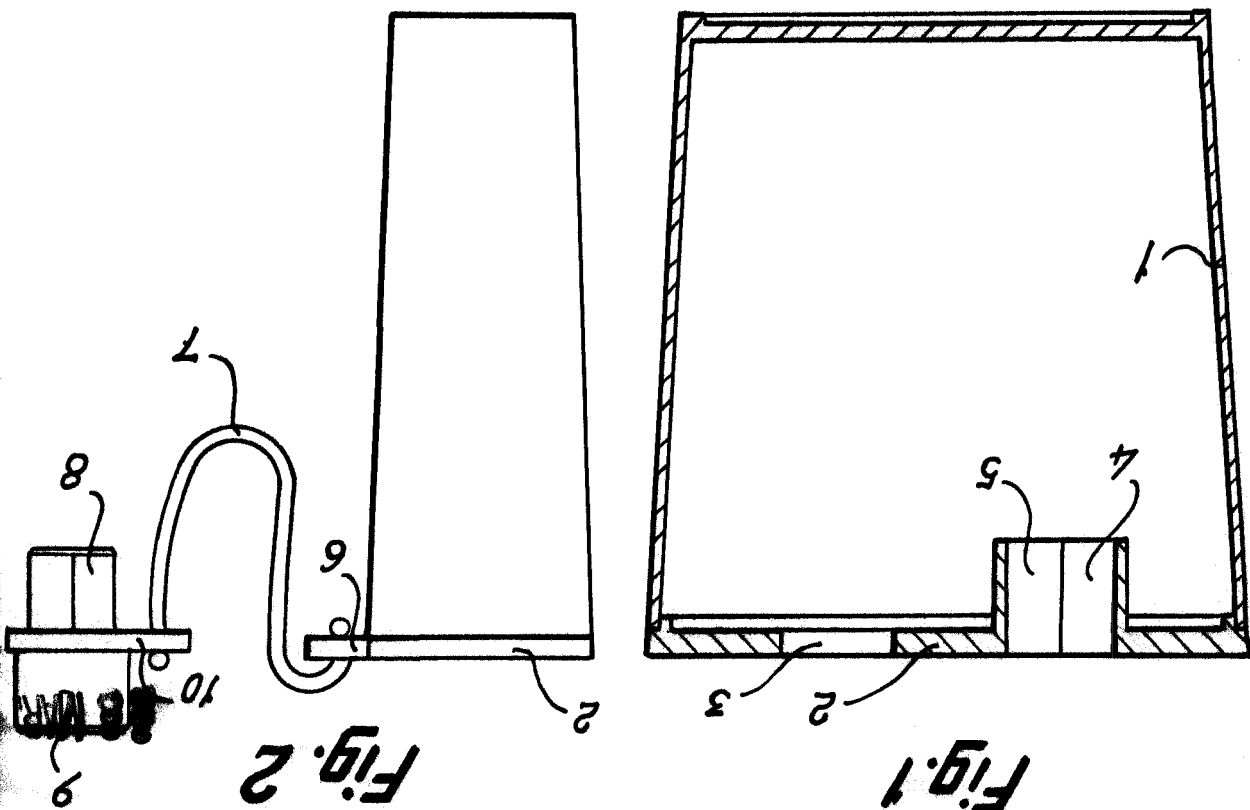
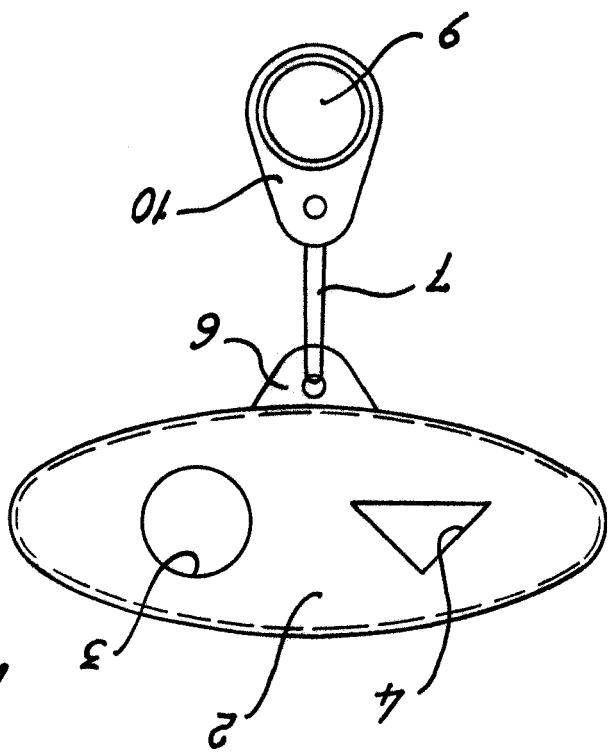

Fig. 2

Fig. 1

98561

Fig. 3



Madrid, Jaime Isern
28 MAR. 1963
pp.

