

98550

MODELO DE UTILIDAD

por VEINTE años

cuyo privilegio se solicita para todo
el territorio nacional a favor de:

DON Lupu GROPPER

de nacionalidad israelita y con resi-
dencia en Barcelona Paseo de San Ger-
vasio nº 63, por:

"ESTUCHE PARA MONEDAS Y FICHAS".

=====

MEMORIA DESCRIPTIVA

Este modelo de utilidad se refiere a un nuevo tipo de estuche o monedero automático o sea de la clase en que las monedas o las fichas, quedan apiladas y contenidas en una carcasa de la que es fácil sacarlas de una a una sin que puedan salirse por si solas. Actualmente ya se conocen monederos o portafichas siguiendo este sistema, pero ninguno permite ser fijado o colgado y por otro lado resultan muy voluminosos y poco prácticosl dado que están formados por varios dispositivos de diferentes medidas que cada uno puede contener muy pocas monedas o fichas.

Este nuevo estuche aventaja a los conocidos no solo por su mayor capacidad, sino también porque gracias a sus especiales detalles de constitución y organización, permite ser fácilmente fijado o colgado en cualquier lugar tal como el tablier de un automovil para tener a mano las monedas o fichas que se precisen, por ejemplo, para hacer funcionar los relojes de aparcamientos de vehiculos.

Es característica fundamental de este estuche que la carcasa es cilíndrica tubular, de longitud mayor que su diámetro, cerrada por una de sus bases y abierta por la otra, presentando en esta un reborde o postafía hacia el centro que comprende un semicírculo como máximo, siendo el

30 radio interior de esta pestaña siempre menor que
el de la ficha o moneda que, en aplicación, que-
dan contenidas en la carcasa con cierta holgura,
y están comprimidas contra la pestaña por un me-
dio elástico que se apoya en el fondo o base ce-
35 rrada de la carcasa, preferentemente constituido
por un resorte metálico, dotado de una placa o
cazoleta invertida que se fija en el extremo su-
perior de dicho resorte.

40 Es también característica del mismo ob-
jeto que la carcasa cilíndrica está dotada de me-
dios propios de fijación, preferentemente consti-
tuido por un complemento o prolongación prismáti-
ca dispuesta longitudinalmente sobre la cara ex-
terna de la carcasa, y con una cara o superficie
45 dotada de propiedades adherente, tal como por un
imán que permite la fijación por simple contacto
o por una ligera capa de adhesivo que por presión
fija el estuche sobre cualquier superficie metá-
lica o no, cabiendo la posibilidad de que estos
medios de fijación se realicen mediante un apén-
dice anular dispuesto en la parte lateral supe-
50 rior del estuche, aunque en todos los casos es-
tos medios de fijación se disponen tras la pesta-
ña para que no puedan entorpecer la salida de las
fichas o monedas que están contenidas en el estu-
55 che.

Fácil será comprender las ventajas que

este estuche presenta sobre los similares conocidos, ya que no solo puede contener mayor cantidad de fichas o monedas sino que al mismo tiempo puede ser fijado o colgado para su mas cómodo empleo. No obstante y para que se puedan comprender mejor las características de constitución y organización ya enumeradas, se describen seguidamente las figuras de la adjunta hoja de dibujos en las que se ha representado dos vistas relacionadas con un caso de posible realización, el cual debe ser considerado como ejemplo ilustrativo sin carácter limitativo. La figura primera es una vista en sección longitudinal del estuche y la segunda es una vista desde la base superior del mismo, habiéndose señalado por (1) la carcasa cilíndrica hueca por (2) con diámetro interior algo mayor que el de las monedas o fichas que deben ser alojadas en el estuche, quedando cerrado por la base inferior (3) y abierto por la superior (4). En esta base superior (4) se ha dispuesto la pestaña (5) (6), que comprende algo menos que un semicírculo instalándose en el interior (2) un resorte (7) que por su extremo (8) se apoya en el fondo (3) y por el otro extremo (9) recibe a la cazoleta (10) que está rebordada hacia abajo, siendo este reborde de altura bastante mayor que el grueso de una moneda o ficha, al objeto de que al estar vacío el estuche no pueda salirse del estuche. Las monedas o fichas (11), (12), (13) y (14) se colocan una a una sobre la cazoleta y comprimiendo esta hacia abajo se introduce bajo la pestaña

90 (5) (6) y para sacar una ficha o moneda basta con
desplazarla hacia fuera, resbalando sobre la in-
mediata inferior, y así al quedar fuera de la pes-
taña (5) (6) queda suelta esta moneda o ficha. So-
bre el lateral superior de la pestaña (5) (6) se
dispone el medio fijador o sujetador del estuche
que puede estar formado por el apéndice (15) con
95 el orificio (16), o bien, como se representa en
la figura segunda, por el complemento (17) que
comprende longitudinalmente a todo el estuche y
lleva engastado el imán (18), o bien en la super-
ficie (19) se dispone un medio autoadherente apro-
100 piado tal como un adhesivo, una ventosa, etc.

Descritas suficientemente las caracte-
rísticas fundamentales del objeto a que se con-
trae este Modelo de Utilidad, se hace constar que
en el mismo se podrán introducir todas aquellas
105 modificaciones que la experiencia y la práctica
pudieran aconsejar, siempre que con ellas no se
cambie, altere o modifique su idea fundamental
que es la que se resume y concreta en la siguien-
te.

110

N O T A

Se declaran de novedad, propiedad y
utilidad para todo el territorio nacional las si-
guientes

REIVINDICACIONES

115 1ª.- Estuche para monedas y fichas de
la clase en que estas se agrupan en apilación so-
bre un medio elástico, que se caracteriza en que
la apilación y el medio elástico se contienen en
una pieza tubular cilíndrica con diámetro interior
120 algo mayor que el de las monedas o fichas y que
está cerrado por una de sus bases y pestañeando
por la otra, comprendiendo esta pestaña algo me-
nos de un semicírculo y el radio interior de la
pestaña es siempre menor que el de las monedas o
125 fichas, dotándose la cara exterior de la pieza tu-
bular y precisamente en la zona en que existe la
pestaña, de un apéndice dotado a su vez de medios
fijadores o adherentes.

130 2ª.- Estuche para monedas o fichas se gún
la nota anterior que se caracteriza también en que
el medio fijador está formado por un complemento
solidario al cuerpo tubular, dispuesto en senti-
do longitudinal, y en el que va incluido un imán
cuya cara activa coincide con la superficie exte-
135 rior del complemento que queda paralelo al eje
del estuche.

140 3ª.- Estuche para monedas y fichas se-
gún la nota primera que se caracteriza también
en que la totalidad de la cara posterior del com-
plemento lateral está dotada de propiedades adhe-

98550

rentes por imán o por medios adhesivos extendidos superficialmente y en su caso protegidos con una lámina separable.

48.- "ESTUCHE PARA MONEDAS Y FICHAS".

145

Todo ello tal y como ha quedado descrito y reivindicado en la presente memoria que consta de siete hojas foliadas y mecanografiadas por una sola de sus caras y una hoja de dibujos que la ilustra.

Madrid, 27 de Marzo de 1.963

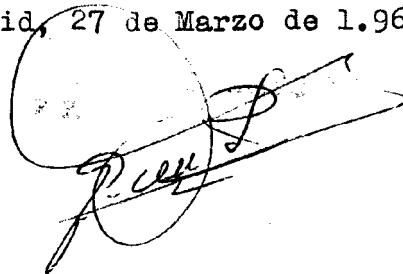
A handwritten signature in dark ink is written over a circular stamp. The signature is cursive and appears to read "J. C. S.". The stamp is mostly illegible but contains some faint markings.



98550

Fig 1º

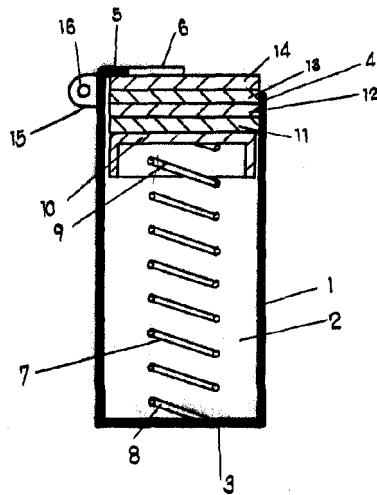
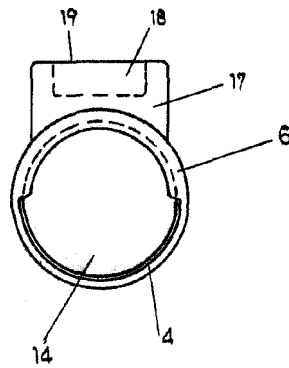

Fig 2º



Madrid, 27 de Marzo de 1963
PASCUAL CIVANTO
P.P.

Escala variable