



-7

98517

98517

MODELO DE UTILIDAD

por 20 años

por "UN SOPORTE PARA LAMPARITAS DECORATIVAS", a favor de D. Manuel Serrano Galindo, de nacionalidad española, domiciliado en Barcelona, San Andrés, 292.

=====

MEMORIA DESCRIPTIVA

Se refiere el presente Modelo de utilidad a un soporte especialmente adecuado para la sustentación de lamparitas decorativas, del tipo usado en las guirnaldas para la decoración de árboles de navidad, belemes, etc.

5.

Es sabido que hoy en día es muy común el uso de guirnaldas a base de pequeñas lamparitas eléctricas, bolas de formas caprichosas y de colores vistosos, adornos de papel brillante, etc.; pero también es conoci-



do que dichas guirnaldas carecen de soportes, en la mayoría de los casos, como por ejemplo, en el de las lamparitas eléctricas. Debido a tal falta de soporte se plantea siempre el problema de la sujeción de la propia lamparita en el lugar a engalanar, que no sabe como hacerse, teniendo que adoptar soluciones antiestéticas e incómodas, como suele ser, por ejemplo, atándola mediante un cordel al lugar adecuado.

5.

El presente Modelo tiene por finalidad eliminar tal problema de una forma no sólo simple y eficaz sino incluso estética, a base de una constitución muy sencilla que no ha de encarecer el precio de coste de la propia lamparita.

10.

Esencialmente, está constituido el presente soporte por una cazoleta con un manguito central ciego en su parte superior para la sustentación de la lamparita, y con una banda elástica saliente de su periferia superior que va a ubicarse por su extremo libre en un pequeño saliente existente en la base de la antedicha cazoleta, en la que existen asimismo dos pivotes de soporte.

15.

Para mejor comprensión de las descripciones nos referiremos a un dibujo que se adjunta a la presente memoria y que representa, a título de ejemplo explicativo, no limitativo, un soporte para lamparitas decorativas, realizado de acuerdo con el presente Modelo.

20.

En dicho dibujo la figura 1 es una vista en perspectiva del soporte en cuestión en posición de no uso, mostrando los diversos elementos constituyentes del mismo.

25.

La figura 2 se corresponde con una vista asimismo en perspectiva del propio soporte en posición de servicio.

30.



Según tales figuras, el soporte para lamparitas decorativas objeto del presente Modelo consta de una cazoleta cóncava -1-, cuya base -2- es plana, mientras que su periferia -3- presenta un bordillo decorativo.

5. Del fondo de dicha cazoleta surge un corto manguito -4- para la fijación del elemento soportante -5- de la lamparita eléctrica -6-, y de la periferia -3- de la misma sobresale una banda elástica -7- en cuyo extremo libre posee una corta tirilla -8- de menos anchura con un pequeño disco -9- terminal. De la base inferior plana -2- de la misma cazoleta -1-, sobresalen dos cortos pivotes -10- y -11-, que facilitan el soporte de la lamparita contra el elemento donde ha de quedar situada (no dibujado en las figuras); y un saliente prismático -12-, partido según -13- por su parte inferior y dotado de un taladro central -14-.
- 10.
- 15.

- Por dicha abertura -13- es susceptible de pasar la tirilla -8-, que queda fijada en el interior del orificio o taladro -14- y ve impedida su salida por el disco terminal -9- de la misma.
- 20.

- Podrá ser variable a los efectos del actual Modelo, la forma general del elemento -5- soportante de la lamparilla -6- así como la de ésta, y todo cuanto no afecte, altere, cambie o modifique la esencia del soporte anteriormente descrito.
- 25.

N O T A.

Se reivindica como objeto de este registro por Modelo de utilidad:

- 1.- Un soporte para lamparitas decorativas, caracterizado esencialmente por estar constituido por una cazoleta cóncava de cuyo fondo surge un manguito hueco para la
- 30.



fijación de una lamparita, mientras que de su periferia sale una banda elástica con su extremo libre ocupado por una estrecha tirilla con un pequeño disco terminal; siendo susceptible de introducirse dicha tirilla por la abertura inferior de un taladro central existente en una pieza saliente de la base inferior de la antedicha cazoleta, de la que asimismo surgen dos pequeños pivotes que afianzan todo el soporte contra el elemento al que va abrazada la banda elástica referida.

- 5.
10. Sean cuales fueren las circunstancias que concurran en la esencialidad del Modelo definido en la anterior reivindicación, cuyo objeto es:

2.- "UN SOPORTE PARA LAMPARITAS DECORATIVAS".

15. Consta la presente memoria de cuatro hojas foliadas, mecanografiadas por una sola cara y de los dibujos adjuntos.

Barcelona, siete de marzo de mil novecientos sesenta y tres.

P.A. de D. Manuel Serrano Galindo,

98517

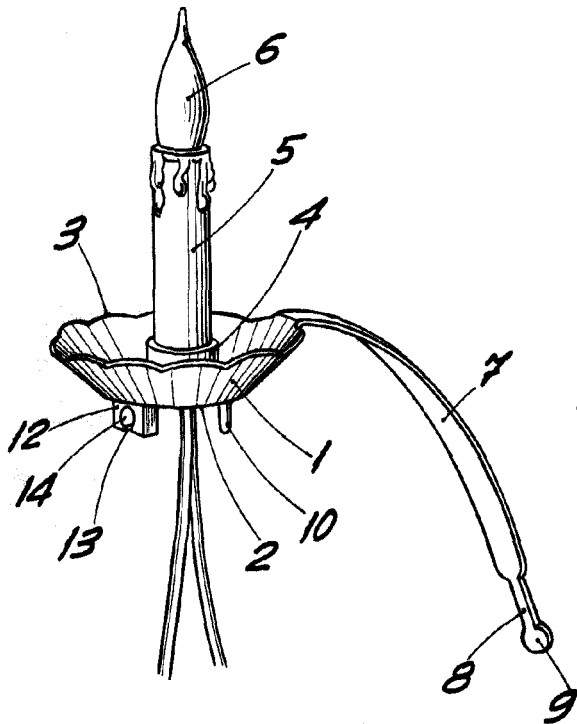

Fig. 1

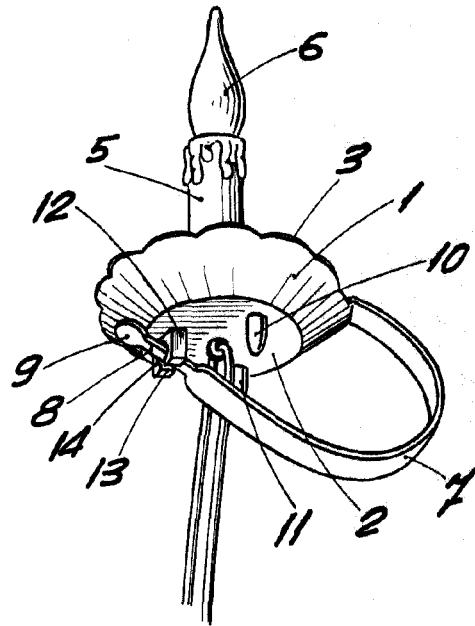

Fig. 2

BARCELONA, 7 MARZO DE 1963
P.A.

ESCALA VARIABLE