

# Oficina Técnica de Propiedad Industrial

Fundada en 1886 por **C. Bonet Durán** Ingeniero Industrial

Plaza de la Constitución, 5. — Barcelona

Agente: J. Bonet del Río, Perito Industrial, S. J. C.



## PATENTE DE INVENCION

por 20 años

para "Un sistema de envases para panecillos"-----

a favor de D. Manuel BOIX ADELL, domiciliado en BARCELONA.

-----

## MEMORIA DESCRIPTIVA

La presente memoria descriptiva está destinada a garantizar la propiedad y la explotación exclusiva de un sistema de envases para panecillos, especialmente destinados al envase del llamado pan de viena, con el empleo de los cuales es posible servir tales panecillos al público en unas condiciones higiénicas hasta ahora no alcanzadas.

Están constituidos tales envases, por dos o más piezas configuradas de modo que, aplicadas sobre el panecillo correspondiente, lo recubran, quedando los bordes de las mismas ado-



- 2 -

sados o aproximados entre sí de manera que las juntas pueden ser recubiertas por cintas o tirillas a modo de precintos.

Las piezas constituyentes del cuerpo del envase, podrán presentar taladraciones, hendiduras, orificios o aberturas de cualquier género que permitan el aireado del pan envasado. Los precintos podrán estar combinados con cordeles o cintas que faciliten su separación cuando tenga que abrirse el envase.

En las paredes de los envases, en etiquetas a ellos aplicables y en los precintos, podrán disponerse toda suerte de inscripciones, leyendas, dibujos u ornamentos obtenidos por litografía, imprenta, grabado, prensado o por otro medio cualquiera, que serán susceptibles de utilizarse con fines de propaganda. Tales inscripciones y dibujos podrán disponerse en las caras internas o en las externas de cada envase, así como en unas y otras conjuntamente.

Para mayor claridad describiremos, solamente a título de ejemplo, una de las diversas formas de ejecución de tales envases, representada en el dibujo adjunto. En la figura 1 de este se ven las dos porciones del envase, y en la figura 2 del mismo el envase cerrado.

El envase, en el caso representado, se compone de dos mitades 1 y 2 que presentan la forma aproximada de un panecillo de viena. Estas dos piezas se aplican al panecillo recubriéndolo, y la junta se recubre a la vez con la tira de papel 3 que se pega por medio de un adhesivo adecuado, quedando con ello unidas entre sí las dos mitades 1 y 2. La tira 3 está provista de una



- 3 -

cinta 4 que queda oculta por la misma excepto en su extremidad, por la cual puede asirse y tirarse de ella para separar la tira 3 y abrir el envase.

Las piezas 1 y 2 presentan unas partes 5 y 6 rehundidas, dispuestas para recibir etiquetas, y unos rebajos 7 y 8 inmediatos a los bordes, que sirven para contener la tira 3 de precinto. Tales rehundidos y rebajos están destinados a evitar que los bordes de las etiquetas y del precinto se levanten al manejar los envases cerrados.

Pueden ser variables, sin limitación, los tamaños y formas de tales envases, así como los materiales empleados en su constitución y los medios, procedimientos u operaciones manuales o mecánicas que se realicen para producirlos.

Se comprende claramente que los panecillos así envasados quedan protegidos de todo contacto con los agentes nocivos exteriores, lo cual es una garantía de seguridad para la salud del público en especial del que concurre a fondas, cafés y establecimientos análogos en que se sirva de comer.

#### N O T A

Por la patente de invención a que se refiere la presente memoria descriptiva, se REIVINDICA la propiedad y la explotación exclusiva de un sistema de envases para panecillos constituidos esencialmente por dos o más piezas configuradas de modo que, aplicadas sobre el panecillo correspondiente, lo recubran, quedando los bordes de las mismas adosados o aproximados entre sí de manera que las juntas puedan ser recubiertas por



- 4 -

cintas o tirillas a modo de precintos.

Sean cuales fueren las circunstancias que concurren con la esencialidad del objeto de la patente, definida en la anterior reivindicación, cual objeto está constituido por:

"Un sistema de envases para panecillos".

Consta la presente memoria de cuatro hojas foliadas, escritas por una sola cara.

Barcelona, 9 de Junio de 1926.

P. p. de D. Manuel BOIX ADELL,

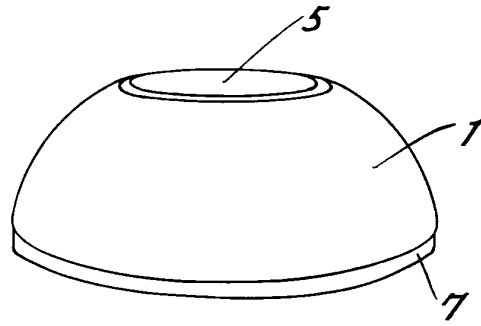

FIG. 1

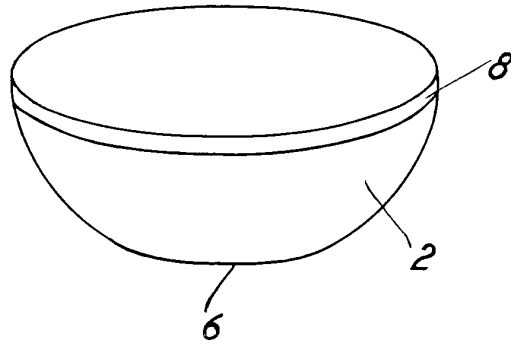
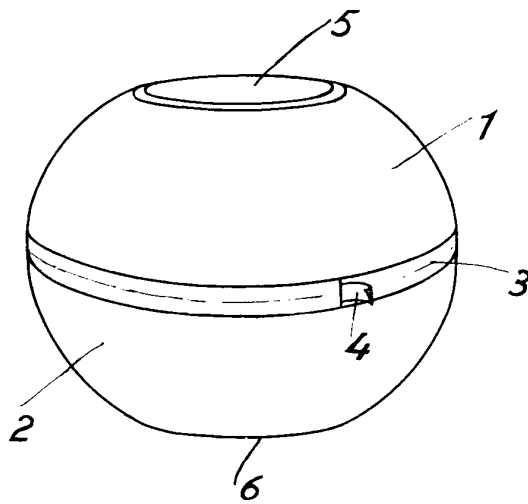

FIG. 2



Barcelona 9 Junio 1926.

*Boullie*