

8456

22 MA



98456

MODELO DE UTILIDAD

que por veinte años, para España y sus Posesiones, se solicita a favor de DON FELIX GARCIA BLANCO, de nacionalidad española, - residente en POZOBLANCO (CORDOBA-ESPAÑA), Cádiz, 2, por: "UNA SILLA PLEGABLE DE TUBOS".

Memoria Descriptiva

El presente modelo de utilidad se caracteriza por constituir una silla plegable de tubos de gran utilidad y ventaja, - ya que por la original y sencilla forma en que está concebida y desarrollada en su construcción, disposición y montaje, se consigue obtener una silla plegable muy sencilla, ligera y cómoda, así como de resultado muy eficaz y práctico, ofreciendo la gran ventaja de que por su plegado puede ser recogida facilmente ocupando el mínimo de espacio.

Esta silla plegable de tubos se caracteriza por estar constituida en la forma siguiente:





Por dos crucetas soportes que constituyen los laterales de la silla, estando cada uno formado por dos barras tubulares (1 y 2-figs.1-2), siendo la barra (1-figs.1-2) de mayor longitud doblada aproximadamente por su mitad en forma curvada, con lo que la parte inferior (3-figs.1-2) constituye la pata delantera de la silla y la parte superior (4-figs.1-2) sobre la que se forma y fija el espaldar de la misma, siendo la barra (2-figs.1-2) de menor longitud, constituyendo su parte inferior (5-figs.1-2) la pata trasera de la silla, estando ambas unidas en forma de cruceta articulada mediante un pasador (6-figs.1-2) que lleva acoplado en sus extremos dos ovalillos de fijación, siendo unidas y arriostradas las dos crucetas soportes laterales entre sí por su parte inferior mediante unas barras transversales (7-fig.1), - llevando las patas acoplados y fijos por sus extremos inferiores, unos tacos (8-figs.1-2) de goma, sobre los que descansa la silla, - dándole mayor comodidad evitándole forme ruidos en su traslado y arrastre.

En el centro de la barra (1-figs.1-2) y sobre la parte superior de la barra (2-figs.1-2), lleva dispuesto en cada uno de los laterales, un juego de listones (9 y 10-figs.1-2) montados en forma articulada mediante un pasador central (11-figs.1-2), - siendo el listón (9-figs.1-2) de longitud igual al largo del asiento, y el listón (10-figs.1-2) de longitud igual a la mitad del listón anterior, estando este listón más pequeño montado en forma articulada por un extremo sobre la parte central de la barra trasera (1-figs.1-2) mediante un pasador (12-figs.1-2) y por su otro extremo también en forma articulada mediante el pasador central (11-figs.1-2) al listón de mayor longitud (9-figs.1-2), siendo éste fijado con movimiento articulado por su extremo delantero sobre la parte superior de la barra (2-figs.1-2) mediante un pasador (13-figs.1-2), llevando fijado sobre estos listones articulados laterales (9-figs.1-2) de mayor longitud mediante una serie de tornillos (14-figs.1-2), el asiento (15-figs.1-2) de forma -



45 trapezoidal construido de tablex en colores variados, llevando la silla montado sobre las partes superiores (4-figs.1-2) de las barras (1-figs.1-2) y fijado por unos tornillos (16-figs. 1-2), un respaldo (17-figs.1-2) formado por una tira ancha de tablex, terminando dichas barras (1-figs.1-2) por sus extremos superiores en unos casquetes embellecedores (18-figs.1-2).

50 Hecha la descripción que antecede hay que añadir que los detalles de realización pueden variar, sin que por elb se altere la esencialidad de la invención.

Todo según se detalla en el dibujo adjunto que a título de ejemplo acompaña a la presente memoria descriptiva en el que representa:

55 La figura 1 la silla vista en alzado y en perspectiva en su estado normal de abierta y;

La figura 2 la misma silla vista en alzado lateral en su proceso de cierre.

60 REIVINDICACIONES

Se reivindica como de la propia y nueva invención la propiedad y explotación exclusivas de:

1.- Una silla plegable de tubos, caracterizada por estar constituida por dos crucetas tubulares que forman sus laterales, estando cada uno formado por dos barras tubulares, una de mayor longitud doblada aproximadamente por su centro en forma curvada, constituyendo la parte inferior la pata delantera de la silla y la parte superior sobre la que se forma el espaldar de la misma, siendo la otra barra de menor longitud, cuya parte inferior forma la pata trasera de la silla, estando ambas unidas en forma de cruceta articulada mediante un pasador con dos ovalillos de fijación en sus extremos y ambas crucetas laterales artrostradas entre sí por su parte inferior mediante unas barras transversales.

75 2.- Una silla plegable de tubos, según reivindicación 1ª, carac-



80 terizada por llevar montados en cada uno de los laterales, un
juego de listones montados en forma articulada mediante un pasa-
dor central, siendo uno de los listones de longitud igual al lar-
go del asiento, y el otro de longitud igual aproximadamente a la
mitad del anterior, estando este listón más pequeño montado en -
85 forma articulada por un extremo sobre la parte central de la -
barra trasera mediante un pasador y por su otro extremo también
en forma articulada mediante el pasador central al listón de -
mayor longitud, siendo éste también fijado con movimiento arti-
culado por su extremo delantero mediante un pasador sobre la par-
te superior de la barra delantera.

3.- Una silla plegable de tubos, según reivindicaciones 1ª y 2ª,
caracterizada por llevar formado el asiento por un tablero de -
forma trapezoidal de tablex en colores, fijado sobre los listones
90 laterales de mayor longitud mediante una serie de tornillos, y -
el espaldar formado por una tira ancha de tablex fijada también
por una serie de tornillos sobre las partes superiores de las -
barras traseras, terminando éstas barras traseras por sus extre-
mos superiores, en unos casquillos embellecedores, así como las
95 cuatro patas de la silla que llevarán acoplados y fijos por sus
extremos inferiores unos tacos de goma sobre las que descansa.

4.- "UNA SILLA PLEGABLE DE TUBOS".

Consta la presente memoria descriptiva de cuatro hojas
numeradas y mecanografiadas en una sola cara a las que se acom-
pañan un plano para su mejor comprensión.

MADRID, 22 MARZO DE 1.963

Rodolfo de la Torre

r. r.

98456

22 MAR



Figura 1.

Figura 2.

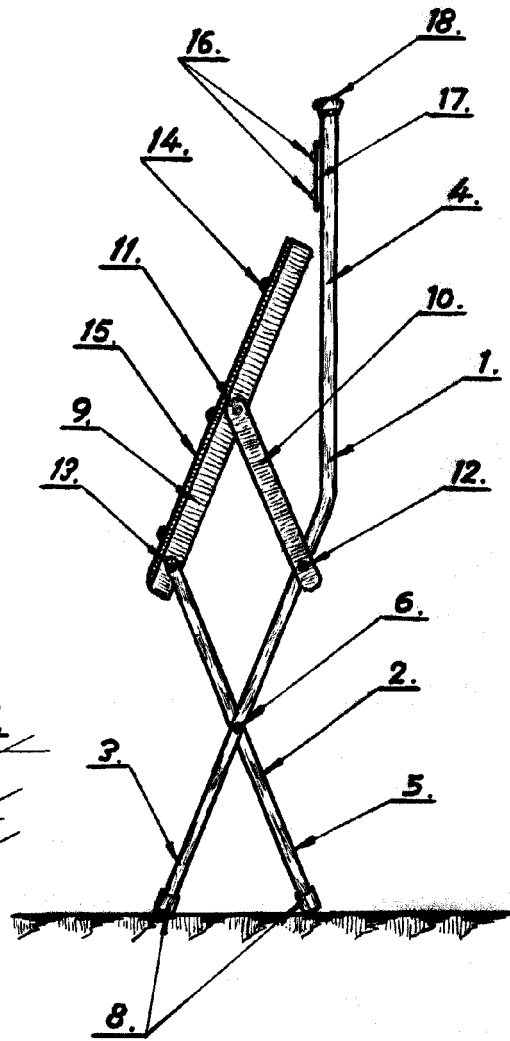
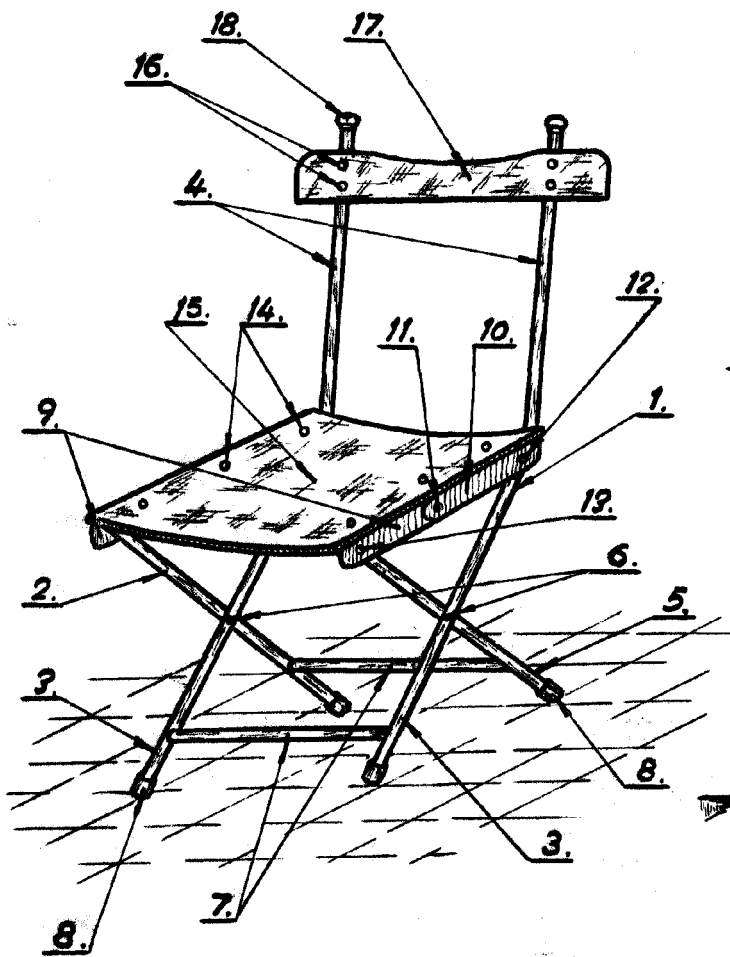

Handwritten signature or mark on the left side of the page.

Rodolfo de la Torre

Handwritten signature of Rodolfo de la Torre.

Escala variable.