

98445

98445



MEMORIA DESCRIPTIVA

para un Modelo de Utilidad, por veinte años, por: "UN DISPOSITIVO MANUAL CLASIFICADOR DE DIRECCIONES", a favor de las Srtas. M^á Esperanza Navarro Bassó y M^á Luisa Lamata Martín, de nacionalidad española, residentes en Madrid, Sagasta nº 34.-

- - - - -

5.-

Usualmente se lleva un llavero para guardar reunidas las llaves del coche, de la casa, etc. y tambien una agenda de direcciones donde se apuntan las direcciones y números de telefono de personas y entidades a las que con mas o menos frecuencia ha de dirigirse o llamarse por teléfono.

Se da la circunstancia de que los bolsillos de los

98445



hombres (y tambien los bolsos de las señoras) van siendo cada vez más recargados de objetos. En el caso de los bolsillos de las prendas masculinas ello provoca una deformación de los mismos en los lugares correspondientes.

5.- El objeto de la presente solicitud consiste en la realización física y material de la idea de combinar dos de estos objetos, la agenda de direcciones y el llavero, combinación que no puede ser mas lógica y útil.

10.- Efectivamente, todo el mundo sabe que un llavero casi nunca se usa por sí solo, siempre lleva unido algún adorno, medalla, etc, que en los últimos tiempos ha pasado a convertirse en objetos mas o menos útiles (brújula, termómetro, etc.).

15.- En vista de ello, el objeto de esta solicitud es proteger un dispositivo que se compone de dos tapas, un conjunto de fichas dispuesto entre las dos tapas y retenido por medio de un órgano de fijación soltable que permite cambiar las fichas, y una cadena solidarizada de dicho conjunto y que lleva un llavero en su extremo libre.

20.- De esta manera el inútil adminiculo unido al llavero queda sustituido por una reducida agenda, que cumple perfectamente su misión y que permite prescindir de la usual agenda en forma de libro, de mucho volumen y que permanece en blanco en el 80% de sus hojas.

25.- Este dispositivo se comprenderá mejor por la siguiente descripción detallada del mismo, dada en relación con el dibujo adjunto, en el cual:

La figura 1ª es una vista del llavero-agenda cerrado y, junto a ella, una vista desplegada de la tapa.

98445



La figura 2a es la vista de una de las fichas utilizadas, y

La figura 3a es una vista del dispositivo viendose desplazadas algunas de las fichas que contiene.

5.- Con referencia a los dibujos, se verá que en esencia, el llavero-agenda se compone de tres piezas: las tapas -1-, las fichas -7- y la cadena -5- con llavero.

10.- Las tapas -1- pueden ser dos piezas separadas pero, de preferencia, consisten en un solo trozo de piel, plástico o similar doblado sobre si mismo de manera que forme una cartera que encierre en su interior el conjunto de fichas -7- que, por ejemplo, son de cartulina, y pueden llevar indicaciones varias tales como: nombre, dirección, teléfono, etc. por ambas caras.

15.- Las fichas y las tapas estan reunidas a traves de los orificios -2- y -9- por un órgano -3- que permite abrir el conjunto para, eventualmente, retirar fichas ya anticuadas y sustituirlas por otras. Dicho organo -3- puede ser un tornillo en dos piezas en sí conocido, que puede aflojarse y apretarse por un elemento usual, por ejemplo, con el canto de una moneda.

20.- La cadena -5- va fijada de modo permanente a las tapas -1- por la anilla -4- y lleva en su extremo libre un llavero de cualquier tipo -6-.

25.- Las fichas -7- llevan cortada una de las esquinas de la parte en que se halla el orificio -9- para permitir el giro de la misma sin dificultad.

En el objeto descrito caben, naturalmente modificaciones de forma, dimensiones, proporciones y materias



98445

2

sin apartarse de su esencialidad, por lo que se hará constar que dichas modificaciones se entenderán incluidas en esta solicitud sean cualesquiera las circunstancias que concurren.

N O T A

5.-

Descrito suficientemente el objeto de este Modelo, se declaran de novedad en España las siguientes:

R E I V I N D I C A C I O N E S

10.-

1ª.- Un dispositivo manual clasificador de direcciones, que se caracteriza por estar constituido por una lámina que, doblada por su centro, abraza a una serie de fichas que quedan protegidas en su interior, fijándose esta unión por medio de un doble tornillo-macho y hembra con cabeza por ambos lados, que atraviesa un orificio practicado en uno de los extremos del conjunto, habiéndose previsto que las fichas en cuestión tengan cortado uno de los ángulos próximos al orificio, y estando el conjunto provisto de una cadena al final de la cual lleva un llavero.

15.-

20.-

2ª.- UN DISPOSITIVO MANUAL CLASIFICADOR DE DIRECCIONES.

Todo conforme se describe y reivindica en la presente memoria descriptiva que consta de cuatro hojas y se ilustra en los dibujos que a la misma se acompañan.

25.-

Madrid, 21 de Marzo de 1.963



FIG. 1.

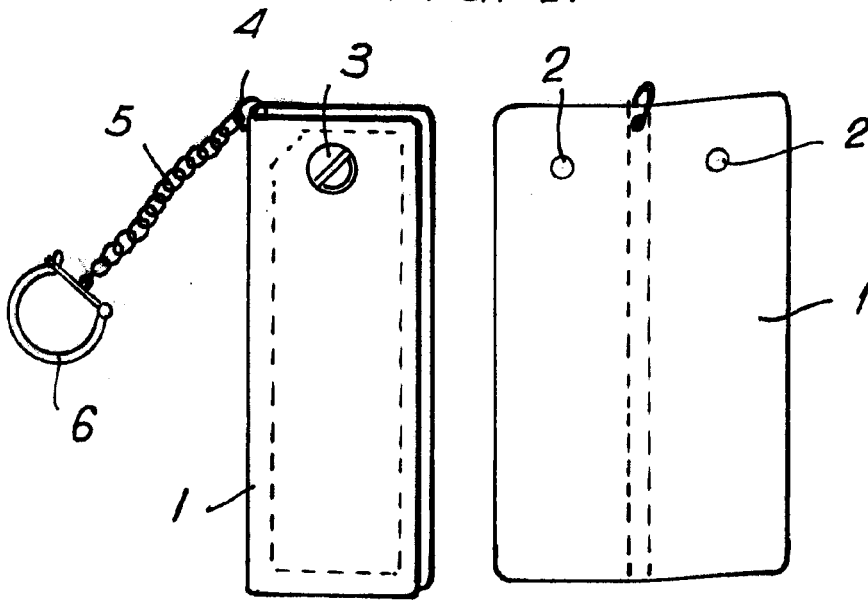

FIG. 2

98445

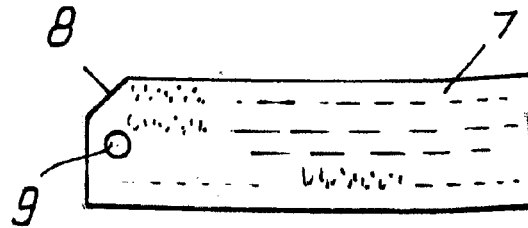
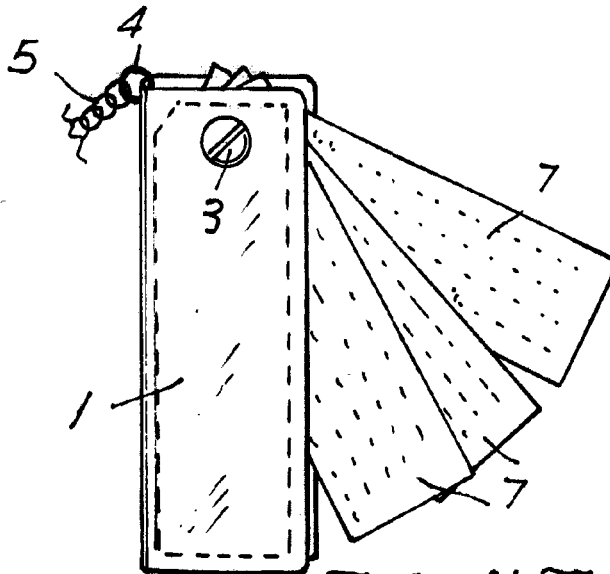

FIG. 3.



ESCALA VARIABLE.

Madrid 21 Marzo 1963