



98428

M O D E L O  
D E  
U T I L I D A D

a favor de SOCIEDAD ANÓNIMA SANPERE DE PARACAIDAS, entidad española, domiciliada en Barcelona, calle Amigó, 22-24, por "ENGANCHE PARA CINTURONES DE SEGURIDAD".

- . -

MEMORIA DESCRIPTIVA

La presente invención se refiere a un nuevo enganche para cinturones de seguridad para vehículos de construcción sencilla y económica.

- El enganche aludido, se caracteriza por el hecho de comprender dos piezas idénticas y simétricas, estando cada una de ellas formadas por un cuerpo transversal provisto de una abertura alargada dispuesta entre sus respectivos extremos, así como de un gancho que parte de uno de ellos, cuyo gancho se halla curvado alrededor del eje medio y perpendicular a dicho cuerpo transversal, es-
- 5.
- 10.

98428

11M



tando dichas piezas yuxtapuestas de plano, de manera que sus aberturas coincidan, para recibir conjuntamente la cinta del cinturón, y sus respectivos ganchos quedan en disposición invertida cerrando una argolla de ramas separables, y receptora del órgano de anclaje de dicho cinturón.

5. Los dibujos adjuntos muestran tan sólo a título de ejemplo, no limitativo del alcance de la invención, un caso práctico de realización de un enganche según las características descritas.

10. En dichos dibujos: La figura 1 muestra una vista en perspectiva del enganche con sus elementos desacoplados; mientras que la figura 2, con la misma vista, muestra a aquél en función de uso.

15. Según la representación de los dibujos, el enganche objeto de la presente invención está formado por las piezas -1- y -2-, las cuales presentan la particularidad de ser absolutamente idénticas y simétricas, lo que representa la ventaja, en función de la economía de su fabricación, que para su consecución tan sólo bastará una sola matriz,

20. Estas piezas comprende un cuerpo -3- transversal, de forma rectangular, provisto de la abertura -4- alargada y que se extiende de extremo a extremo del mismo.

25. De uno de dichos extremos de las piezas -1- y -2- sobresale lateralmente el gancho -5-, doblado de manera que constituya una curva alrededor del eje medio y perpendicular al cuerpo -3- aludido.

98428

11



- Las piezas que se describe, según puede comprobarse perfectamente en los dibujos, son montadas yuxtapuestas de plano, de manera que las aberturas respectivas -4- queden enfrentadas entre sí, y con ello forman una ventana para la recepción conjunta del bucle -6-, formado en el extremo de uno de los cinturones de seguridad. Por otra parte, los ganchos -5- se disponen de manera que queden invertidos, formando entre ambos una argolla cerrada en la que se puede introducir, por reparación de las dos partes -1- y -2-, la abrazadera -7- susceptible de ser fijada por los medios más apropiados, al suelo u otra parte de la caja del vehículo.
- 5.
- 10.

- Se comprenden que serán independientes del objeto de la presente invención, los materiales constitutivos del enganche, así como las formas y dimensiones, tanto absolutas como relativas de los mismos y, en consecuencia, todo cuanto no afecte a su esencialidad.
- 15.

- . -

N O T A

Se reivindica como objeto del presente modelo de utilidad:

- 20.
1. Enganche para cinturones de seguridad, que se caracteriza por el hecho de comprender dos piezas idénticas y simétricas, estando cada una de ellas formada por un cuerpo transversal provisto de una abertura alargada

98428

11M



dispuesta entre sus respectivos extremos, así como de un gancho que parte de uno de dichos extremos, el cual se halla curvado alrededor del eje medio y perpendicular a dicho cuerpo transversal, estando dichas piezas yuxtapuestas de plano, de manera que sus aberturas coincidan para recibir conjuntamente la banda del cinturón, y que sus respectivos ganchos se encuentren en disposición invertida para ser cerrados por una argolla de ramas separables, y receptora del órgano de anclaje de dicho cinturón.

10. 2. Enganche para cinturones de seguridad.

La presente memoria consta de cuatro hojas foliadas escritas a máquina por una sola cara.

Barcelona, 11 de marzo de 1963

SOCIEDAD ANONIMA SANPERE DE  
PARACAÍDAS

p. a.

11 MAR

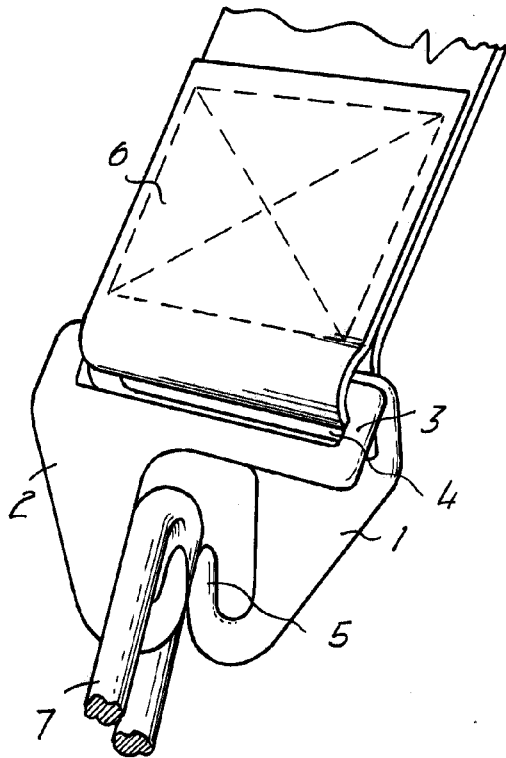

*Fig. 1*

98428

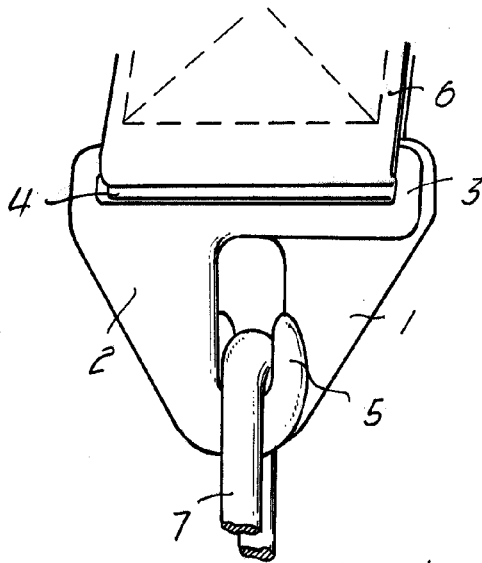

*Fig. 2*

Barcelona, 11 MAR 1963  
Sociedad Anónima Ganpere  
de Paracajidas  
p.a.

9837