



1963

98398

1 98398

M O D E L O
D E
U T I L I D A D

por "BANDEJA-EMBALAJE PARA BOTELLAS", a favor de DON LUIS BURGUES BOBET, de nacionalidad española, domiciliada en BARCELONA, Ronda de San Pedro, 60, pral 1ª.

- . -

MEMORIA DESCRIPTIVA

El presente modelo de utilidad, se refiere a una bandeja-embalaje para botellas.

Hasta el presente, el embalaje de botellas requería un especial cuidado para evitar las posibles roturas de los envases en su transporte, Por éllo, se recurría a cajas de material rígido, especialmente madera, en cuyo interior se disponían las botellas envueltas en grandes cantidades de paja, viruta o similar, a fin de amortiguar los golpes que sufrirían en su transporte.

98398

20 MAR. 1963



5. Este sistema, si bien resulta eficaz, es antieconómico por la necesidad de un personal especializado, el considerable pero que adquiere el conjunto embalado, y las molestias que se ocasionan al receptor de la mercancía ocasionadas por el gran volumen del material amortiguador.

10. Con el modelo objeto de la presente memoria descriptiva, se elimina totalmente los inconvenientes citados, obteniéndose un tipo de embalaje completo, rápido y económico, y que en posición de no utilización puede ser almacenado en poco espacio por apilamiento.

15. Consiste en una lámina rectangular de material rígido, tal como cartón o similar, que presenta líneas transversales de hendido para facilitar su armado, el cual armado se complementa por cortes longitudinales, resultando de todo ello una bandeja con tabiques transversales, entre los que se ubican las botellas en disposición acostadas, y permitiendo los cortes citados la adaptación correcta de los tabiques al cuerpo y zona de cuello de las botellas.

20. Con el fin de facilitar la explicación, se acompaña a la presente memoria descriptiva de una lámina de dibujos en la que se ha representado un caso de realización que se cita a título de ejemplo.

En los dibujos:

25. La figura 1, representa en vista perspectiva y a medio armar a la bandeja-embalaje, según el modelo.

La figura 2, muestra a la misma en su fase final de armado.

30. Haciendo referencia a las figuras, se aprecia en su realización, una lámina plana rectangular de material rígido que presenta líneas de hendido 1, en sentido transversal, y



líneas de corte 2, para constituir una bandeja según se representa en la figura 2, cuyos tabiques extremos 3, son enterizos, mientras que los interiores 4, quedan partidos por las anteriores líneas de corte 2, siendo los callejones obtenidos para ubicación de botellas adaptables en anchura a la forma de éstas.

El modelo, dentro de su esencialidad, puede ser llevado a la práctica en otras formas de realización que difieran en detalle de la indicada a título de ejemplo en la descripción, y a las cuales alcanzará igualmente la protección que se recaba. Podrá, pues, construirse en cualquier forma y tamaño, con los materiales más adecuados, por quedar todo ello comprendido en el espíritu de las reivindicaciones.

= . =

20 MAR.



98398

N O T A

Descrito el objeto y utilidad de la presente invención, se declaran como no divulgadas ni practicadas en España, las siguientes reivindicaciones.

5. 1. Bandeja-embalaje para botellas, caracterizada esencialmente por el hecho de estar constituido por una lámina rectangular de material rígido, que presenta líneas de hendido transversales y líneas de corte normales a las anteriores y dispuestas alternativamente entre cada dos de ellas, al objeto de que al armarse el conjunto, se constituyen tabiques partidos por los anteriores cortes, resultando los callejones obtenidos para ubicación de las botellas, adaptables en anchura a la forma de éstas, estando flanqueados estos callejones por tabiques exteriores enterizos.

10. 2. Bandeja-embalaje para botellas.
15. Según se describe y reivindica en la presente memoria descriptiva, que consta de cuatro hojas foliadas y escritas a máquina por una sola de sus caras, acompañadas de una lámina de dibujos.

Madrid, a 20 MAR. 1963

LUIS BURGUES BOBET.

p.a.

JAMIE ISEPN MIRALLES

P. P.

Fig. 1

20 MAR 1963

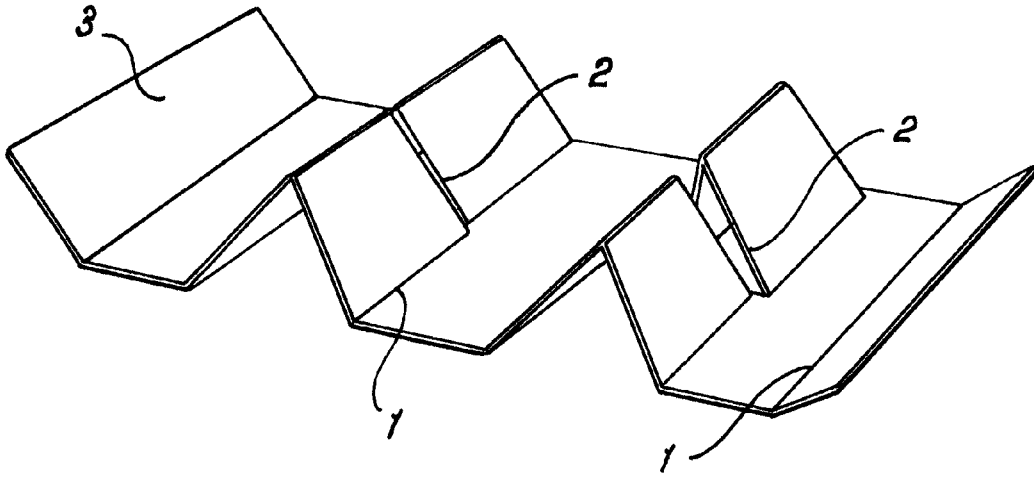

98398

Fig. 2

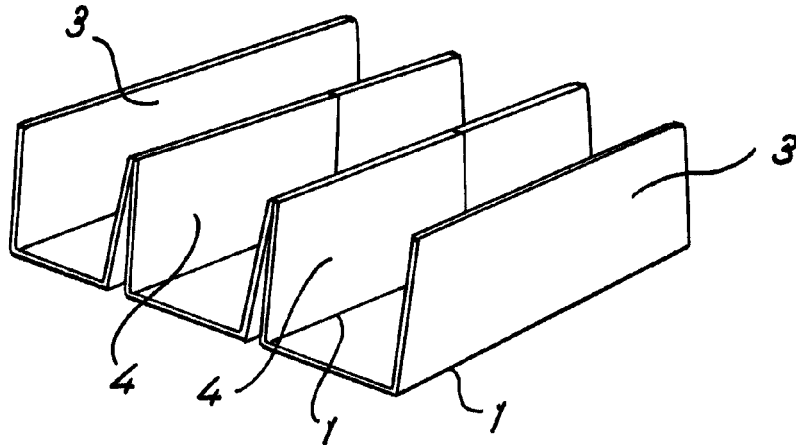

Madrid, 20 MAR 1963

Jaime Isern

p.p.