



MODELO DE UTILIDAD

=====

98342

M E M O R I A   D E S C R I P T I V A

S o b r e :

"UN SOPORTE NEUMATICO PERFECCIONADO"

- - - - -

Solicitante: D. José CORPAS MEDINA, de nacionalidad española, con domicilio en Valle de Oro, 19 - 19<sup>a</sup>  
M A D R I D.-

-----

5. De acuerdo con su enunciado, la presente memoria corresponde a la descripción de un soporte neumático. Este soporte, tipo percha, es decir para sostener prendas de vestir o similares colgadas, utiliza la cualidad que ofrecen las piezas hinchables de presentar suficiente rigidez para soportar pesos limitados, tales como los de prendas no pesadas, cuando aquellas piezas son hinchadas. En tal situación, la

98342



10. ventaja sobre colgadores macizos es ya evidente por la blandura que caracteriza a la constitución neumática. Y sobre los mismos colgadores macizos presentan los neumáticos la ventaja de ser plegables, pudiéndose reducir a volúmenes francamente pequeños, lo que los hace sumamente manejables y transportables.

15. Pero, además, el soporte perfeccionado objeto de este modelo de utilidad presenta sobre lo conocido en la materia importantes ventajas de entre las que debe destacar la de permitir colgar prendas de tamaños diversos en zonas convenientemente distribuidas.

20. Estas y otras ventajas y características serán puestas de relieve con referencia a los dibujos esquemáticos adjuntos, ilustrativos de un ejemplo de ejecución, susceptible de cuantas modificaciones de detalle no alteren las peculiaridades que, como privativas, se reivindicán.

En dichos dibujos:

25. La figura 1 es un alzado del colgador que se describe.

Y la figura 2 es una sección por II-II de la figura 1.

30. De acuerdo con ello el soporte está formado soldando a lo largo de líneas apropiadas, que luego se indican, dos láminas de polieteno blanco translúcido, u otro material plástico en colores sólidos.

35. El contorno superior de la parte de arriba 1 del soporte tiene la forma clásica de percha, para recibir camisas de caballero, blusas de señora, u otras prendas ligeras y delicadas.

40. El mismo cuerpo del soporte presenta una parte inferior 2, diferenciada de la primera 1 por una ventana pasante 3 alargada. En la propia parte 2 se prevén varias ventanas pasantes alineadas 4.

La ventana 3 presenta su contorno cerrado mediante

98342



la línea continua de soldadura 5; y lo mismo cabe decir de cada ventana 4 en sus contornos 6.

45. En la parte supero-central de 1 se ha dispuesto una pieza de refuerzo 7 de la que parte el gancho de suspensión 8.

La válvula o pitorro 9 para la introducción y salida del aire dispone de un tapón concebido en cualquier forma convencional apropiada.

50. El contorno exterior del soporte está delimitado por la línea continua de soldadura 10.

Como se aprecia mejor en la figura 2 (colgador hinchado), las dos piezas que constituyen el soporte se unen entre sí por las soldaduras 5,6,10, delimitando los espacios susceptibles de retener aire, todos ellos comunicados entre sí. Estos espacios se representan por 1 y 2, respectivamente en la figura 2, habiéndose representado con los mismos números las partes exteriores de tales zonas en la figura 1.

60. El gancho metálico 8 permite colgar el elemento hinchado dentro de armarios, donde cumple su misión de colgador con las ventajas ya expresadas.

A través de 3 pueden pasarse prendas sometidas a secado, cuando tras éste no se precise planchado; lo mismo cabe decir de 4 respecto a prendas más pequeñas, o también para la suspensión de corbatas o prendas similares.

65. El solicitante se reserva el derecho de extender esta demanda a los países extranjeros, reivindicando la misma prioridad de la presente solicitud al amparo del Convenio Internacional para la protección de la Propiedad Industrial.

70. N O T A

El Modelo de Utilidad que se solicita en España, por veinte años, de acuerdo con la vigente Legislación, deberá recaer sobre: "UN SOPORTE NEUMATICO PERFECCIONADO", según las características esenciales de las siguientes:

98342



75.

REIVINDICACIONES

1ª.- Un soporte neumático perfeccionado, dotado de un cuerpo susceptibles de encerrar aire a una cierta presión, presentando entonces la rigidez suficiente de acuerdo con la función a desempeñar, y siendo el material constituyente de unas características que permiten el plegado a volumen reducido sin deterioro aún por múltiples reiteraciones, soporte que se caracteriza por presentar en su cuerpo varias ventanas pasantes de tamaños relacionados con las prendas a depositar cabalgando en ellas.

80.

85.

90.

2ª.- Un soporte neumático perfeccionado, según reivindicación anterior, caracterizado porque las dos piezas gemelas que lo constituyen se sueldan entre sí a través de líneas continuas que determinan el contorno exterior y los contornos de cada una de las ventanas pasantes, quedando comunicadas totalmente entre sí las diferentes zonas susceptibles de encerrar aire, cuyo gas se introduce y expulsa por una válvula dotada de los oportunos medios de cierre.

3ª.- "UN SOPORTE NEUMATICO PERFECCIONADO".

Según queda sustancialmente descrito en la presente memoria descriptiva, que consta de cuatro hojas escritas a máquina por una sola cara, acompañada de sus correspondientes dibujos.

Madrid, 15 de Marzo de 1.963

D. JOSE CORPAS MEDINA

P.P.

FRANCISCO GARCIA CABRERIZO  
S. P.

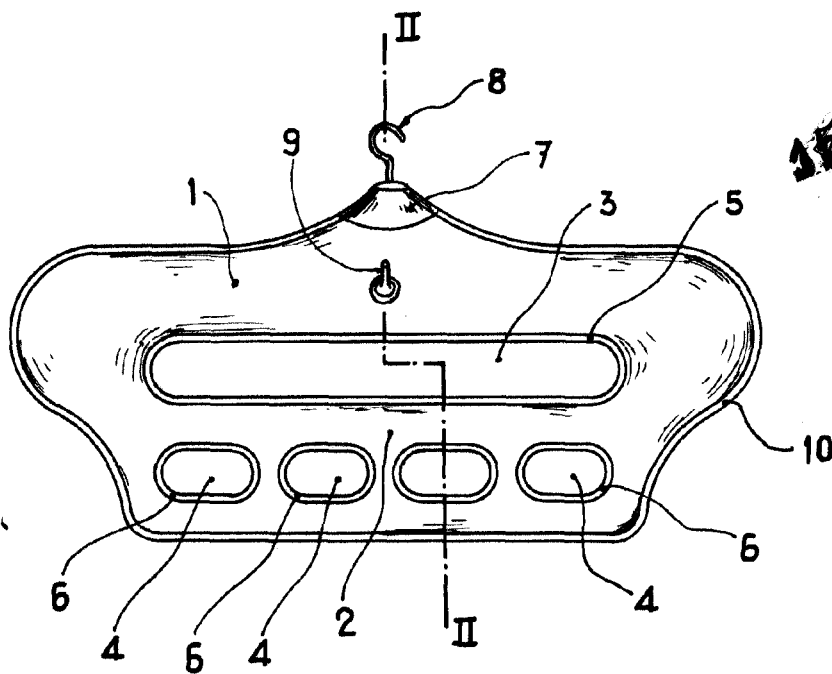

Fig. 1

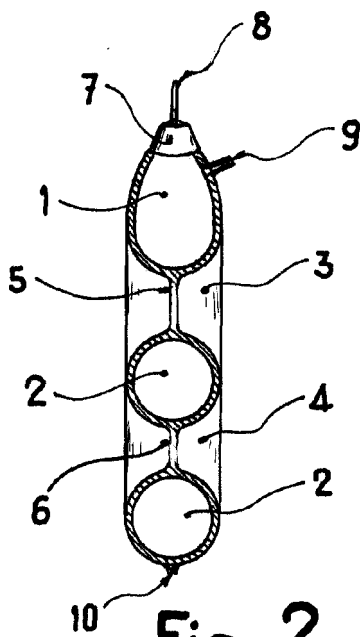

Fig. 2

15 MAR 1941

Madrid,  
JOSE CORPAS MEDINA  
P. P.

ESCALA VARIABLE

FRANCISCO GARCIA GABRIEL  
S. D.

A large, stylized signature or stamp located at the bottom right of the page, overlapping the text 'FRANCISCO GARCIA GABRIEL S. D.'.