



MODELO DE UTILIDAD

por 20 años

por "UNA ENCUADERNACION PARA HOJAS SUELTAS", a favor de Doña María Font Bernaus, de nacionalidad española, domiciliada en Barcelona, Av. Generalísimo, 349.

-----

MEMORIA DESCRIPTIVA

Es objeto del presente Modelo de utilidad, una encuadernación para hojas sueltas, que resulta sumamente práctica, sencilla y económica.

5. Las hojas a encuadernar son del tipo que tienen en su margen, junto al lomo, una serie de taladros, a través de los cuales se pasará el elemento de unión, que es precisamente objeto del actual Modelo, y que se describe a continuación.

10. A los efectos de simplificar esta descripción, pasamos a explicarla con ayuda del dibujo que, a título de ejemplo, se adjunta a esta memoria.

15. El elemento metálico 1 de unión, tiene una serie de grapas o prolongaciones 2, en las cuales se ensartan las hojas 3 a encuadernar. Es esencial que el elemento 1, por su parte continua 4 y por los extremos de sus grapas 2, quede formando un solo plano, a efectos de recibir el elemento 5 que actúa de cierre, el cual presenta sus ranuras 6 para que pueda introducirse por el extremo superior de 1 alojándose 4 y 2 en 6. Este elemento 5 tiene

2.

08986



cerrado el extremo superior 7 de las ranuras 6 y así, al ser deslizado para formar el lomo, se evita que salga por la parte inferior del mismo. Y para fijarlo en la posición correcta, el margen 2 tiene un saliente que actúa elásticamente sobre un punto de una de las ranuras 6 del elemento móvil deslizante 5.

Dentro de las características descritas, el actual Modelo será variable en cuanto no afecte, altere o modifique su esencialidad.

NOTA.

Se reivindica como objeto de este Modelo de utilidad:

1. Una encuadernación para hojas sueltas, con margen taladrado, caracterizada por comprender un elemento fijo, formando una serie de púas, en las que se ensartan las hojas, y un elemento móvil retenedor, que presenta dos ranuras longitudinales, en las cuales quedan alojados los dos márgenes enfrentados del elemento fijo, el margen continuo soporte de las púas, y el margen formado por los extremos de las propias púas.
2. La propia encuadernación de la reivindicación anterior, caracterizada por el hecho de que el elemento móvil tenga sus ranuras cerradas en uno de sus extremos, para limitar su deslizamiento al ser introducido por la parte superior del lomo.
3. La propia encuadernación de las reivindicaciones anteriores, caracterizada por el hecho de que el elemento fijo tenga una prominencia que queda alojada en una de las ranuras del elemento móvil, fijando así la situación escogida, por presión sobre la superficie de la ranura.
4. Una encuadernación para hojas sueltas.

Consta esta memoria de dos hojas foliadas y mecanografiadas por una sola cara, y del dibujo unido a la misma.

En Barcelona a veintitrés de Febrero de mil novecientos sesenta y tres.

*J. Font*

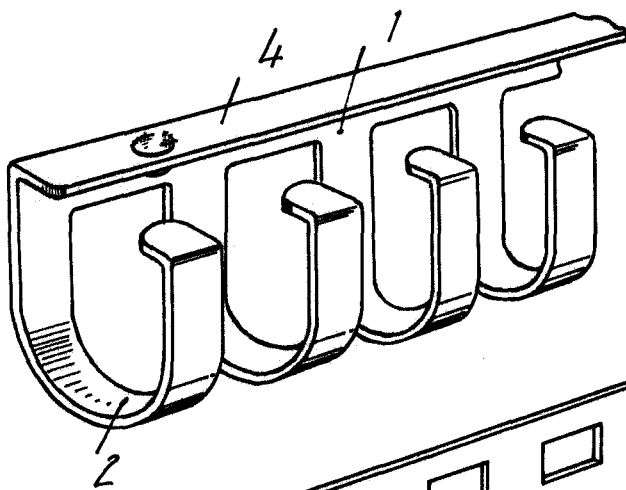

FIG. 1

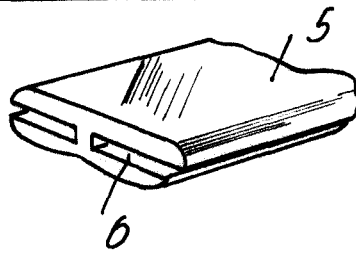

FIG. 2

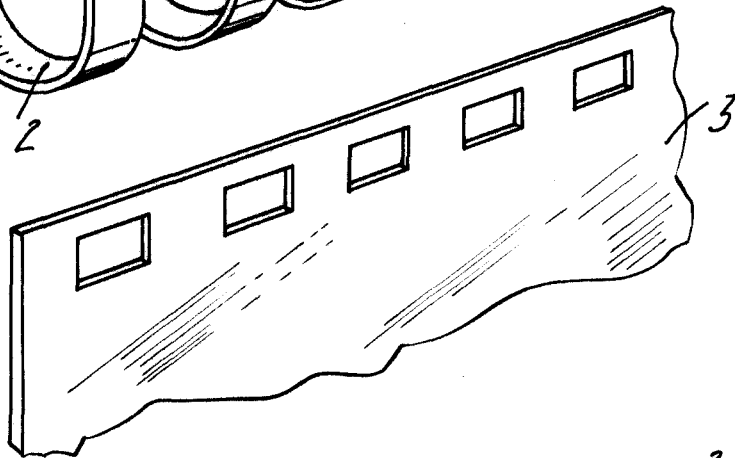

FIG. 3

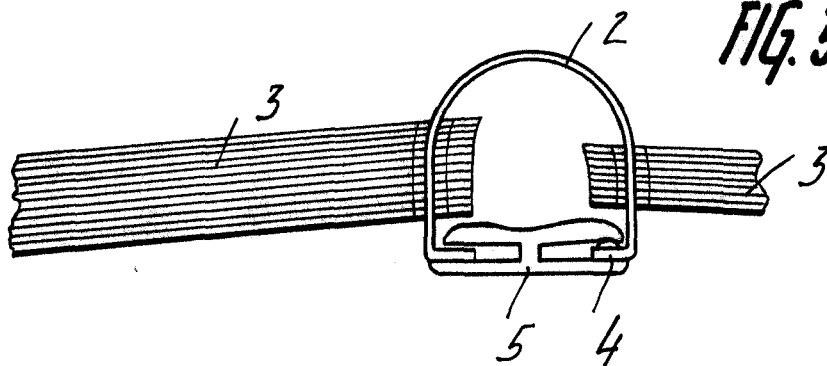
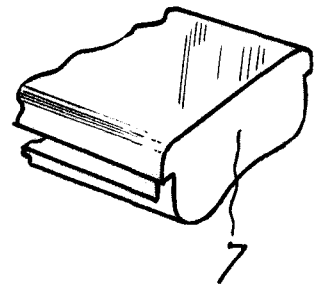
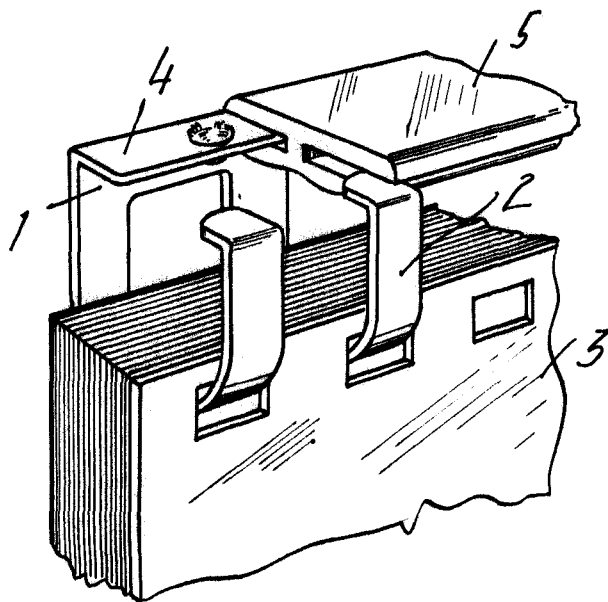

FIG. 4



BARCELONA, FEBRERO 1963  
MARIA FONT BERNAUS

*Maria Font*