

98.259



MEMORIA DESCRIPTIVA

para solicitar Patente de Introducción en España

por

" Un aparato encuadernador "

a nombre de

Mendi guren y Zarraua

domiciliados en

E I B A R - G U I P U Z C O A

-y-

Esta patente se refiere a aparatos destinados a encuadernar un número limitado de hojas; siendo sus ventajas la fácil adaptabilidad a un mueble, la rapidez y facilidad de realizar el trabajo, sin que intervenga ningún hilo, pues su fundamento es sujetar con unos pliegos que se hacen a compresión, los bordes o partes que se desean unir. Además el precio de este aparato es sumamente barato para la facilidad de construcción.

Con este aparato se encuadernan en menos de cinco segundos las hojas de tamaño folio, no teniendo necesidad de estar especializado en el manejo, pues todo se reduce a mover



la manivela motriz en un sentido, colocar las hojas y hacer girar a la misma manivela en sentido contrario. Las hojas son guiadas automáticamente. Además se puede coser cualquier longitud.

En el adjunto dibujo,

La figura 1 representa la vista posterior del aparato en posición de empezar a trabajar.

La figura 2 es una vista lateral del aparato, y

La figura 3 es la vista anterior.

DESCRIPCION DE LOS ORGANOS:

La pieza A es la tabla o mesa de trabajo, sobre él se colocan las hojas a encuadernar; por debajo salen dos tetones A^1 y A^2 , A^1 sirve para que en él se pueda sujetar el brazo B que tiene en una de sus ramas el tornillo de presión C, para sujetar el aparato en cualquier saliente de un mueble; el teton A^2 sirve para que el aparato no se coloque muy metido en la tabla a sujetar.

En el saliente A^3 de la base y mediante los tornillos D^1 se ha sujetado la pieza D, que sirve de cojinetes en los movimientos de las moletas. La moleta inferior o conductora E va colocada en la espiga F^1 del arbol F y sujeta por la arandela y tornillo F^2 y dicho arbol gira en un agujero de la pieza D y en el otro extremo se fija la manivela G mediante el tornillo G^1 .

En el agujero superior de la pieza D va el arbol H con una espiga excentrica; en la prolongación H^1 va montada y sujeta por el tornillo H^2 el porta muelles J, teniendo una ranura J^1 para sujetar las láminas-resortes J^2 . La tensión de este resorte se gradua con el tornillo D^2 que se apoya en la rama D^3 de la pieza D. El arbol H tiene una cabeza-tope H^3 y en su izquierda una espiga H^4 excentrica con respecto a H^1



y en él va la moleta K sujeta por la arandela y tornillo H⁵. En la misma espiga excentrica H⁴ va montado el porta-rodillos M. Este porta-rodillos M tiene un saliente-tope M¹ para que en él obre el resorte N que está sujeto a la base A por los tornillos N¹. En el brazo M² se coloca el rodillo guizador del trabajo P¹ que puede girar libremente. En la pieza M se ha practicado una ranura M³ y en él una cuña Q y un cilindro R con el resorte 3, en tal forma dispuestas que al mover la manivela en el sentido que indica la flecha, frené el arbol H y hace que no se pueda jirar la manivela, despues que haya recorrido un determinado angulo.

F U N C I O N A M I E N T O
 =====

Una vez sujeto el aparato a un mueble, mediante el tornillo de mano C, se hace girar a la manivela en el sentido contrario al indicado por la flecha, la moleta E jira en el mismo sentido que la manivela por estar calado en el mismo arbol, pero la moleta K en sentido contrario al de E, y en este movimiento la acción del resorte S aumentado por la adherencia del arbol H al cilindro R se acufian y frenan cada vez más y llega a un punto que no puede seguir el movimiento. En esta operación que se hace en un segundo de tiempo, el rodillo-guia queda levantado y libre para poder colocar las hojas a coser; en seguida se jira la manivela en el mismo sentido de la flecha y el brazo M con el rodillo-guia P descenderá y sujetará las hojas, siguiendo jirando en el mismo sentido pasan los bordes a coser entre los dientes de las moletas y queda realizada en un instante la operación de encuadernar.

El resorte S² alimenta el contacto entre las dos moletas.

El resorte N, transmite la presión al rodillo-guia para sujetar a las hojas y guiarlas.



5°- "Un aparato encuadernador", todo tal y conforme se describe en la presente memoria y a título de ejemplo lo representa el adjunto dibujo.

Madrid 31 de Mayo de 1926.

P. A.

14-9

1503

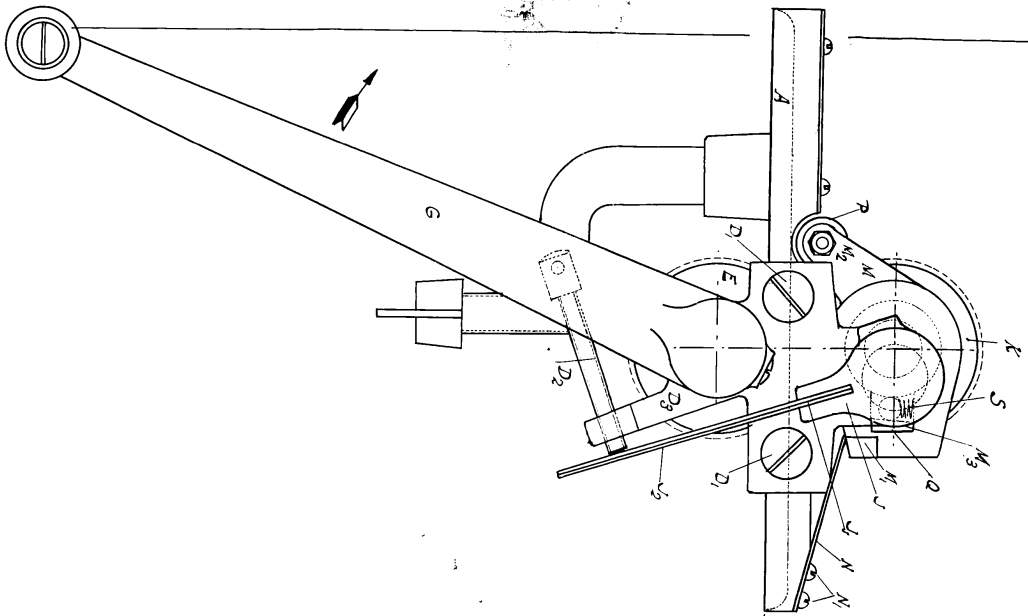

Fig. 1

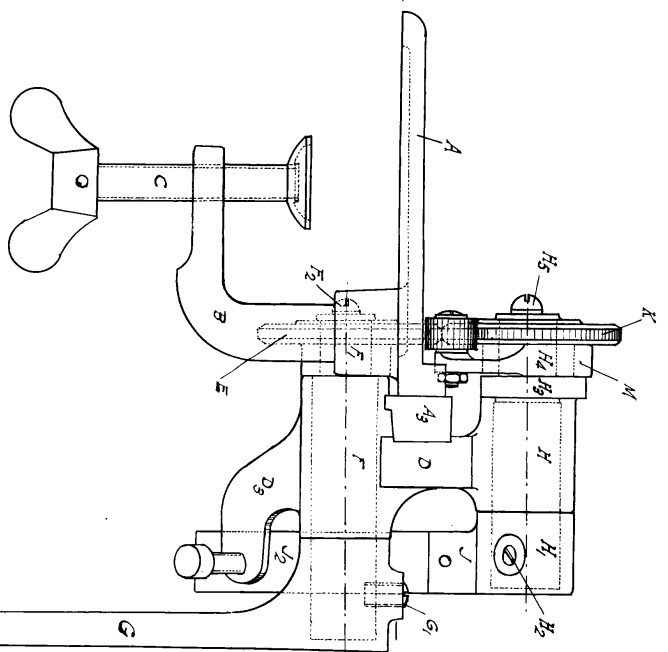

Fig. 2

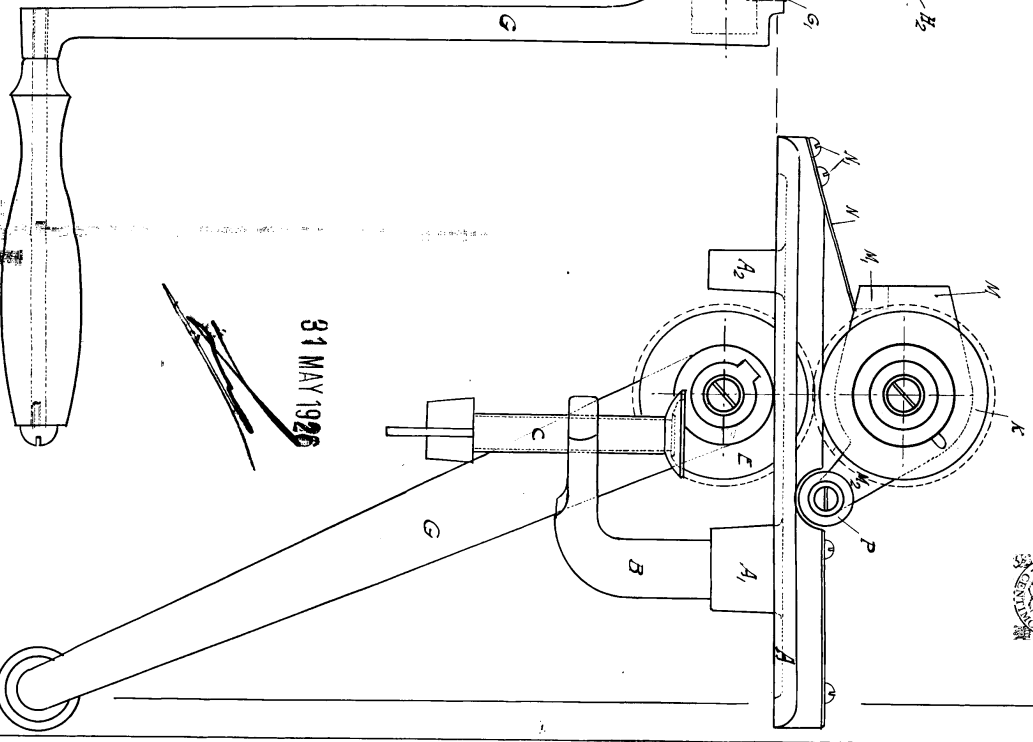

Fig. 3

ESCALA VARIABLE



91 MAY 1926

Edgar 23-5-26
E. S. Edwards



FIG. 1

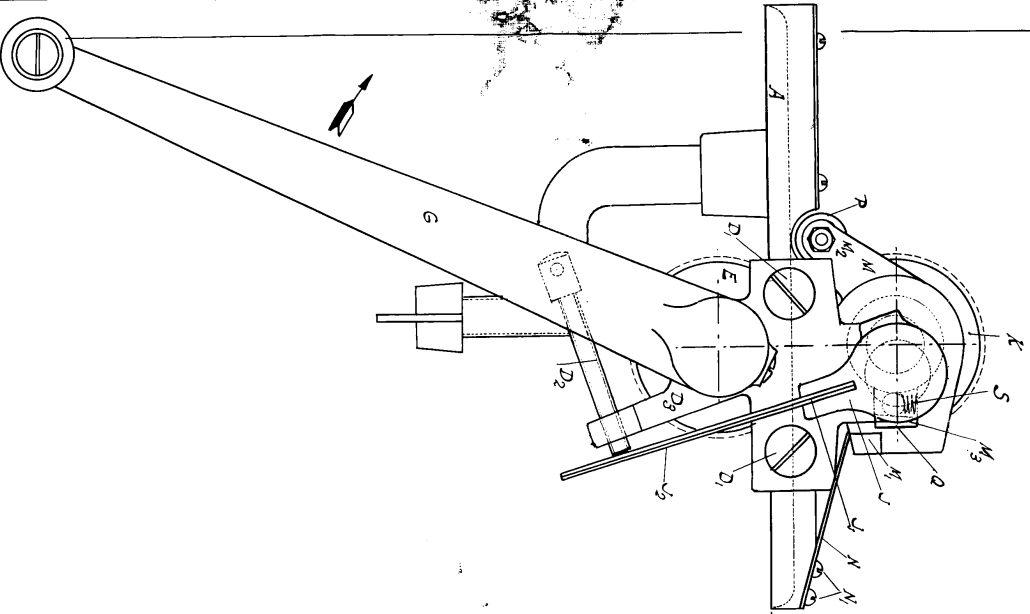

FIG. 2

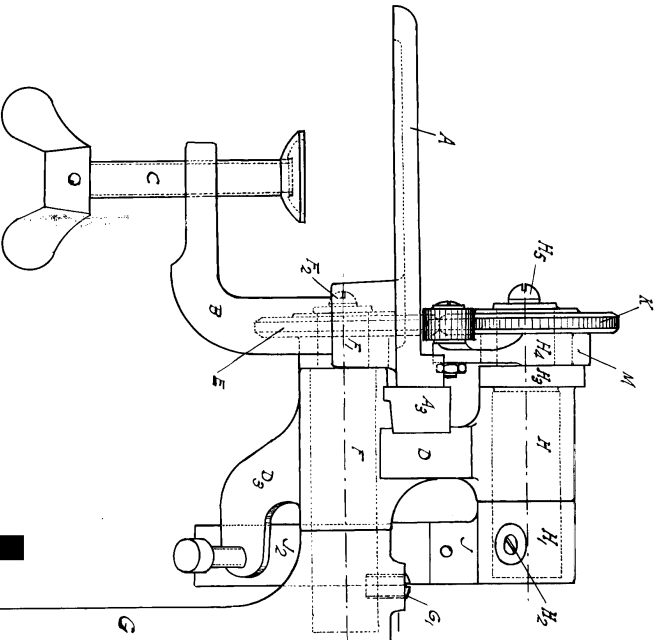
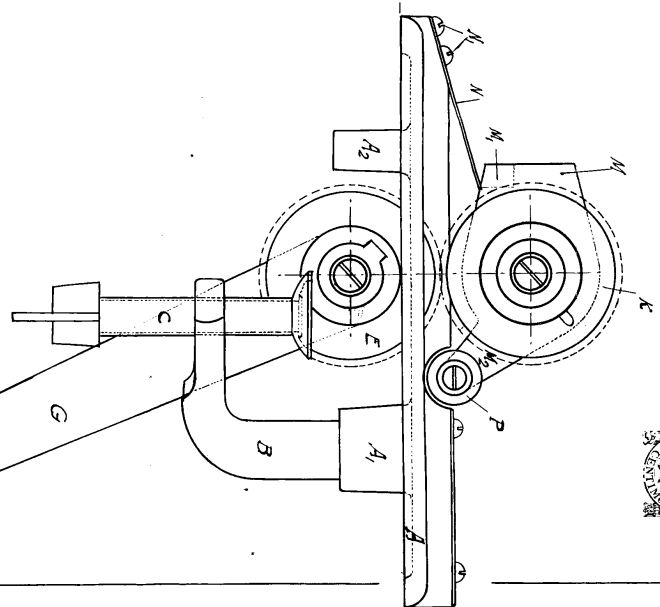

FIG. 3



ESCALA VARIABLE



31 MAY 1926

Bar 23-5-26
S. B. Langley