



98246

MEMORIA DESCRIPTIVA

del Modelo de Utilidad, por 20 años, solicitado a favor de DON ANTONIO BERGEL CAPARROZ, de nacionalidad Española, residente en CASTELLDEFELS (Barcelona), calle de Calvo Sotelo numero 50, por " UNA LAMPARA DE MANO PERFECCIONADA ".

El Modelo de Utilidad, cuyo registro se solicita, consiste en una lámpara de mano perfeccionada.

Esta lámpara perfeccionada está especialmente indicada como elemento de señalización, al poder cambiar el color de su haz luminoso principal.

Sirve también como protección y elemento de localización del usuario, o como señal de peligro, al estar provista de una luz complementaria de color rojo establecida en la parte posterior de la misma.

Se caracteriza esencialmente por dos fundas de material transparente, cilíndricas y concéntricas, establecidas alrededor del soporte portalámparas, las cuales pueden desplazarse independientemente una de otra en sentido longitudinal hasta cubrir totalmente la lámpara o bombilla.

Se caracteriza esta lámpara porqué las fundas envolventes



de color quedan vinculadas a sendos soportes que corren a lo largo de la lámpara, y que se desplazan actuando sobre pulsadores solidarios de aquellos y que se mueven en unas regatas con ojales, practicadas en el cuerpo de la lámpara.

20 Se caracteriza también esta lámpara por una bombilla establecida en la tapa posterior, provista de su interruptor independiente y recubierta por una envolvente de color rojo.

Se comprende que el usuario de esta lámpara, al mismo tiempo que va iluminando el camino, especialmente si circula por carretera, puede encender la luz posterior y permitir su
25 fácil localización por los automovilistas.

Asimismo la lámpara apoyada sobre el vidrio o lámina transparente que cierra la parábola, queda transformada en una pequeña columna en cuyo extremo se halla situada la luz roja posterior, la cual encendida constituye una perfecta señal
30 de aviso de peligro o precaución.

En los dibujos de la hoja adjunta y a título de ejemplo se representa un caso particular de realización práctica de la lámpara de mano objeto del presente Modelo de Utilidad, mostrando la figura 1, un corte longitudinal, la figura 2,
35 una vista de la base superior del cuerpo de la lámpara y la figura 3, el detalle de la colocación de las fundas de color.

Siguiendo los diseños vemos la lámpara constituida por un cuerpo -1- de forma cilíndrica, a cuya base superior -2-
40 queda unido un soporte portalámparas -3-, al final del cual se sujeta la bombilla -4- y el cual queda recubierto por las fundas cilíndricas -5- y -6-, provista esta última de una escotadura -7- y ambas vinculadas a los soportes -8- y -9- que corren a lo largo del cuerpo -1- y terminan en los botones -10- y -11-, que se desplazan en los ojales -12- y -13-
45 respectivamente.



El movimiento de desplazamiento de las envolventes -5- y -6- queda limitado por un lado por la longitud de los ojales -12- y -13-, y por otro por el vidrio o lámina transparente -14-, en cuyo interior se halla un alojamiento o cazoleta -15- donde encajan los extremos de las fundas -5- y -6-.

En la parte posterior se halla una bombilla -16-, sujeta a un portalámparas -17-, establecido en una placa -18- que cierra la parte posterior del cuerpo -1-, estando provista esta bombilla de su propio interruptor -19- y de una envoltura transparente -20- de color rojo.

A su vez la bombilla -4- cuenta con un interruptor -21- y un pulsador -22-.

Se fabricará la lámpara descrita, con los materiales apropiados a cada uno de los elementos que la integran, pudiendo variar sus dimensiones, formas y acabado y cuantos detalles no alteren, cambien o modifiquen su esencialidad.

===== N O T A =====

Se reivindica como objeto de este Modelo de Utilidad:

1ª.- Una lámpara de mano perfeccionada, esencialmente caracterizada por dos fundas de material transparente, cilíndricas y concéntricas, establecidas alrededor del soporte portalámparas, las cuales pueden desplazarse independientemente una de otra en sentido longitudinal hasta cubrir totalmente la lámpara o bombilla.

2ª.- Una lámpara de mano perfeccionada, según reivindicación 1ª., caracterizada por una bombilla establecida en la tapa posterior, provista de su interruptor independiente y recubierta por una envolvente de color rojo.



3ª.- Una lámpara de mano perfeccionada.

75 Consta la presente memoria descriptiva de cuatro hojas folia -
76 das y escritas por una sola cara.

Barcelona, 7 de Marzo de 1.963.

P. A.

M. LLORT

[Handwritten signature]

FIG. 1

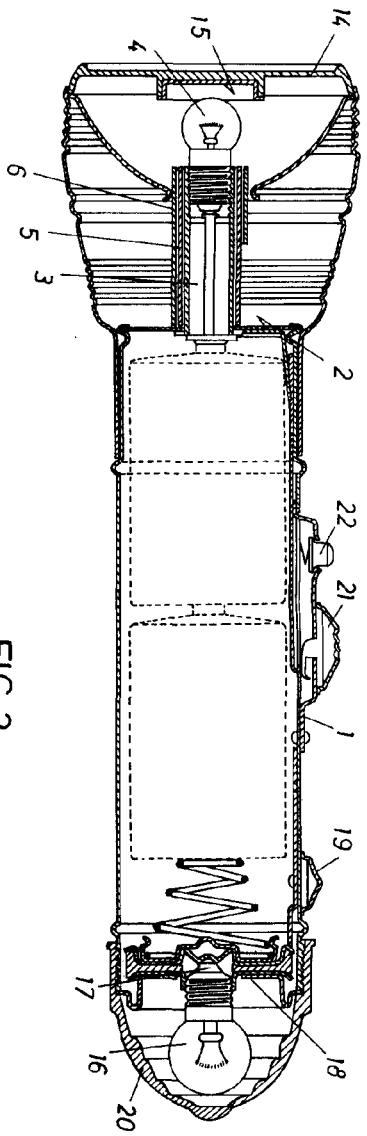

FIG. 2

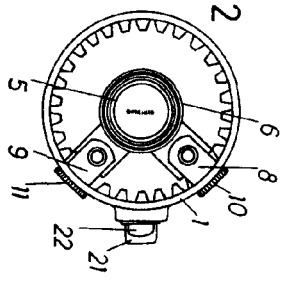
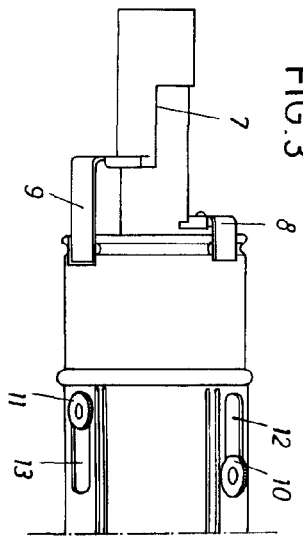

FIG. 3



4 4/10 55

Signature