

9 MAR



98208

MODELO DE UTILIDAD

por 20 años

a favor de Dña. MERCEDES MONTOLIO MORTE, de nacionalidad española, residente en Barcelona, Cabrinetti, 44.- - - - por: "UNA BASE-CASQUILLO PARA PORTALÁMPARAS ELÉCTRICO".-

MEMORIA DESCRIPTIVA

El presente modelo de utilidad se refiere a una base-casquillo para portalámparas eléctrico.

En la actualidad, el montaje de la base del  
5 portalámparas al casquillo interior del mismo, en el cual se enroscaba a rosca la bombilla eléctrica, adolece del defecto de que es muy complejo y con el uso se desarma fácilmente.

A fin de eliminarse estos inconvenientes se ha  
10 ideado una base-casquillo de portalámparas que comprende,

98208

9 MAR



de hecho, la base aislante del portalámparas y el casquillo interior metálico, solidarizados entre sí en la propia operación de moldear la base, constituyendo de esta forma los dos elementos una pieza única.

5 Al efecto de que queden unidas ambas piezas en forma inseparable, permitiendo al propio tiempo la fácil conexión de los hilos conductores eléctricos al portalámparas, se ha dotado al casquillo metálico de una patilla de contacto y sujeción, obtenida por troquelado de la  
10 propia pieza, y de un manguito central metálico.

Para la mejor comprensión de la presente memoria descriptiva, se acompaña una lámina de dibujos, en la que se ha representado un caso práctico de realización, que se cita a título de ejemplo no limitativo del alcance de  
15 este modelo de utilidad.

En los dibujos:

La figura 1, muestra una base-casquillo de portalámparas eléctrico del referido tipo perfeccionado, vista en sección.

20 La figura 2, ilustra esta base-casquillo vista en alzado.

La figura 3, constituye una sección de la base, por la línea III-III de la figura 2.

Comprende el modelo, una base -1- de material  
25 dieléctrico solidarizada a un casquillo metálico -2- provisto de la correspondiente zona roscada -3-, cuyo casquillo presenta aislado un manguito metálico central -4- con valona superior de asiento -4'-, y una patilla de contacto -5-,  
que sobresale de la parte inferior del propio casquillo,  
30 cuyos dos elementos constituyen los embornes del portalámparas.



Para permitir la fijación, mediante tornillos, de los dos hilos conductores eléctricos a los correspondientes bornes -4- y -5-, se han previsto en la base -1-, dos orificios transversales -6- y -7- fileteados a rosca, uno de los cuales coincide con un orificio -8- en el que está calada la patilla -5- y coincidiendo el otro con el manguito central -4- provisto de la adecuada abertura lateral.

El modelo, dentro de su esencialidad, puede ser llevado a la práctica en otras formas de realización que difieran sólo en detalle de la indicada a título de ejemplo, a las cuales alcanzará igualmente la protección que se recaba. Podrá, pues, fabricarse en cualquier forma y tamaño, con los materiales y medios más adecuados, por quedar todo ello comprendido en el espíritu de las reivindicaciones.

15

N O T A

Se reivindica como objeto del presente modelo de utilidad:

1.- Una base-casquillo para portalámparas eléctrico, caracterizada esencialmente, por comprender una base dieléctrica solidarizada al casquillo interior del portalámparas, cuyo casquillo presenta, convenientemente aislado, un manguito metálico central con valona superior de asiento, y una patilla de contacto que sobresale del propio fondo de dicho casquillo, cuyos elementos manguito y patilla constituyen los bornes del portalámparas, y constituyendo la base y el casquillo una pieza única por la oclusión de aquéllos en dicha base.

2.- Una base-casquillo para portalámparas eléctrico, según la reivindicación anterior, caracterizada porque la base comprende dos orificios transversales, fileteados a

30

98208



rosca, para el acoplamiento de los tornillos de fijación de los dos hilos conductores eléctricos, cuyos orificios coinciden, uno con un orificio en el que está calada la patilla de emborne, y el otro con el manguito central 5 destinado para el propio objeto.

3.- UNA BASE-CASQUILLO PARA PORTALÁMPARAS ELÉCTRICO.

Consta la presente memoria descriptiva de cuatro hojas, mecanografiadas, foliadas, numeradas y escritas por una sola cara, acompañada de una hoja de dibujos.

Madrid, 9 de Marzo de 1963.

MERCEDEZ MONTOLIO MORTE  
P.A.

Fig. 1

98208

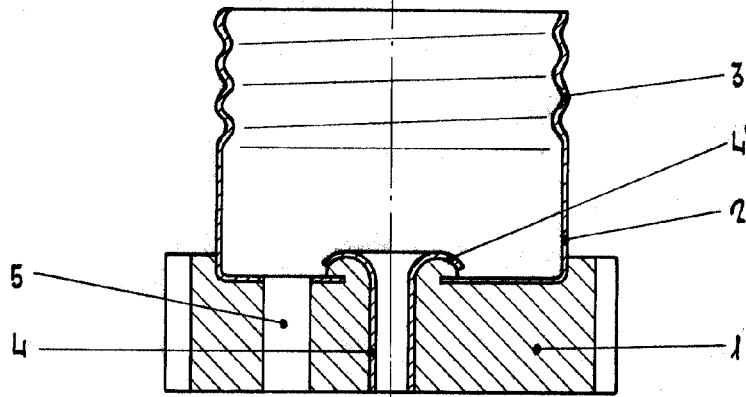

Fig. 2

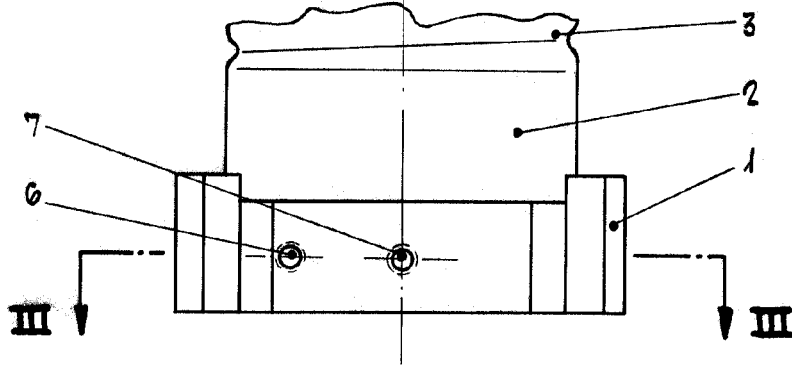
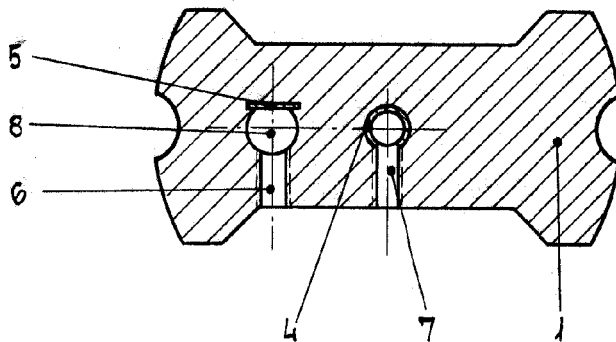

Fig. 3



Madrid, 9 Marzo 1963

p. a.

Escala variable