

97

98197



MODELO DE UTILIDAD

por 20 años por

"MOLINILLO APLICABLE A MOTOR AJENO", a favor de DON JOSE PEGO BOUZA, de nacionalidad española, residente en SANTA CECILIA , EL FERROL DEL CAUDILLO (La Coruña).

MEMORIA DESCRIPTIVA

=====

5.- Mi representado solicitó el registro del modelo de utilidad número 97.580, por "PELADORA DE PATATAS Y SIMILARES", la cual va provista de su correspondiente motor, y para que dicho objeto pueda resultar más asequible en el mercado, se ha tratado de dotarle de una serie de instrumentos accesorios y complementarios para poder cumplir una serie de distintas finalidades y hacerlo aplicable a otras muchas faenas domésticas, que no solamente la de pelar patatas, siendo su motor aplicable a todos ellos, y uno de los cuales es precisamente el modelo de utilidad que nos ocupa.

El objeto del presente modelo de utilidad es un



15.- molinillo para moler café y otros productos de dureza similar, aplicable al mismo pié motor de la peladora de patatas antes indicada, y que de acuerdo con la lámina de dibujos adjunta pasaremos a describir, haciéndose constar se trata de una de sus variadas formas de realización práctica.

20.- Según vemos en la lámina de dibujos, está constituido por los siguientes elementos:

- 1.-Vaso o recipiente del molinillo.
- 2.-Tapa del mismo.
- 3.-Orificio en la base del vaso o recipiente.
- 4.-Tornillo pasador externo.
- 25.- 5.-Tornillo eje interno.
- 6.-Arandela de acero.
- 7.-Tuerca con su junta de goma.
- 8.-Casquillo o hembra de tuerca.
- 9.-Cuchilla trituradora.
- 30.- 10.-Tuerca terminal.
- 11.-Pié o base de apoyo del molinillo sobre el motor.

Todos los indicados elementos están conjugados de la forma y manera que describiremos a continuación:

- 35.- En la base del recipiente 1, del molinillo, se encuentra practicado el orificio 3, en el cual va acoplado el llamado tornillo pasador externo 4, que lleva o contiene el tornillo eje interno 5; para sujetarlos y lograr que el recipiente sea estanco dispone de la arandela de acero 6, por la parte superior, y de la tuerca con su arandela de goma 7, que la presiona, en la parte inferior. La parte terminal inferior del tornillo eje 5, dispone de un casquillo o hembra de tuerca 8, para acoplarse a la terminación superior del eje del motor y recoger su movimiento giratorio. Sobre la parte superior del mismo tornillo eje 5, se dispone la cuchilla moledora o trituradora 9, constitui-
- 40.-
- 45.-



50.- da por una pletina recta de casi la misma longitud que el diámetro del vaso del molinillo, e inserta mediante un orificio situado en su parte media, y cuyos dos extremos terminales van doblados hacia arriba en ángulo agudo, y finalmente sujeta por virtud de la tuerca terminal 10.

55.- Por último , en la parte inferior de la base del vaso o recipiente 1, del molinillo, y en todo su alrededor se dispone un pié , que tiene por misión sujetar, mantener y apoyar a todo el conjunto del molinillo sobre el pié motor a que haya de acoplarse, y que en la lámina de dibujos se señala con el número 11.

60.- Descrito el objeto del modelo de utilidad que nos ocupa, nos queda señalar se trata de una de las variadas formas de realización a que en la práctica puede llegarse, sin que sus modificaciones de forma, materiales empleados, etc., desvirtuen la esencialidad de la invención.

N O T A

65.- El modelo de utilidad descrito recaerá, pues , sobre las siguientes reivindicaciones:

70.- 1º.-MOLINILLO APLICABLE A MOTOR AJENO, caracterizado por cuanto la parte infero-externa de la base de su recipiente dispone en su alrededor de un pié para su adaptación y disposición sobre el motor a que se aplique, cuyo recipiente tiene en su centro un orificio en el que va acoplado un tornillo pasador externo, atravesado por un tornillo eje, convenientemente sujetos y mantenidos en posición por medio de una arandela por la parte superior y una arandela plástica y una tuerca en la inferior; la terminación del tornillo eje está provista inferiormente de un casquillo o hembra de tuerca , que se acoplará a la parte superior del eje del motor a que se adapte, y en su parte superior y por medio de un orificio practicado en su centro se dispone la cuchilla moledora consistente en una pletina de

75.-

80.- casi la misma longitud que el diámetro del recipiente do-

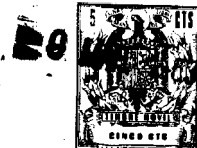

blada hacia arriba en ángulo agudo en sus dos extremos,
y sujeta por virtud de una tuerca terminal.

2.-"MOLINILLO APLICABLE A MOTOR AJENO".

85.- Todo tal y conforme queda descrito, representado
y reivindicado.

88.- Esta memoria consta de cuatro hojas mecanografiadas y foliadas por una sola de sus caras conteniendo un total de ochenta y ocho líneas.

MADRID A 9 DE MARZO DE 1963.

P.A.
MANUEL DE ARPE.

98197



D I S E Ñ O

=====

DEL MODELO DE UTILIDAD A FAVOR DE DON JOSE PEGO BOUZA, RESIDENTE EN SANTA CECILIA, EL FERROL DEL CAUDILLO (LA CORUÑA), POR "MOLINILLO APLICABLE A MOTOR AJENO".

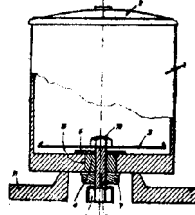

Escala variable.

MADRID A 9 DE MARZO DE 1963.
P.A.
MANUEL DE ARPE.

98197

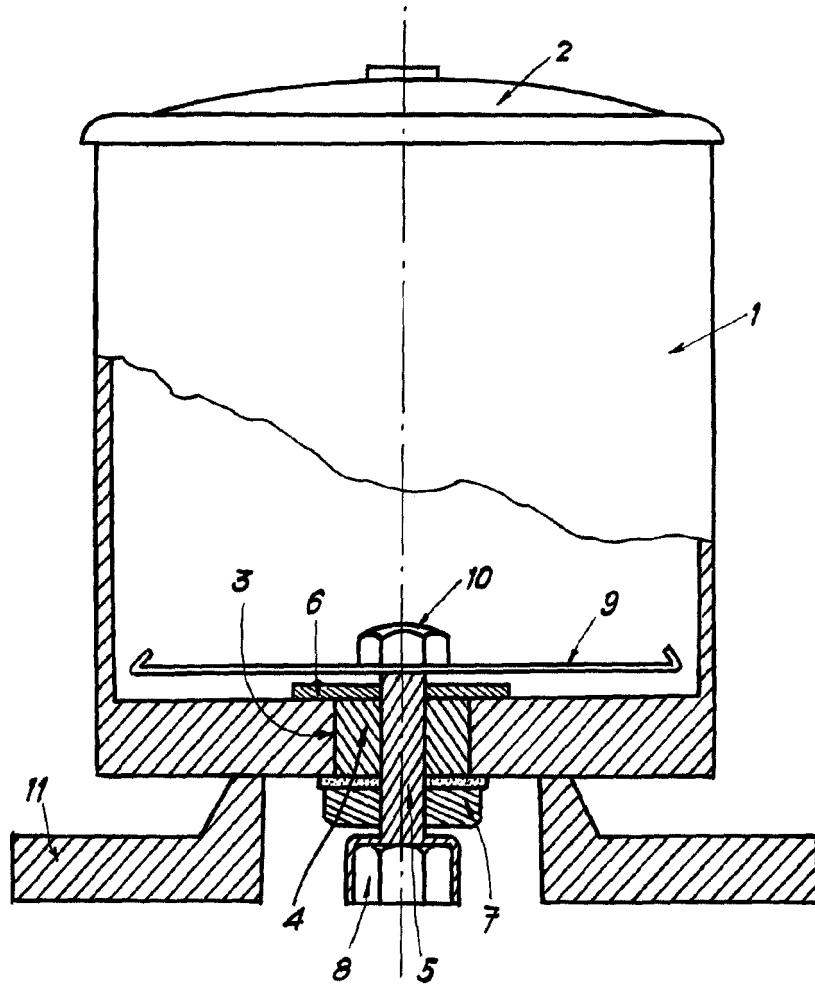

MADRID, 9 MAR. 1983

Handwritten signature

ESCALA VARIABLE