





### Descripción del mechero

Según los planos triplicados que acompañan a esta memoria consta de las siguientes partes :

Dibujo nº 1 = Representa el mechero en corte transversal.

" " 2 = Una vista del carburador.

" " 3 = Una vista del distribuidor.

" " 4 = Una vista de delante y un corte en B.

" " 5 = Un corte del mechero en A.

El mechero se compone de la caja A entrada de aire l, con el codo c2, que en el interior tiene escalones a l, un casquillo cilíndrico b, con adjunto cono b l, el cual deja una boca libre t l, del diámetro del carburador.

En el casquillo b hay un carburador k, con válvula corrediza de distribución h, y arros de repartimiento de aceite r, r1, r2, encima de nervios g, todo montado sobre guías. El chicler del aceite va sujeto en la válvula de distribución de aceite en h, y la tapa en c l, puesta en la caja del mechero y sostenido por un muelle q.

El aceite será conducido por el canal f al conducto f l, en chicler x, y pasa por muchos agujeros z a los arros de distribución. El gas pasa por la abertura s l al tubo d en el que va colocado el mango m y el carburador k ; el mango está sujeto al tubo d para que se pueda girar y gira con nariz n l, sobre un listón en plano inclinado, encima de la tapa. Un casquillo cónico e, forma el final del casquillo b l y boca c, y en forma de teja los canales del aire t 3 y t 6 libre.

### Funcionamiento

El aceite pasa por la abertura f y el orificio f m del chicler x y los agujeros ordenados en filas z, sobre los arros de distribución r1, r2 y r, y por medio de variación corregida de distribución h, a la derecha los agujeros de la entrada del aceite pueden



estar cerrados o abiertos a voluntad de cada uno.

Para quitar pronto las impurezas de los agujeros pequeños el chicler x está sujeto por un pequeño muelle y se puede sacar fácilmente para su limpieza. El gas entra por una abertura s l y el canal al distribuidor s, en el tubo d. Variando el tubo d a la derecha será distribuida la cantidad de gas necesaria según se necesite al distribuidor s.

El calor de la llama será empujado por un distribuidor b al carburador k, y pone el carburador encendido con sus nervios al rojo. La niebla de aceite que se produce en los arros de distribución r, r1, r2, se forma al pasar los nervios rojos del calor del gas. El aire entra por el codo l se reparte alrededor del carburador k, y pasa por la sección de distribución t2 a la boca t l v t, dentro de la caja.

El aire de adición pasa por el casquillo b a las secciones de entrada t 6 y t 3 y al interior del mechero, y la corriente del aire será conducida sin golpe ninguno por el codo c 2, a las secciones de salida, bastando una presión de aire de 50 mm. de columna de agua para obtener una llama intensa.

El mango se puede rodar encima del tubo d y trabaja por la nariz n l sobre un listón de plano inclinado n, de forma que varien con la movida del mango todas las piezas que reparten aire, aceite y gas. El muelle o empuja al mango m sobre el listón n, efectuando un movimiento de izquierda a derecha y de derecha a izquierda de las piezas de distribución y aumenta todas las secciones distribuidas. La mezcla de aceite y aire está puesta por los nervios g en una rotación hacia la izquierda ; en cambio la mezcla de combustión de aire y gas, por los nervios, está dispuesta en sentido contrario obteniendo por este procedimiento una mezcla y un encendido rápido y completo delante de la boca t l.



En el mechero con recalentamiento interior de gas se obtiene una temperatura más alta de combustión y la llama siempre se mantiene igual, aunque no haya cuerpos candentes.

- N O T A -

La patente recaerá sobre las reivindicaciones siguientes :

1a. = Reivindicación de un mechero para combustibles líquidos y gaseosos que se distingue por un casquillo variable, en su sentido axial y situado en el centro de la repartición del aparato del aceite, en el cual entra el gas y con la mezcla con aire puesto en el estado de quemar y la variación del casquillo axial distribuye al mismo tiempo y en igual proporción siempre aceite, gas y aire.

2a. = Reivindicación así mismo, de un mechero según la reivindicación anterior, que se distingue en que el casquillo k en su parte exterior tiene nervios en forma de rosca g y en su interior tiene un cuerpo b, con nervios y, en forma de rosca y en sentido contrario a los nervios g.

3a. = Reivindicación también de un mechero, según las reivindicaciones anteriores, que se distingue en que el casquillo k está combinado con el distribuidor h el cual trabaja sobre el tubo de conducción de aceite de manera que además del gas, el aire y el aceite se regulan mediante variación de la pieza k.

4a. = Reivindicación además de un mechero, según las reivindicaciones anteriores, que se distingue en que el casquillo en su parte exterior tiene aros de repartición para los combustibles líquidos.

5a. = Reivindicación igualmente de un mechero, según las reivindicaciones anteriores, que se distingue en que el tubo de conducción de aceite f l y su prolongación x es desconectable de la distribución h colocado dentro de la caja del mechero y apretado por un muelle q en la tapa c. .



6a. = Reivindicación también de un mechero, según las reivindicaciones anteriores, que distingue en que el chicier del tubo conductor de gas d está colocado en forma de cono de distribución.

7a. = Se reivindica, por último, como objeto sobre el que ha de recaer la patente de INVENCION que se solicita por veinte años en España,

" UN MECHERO PARA QUEMAR COMBUSTIBLES LIQUIDOS Y GASEOSOS ".

TODO CONFORME queda expresado en ésta memoria que consta de cinco hojas escritas a máquina por una sola cara y planos que la acompañan.

Madrid 25 de MAYO de 1926.

Agustin Ungria

p. p. Miguel Ungria





Abb. 1



Abb. 2



Abb. 3

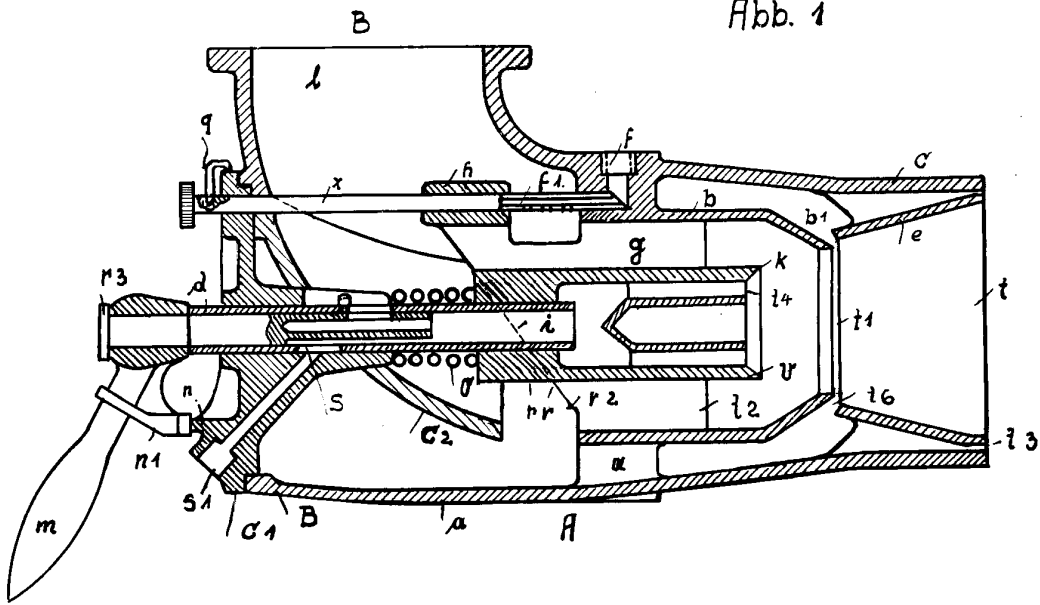

Abb. 4

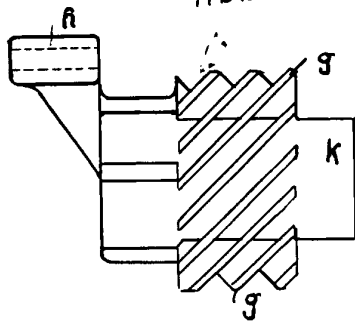

Abb. 5

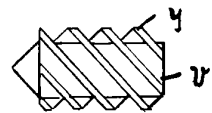
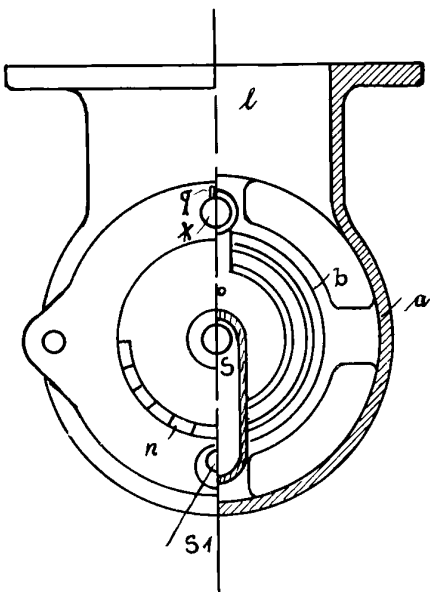
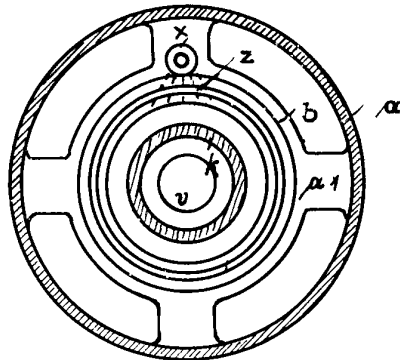

*Miguel Ángel*