

MODELO DE UTILIDAD



98161

Solicitante : Tresson, S.L.

Residencia : Alicante.- Cisne núm. 44.

oooOooo

98161

MEMORIA DESCRIPTIVA

Sobre:

"HELICOPTERO DE JUGUETE"

oooOooo

El presente Modelo de Utilidad tiene por objeto un juguete en forma de helicóptero.

En los dibujos adjuntos, a título de ejemplo no limitativo, se ilustra una forma de ejecución del invento, con referencia a los cuales:

5

El helicóptero de juguete comprende la empuña-



10 dura, 6, que lleva un eje central, 1, del que son solidarios un carrete, 2, y una uña inferior, 3, a la que queda unida una goma, 4, arrollada en espiral, y que se fija por su extremo opuesto a un resalte, 5, solidario de la empuñadura, 6.

15 El carrete, 2, lleva arrollado en su gorguera un hilo resistente que, pasando por el orificio, 7, termina en una lámina, 8, que sirve para facilitar la tracción del hilo en el momento oportuno.

20 La parte superior del eje central, 9, está formada por un prisma rectangular que encaja perfectamente en el alojamiento, 10, que, a su vez, es solidario del eje de las aspas que giran libremente en la torreta del helicóptero.

25 Al tirar de la lámina, 8, teniendo fuertemente asida la empuñadura, 6, y enchufado el eje, 9, en el alojamiento, 10, el hilo resistente hace girar al carrete, 2, y a las aspas, 11, enrollando al mismo tiempo sobre sí misma la goma, 4, que servirá para recoger el hilo sobre el carrete una vez se suelte la lámina, 8.

30 Por la disposición inclinada de las aspas, el helicóptero se eleva al hacerlas girar, saliéndose entonces la espiga, 9, de su alojamiento, 10.

En los extremos de las aspas van adosados en su parte inferior unos pequeños discos metálicos, 12, para dar mayor inercia al giro del helicóptero.

35 Es fácilmente comprensible que podrán variar las medidas, materiales y proporciones de este Modelo, ya que estas accesoriedades quedan comprendidas



65 4ª.- Helicóptero de juguete, según reivindicaciones -
anteriores, que se caracteriza porque en los ex-
tremos de las aspas van adosados en su parte inferior
unos pequeños discos metálicos, para dar mayor inercia
al giro del helicóptero.

70 5ª.- "Helicóptero de juguete": según queda sustancial-
mente descrito en la presente memoria, que consta
de cuatro páginas mecanografiadas por una sola ca-
ra y se representa en los dibujos adjuntos.

Madrid, 7 de Marzo de 1963.

EMILIO GUILL SIRVENT
P. P.



98161

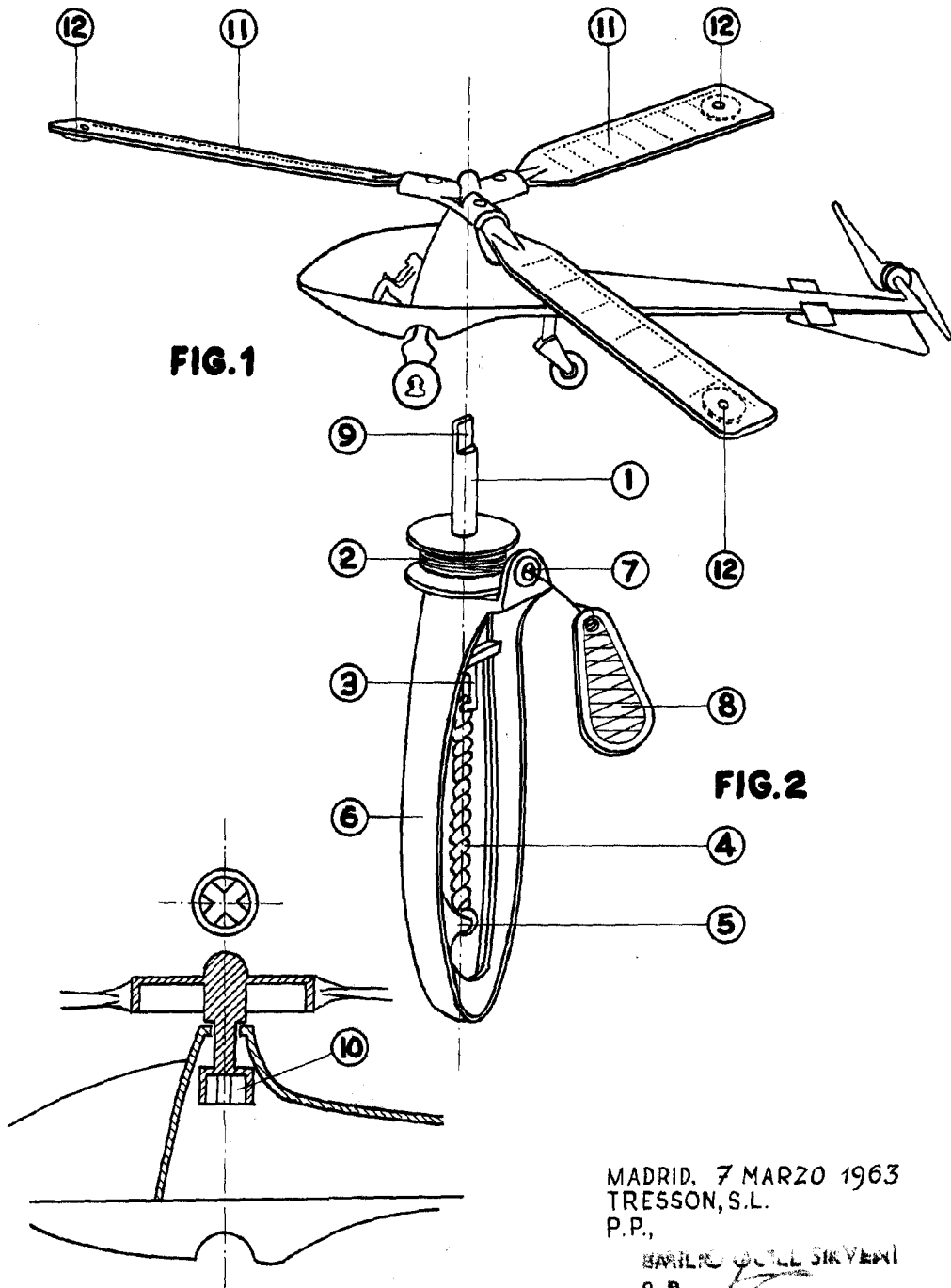

FIG. 1

FIG. 2

FIG. 3

MADRID, 7 MARZO 1963
TRESSON, S.L.
P.P.,

BARTOLOMÉ GUIL SIKYENI
P.P.