



98153

M O D E L O
D E
U T I L I D A D

por "UN FRASCO PARA LIQUIDOS O PASTAS", a favor de la razón social española VABAL'S, S.A., residente en BARCELONA, ESPLUGAS DE LLOBREGAT, Baronesa de Maldá, nº 43.

= . =

MEMORIA DESCRIPTIVA

El presente modelo de utilidad se refiere a un frasco para líquidos o pastas.

- Más concretamente consiste el modelo en un frasco de material flexible, preferentemente plástico, que comprende en un lateral un brocal roscado, obturado por una tapa dotada de paso troncoconico de salida para el contenido. El brocal recibe un tapón, que constituye el cierre general del frasco, presentando este tapón en su centro una espiga de obturación operativamente dispuesta para encajar en el paso troncoconico antedicho, evitando fugas del contenido del envase.
- 5.
- 10.

98153

17



Con el fin de facilitar la explicación se acompaña a la presente memoria descriptiva de una lámina de dibujos en la que se ha representado un caso de realización que se cita a título de ejemplo.

5. En los dibujos:

La figura 1, representa en vista lateral al frasco, y al tapón y tapa seccionados.

La figura 2, manifiesta en vista frontal la figura anterior.

10. Haciendo referencia a las figuras, se aprecia en su realización, un frasco 1, que comprende un brocal roscado 2 en su lateral plano 3; en este brocal encaja a presión la tapa 4, dotada de la boquilla troncoconica 5, de vertido, que a su vez es oclurada por la espiga 6 del tapón 7, cierre general del conjunto.

15. El modelo, dentro de su esencialidad, puede ser llevado a la práctica en otras formas de realización que difieran en detalle de la indicada a título de ejemplo en la descripción, y a las cuales alcanzará igualmente la protección que se recaba. Podrá, pues, constuirse en cualquier forma y tamaño, con los materiales más adecuados, por quedar todo ello comprendido en el espíritu de las reivindicaciones.

20.

98153

NOTA



7 MAR

Descrito el objeto y utilidad de la presente invención, se declaran nuevas y no divulgadas en España. las siguientes reivindicaciones:

5. 1. Un frasco para líquidos o pastas, caracterizado esencialmente por el hecho de estar constituido por un frasco que comprende en un lateral pleno, normal a la base, un brocal roscado, obturado por una tapa dotada de boquilla troncocónica de vertido, recibiendo el brócal a un tapón que constituye el cierre general del frasco, mediante espiga de obturación, operativamente dispuesta para encajar en el paso troncocónico antedicho.

10.

2. Un frasco para líquidos o pastas.

15. Según se describe y reivindica en la presente memoria descriptiva que consta de tres hojas foliadas y escritas a máquina por una sola de sus caras, acompañadas de una lámina de dibujos.

Madrid, - 7 MAR. 1963

VABAL'S, S.A.

p. a.

JAIME ISERN MIRALLES

P. P.

98153



Fig. 1

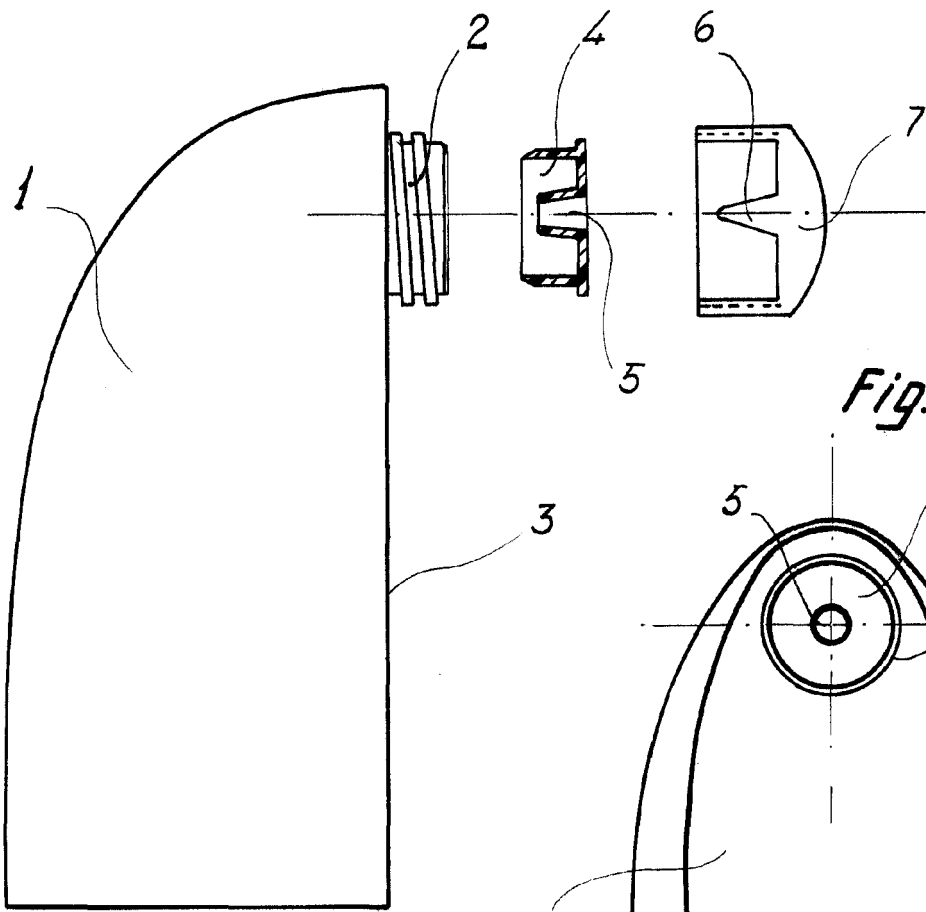
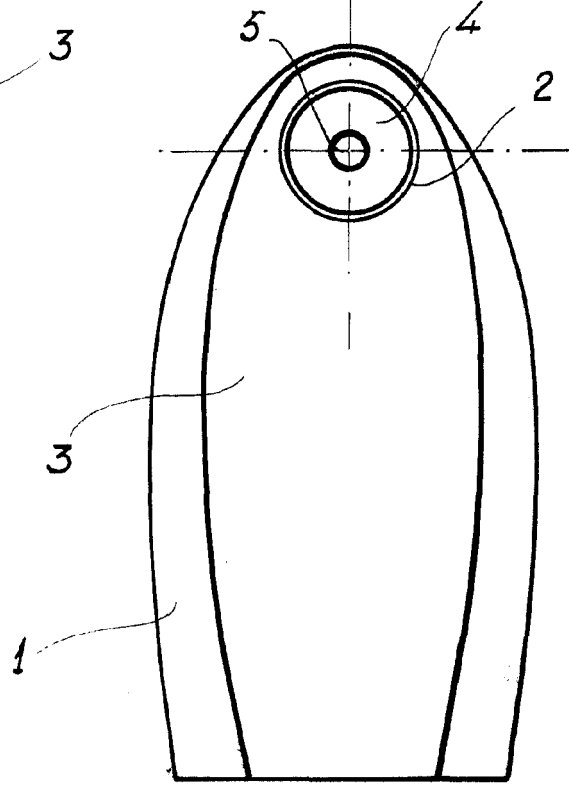

Fig. 2



Modrid. - 7 MAR. 1963
D.D. Jaime Isern

