

| 98444

M O D E L O  
D E  
U T I L I D A D

a favor de Don Antonio DANIEL GELI, de nacionalidad española, residente en Barcelona, Calle Muntaner, 66, por "PISAPAPELES".

- . -

MEMORIA DESCRIPTIVA

La presente invención se refiere a un pisapapeles que, además de ser sumamente decorativo, es práctico.

5. El pisapapeles es un objeto que, al estar destinado a mesas de trabajo, puede constituir un elemento que contribuya a la decoración de la mesa escritorio, dando una nota de buen gusto. Al propio tiempo, como su posición le obliga a permanecer visible, sujetando documentos, es apto para llevar a un aparato de precisión, ya sea un termómetro, brújula, barómetro u otro cualquiera.

10. Atendiendo pues, a este doble concepto de belle-

9844 27



za y utilidad, se ha ideado el pisapapeles objeto de la invención, que está constituido esencialmente por una base sobre la que se hallan apoyados un instrumento indicador, herméticamente cerrado y varios objetos decorativos, formando una composición caprichosa, sobre cuya base se halla moldeada una masa transparente que fija y protege dichos objetos y completa el contorno de la citada base.

5. Para la mejor comprensión de cuanto queda descrito en la presente memoria, se acompaña un dibujo en el que, tan sólo a título de ejemplo, se representa un caso práctico de realización del objeto de la invención.

10. En dicho dibujo, la figura 1 es una vista en perspectiva del pisapapeles; la figura 2 es una sección longitudinal del mismo; y la figura 3 es un detalle en planta superior, de la zona en que está oculto un instrumento medidor.

15. El pisapapeles descrito está constituido en el aludido dibujo por un bloque rectangular de una resina sintética transparente y endurecible en frío o a baja temperatura, por ejemplo a base de resinas acrílicas, formado por dos secciones unidas según un plano longitudinal paralelo a la base. La zona -1- es opaca y sobre ella están dispuestos una caja -2- herméticamente cerrada, que contiene un instrumento físico (termómetro, barómetro, brújula, etc.) y una pluralidad de objetos decorativos -3- que forman una composición. La otra sección -4-, es transparente y en su interior quedan ocultos los objetos -3- y la caja -2-, de forma que pueden observarse

20.

25.



perfectamente a través de aquélla, y aumentados debido al distinto índice de refracción de la masa -4- con respecto del medio ambiente.

5. El contraste de los objetos distribuidos sobre la zona opaca -1-, hace resaltar a éstos mucho más, y dan la sensación de estar sumergidos en agua cristalina, totalmente inmóvil, como si estuviera solidificada.

10. Es evidente que, según el tipo de instrumento físico empleado, este último podría ser comunicado con el exterior mediante conductos apropiados.

Además del bello efecto estético que ofrece el pisapapeles, resulta muy práctico, puesto que puede contener en su interior a un aparato de física u otro, tal como un termómetro, una brújula, etc.

15. Serán independientes del objeto de la invención los materiales empleados en la construcción de los distintos elementos que la integran, formas y dimensiones de los mismos y cuantos detalles accesorios puedan presentarse, siempre y cuando no afecten a su esencialidad.

- . -

#### NOTA

20. Se reivindica como objeto del presente modelo de utilidad:

1. Pisapapeles, que está constituido esencialmente por una base sobre la que se hallan apoyados un ins-

27 FEB 1963

98144



trumento físico indicador, herméticamente cerrado, y varios objetos decorativos, sobre cuyo conjunto se halla moldeada una masa transparente y sólida que fija y protege dichos objetos, completando el contorno de dicha base.

5.

2. Pisapapeles.

La presente memoria consta de cuatro hojas foliadas escritas a máquina por una sola cara.

Barcelona, 27 Febrero de 1963

Antonio DANIEL GELI

p.a.

9790

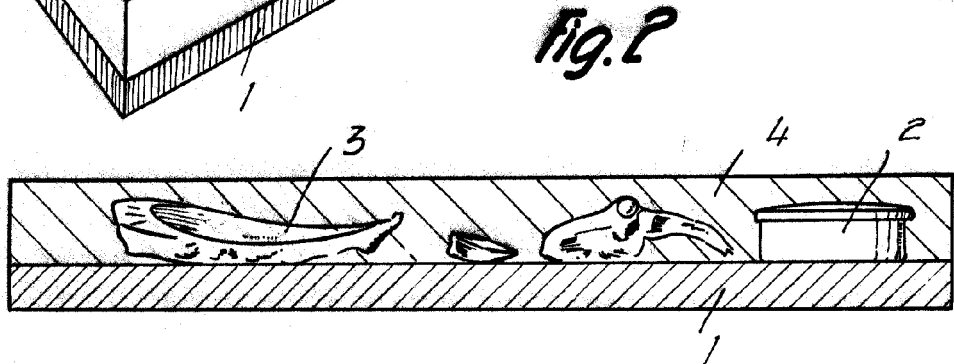
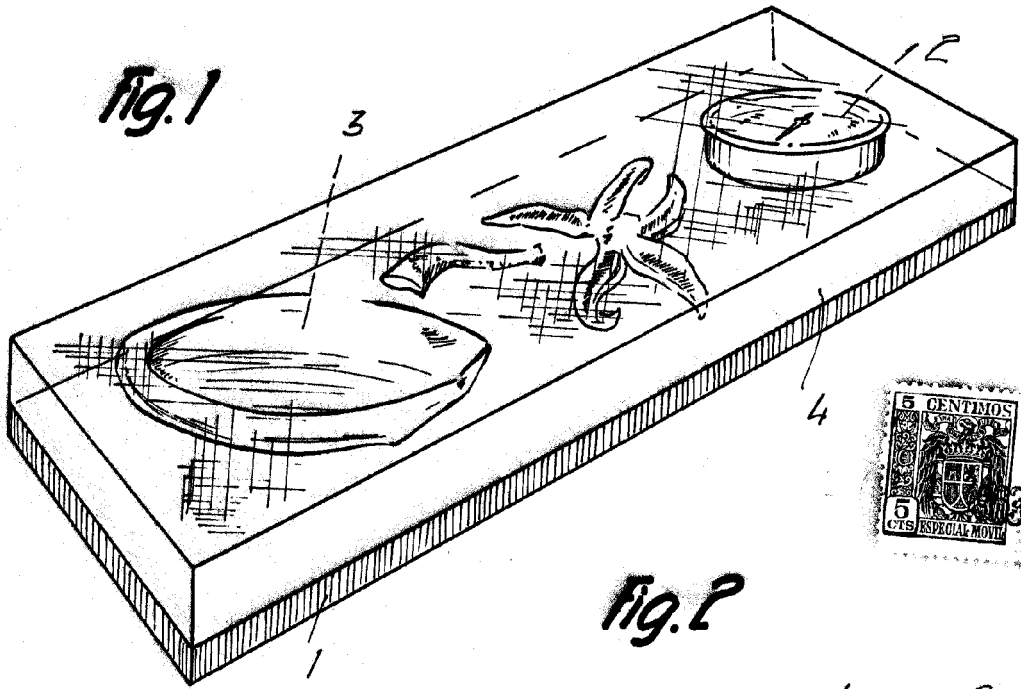
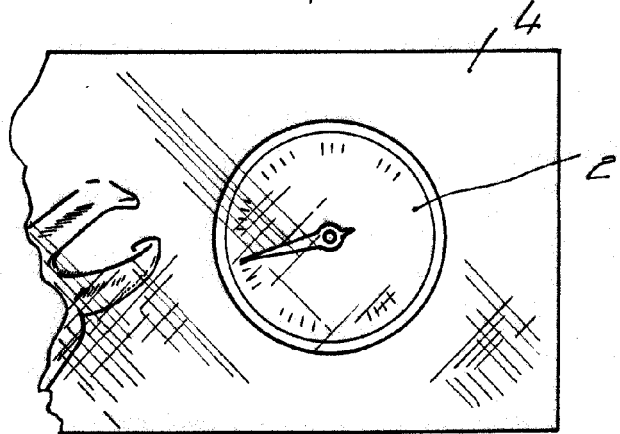

Fig. 3



Barcelona,  
Antonio Daniel Geli  
p.a.