

23 FEB



98137

M O D E L O
D E
U T I L I D A D

a favor de Don Ricardo VENTURA TRILLA y Don Antonio TRILLA BOTANCH, ambos de nacionalidad española, residentes en Barcelona, calle Amposta, 5 por "LUZ PILOTO".

- . -

MEMORIA DESCRIPTIVA

La presente invención se refiere a una luz piloto para intercalarla en circuitos de control en instalaciones eléctricas de cualquier índole, y que permite comprobar en todo momento la situación del circuito en cuestión.

5.

Esta luz piloto resulta de facil montaje, adaptable a cualquier panel, placa, soporte, etc., sea cual fuere su grosor y la conexión de los conductores es muy sencilla porque están en zona muy asequible al operario o manipulador.

10.

23 FEB

98137



Esencialmente la luz piloto objeto de la invención está constituida por un manguito aislante, provisto de una rosca externa receptora de una tuerca de fijación en la superficie adecuada, cuyo manguito presenta en su extremo exterior una valona saliente asimismo roscada exteriormente y receptora de un cerco roscado que retiene a la cúpula translúcida en tanto que en su pared interna está dotado de ranuras longitudinales que finalizan en muescas situadas en el borde de la valona, en cuyas ranuras van alojadas las ramas de una pieza en U, de extremos doblados y acoplados en las muescas, en la parte central de cuya pieza va montado el portalámparas.

Para asegurar la posición de la pieza en U, está previsto un anillo de sección angular, situado entre el borde de la cúpula y el borde de la valona, cuyo anillo por una parte presiona a los extremos doblados de la pieza en U, hacia el fondo de sus respectivas muescas de alojamiento, y por la otra, mantiene las ramas de la misma contra el fondo de las ranuras longitudinales del cuerpo.

La base de la pieza en U presenta una abertura atravesada por un manguito roscado exteriormente y que atraviesa asimismo a un orificio practicado en la base del casquillo portalámparas alineado al primero, y sobre la que se apoya la cabeza del manguito descrito, fijado a la base de la pieza en U mediante un juego de tuercas y arandelas aislantes, mientras que en el interior del manguito ajustan dos tubos aislantes alineados con sen-



5. das valonas en sus extremos opuestos, que sobresalen de los extremos del manguito, cuyos tubos aislantes están atravesados por un vástago uno de cuyos extremos presenta una cabeza que emerge en el interior del casquillo portalámparas y constituye el borde de contacto con el culote de la lámpara, mientras que el extremo opuesto finaliza en una espiga saliente en la que van atornilladas las tuercas de retención del cable.

10. Para la mejor comprensión de cuanto queda descrito en la presente memoria, se acompaña un dibujo en el que, tan sólo a título de ejemplo, se representa un caso práctico de realización del objeto de la invención.

15. En dicho dibujo, la figura 1 es una vista en sección longitudinal de la luz montada; y la figura 2 es una vista en perspectiva del despiece.

20. La luz piloto descrita consta en el aludido dibujo de un manguito aislante -1-, provisto de una rosca externa -2- para acoplamiento de la tuerca -3- de retención de la luz sobre el tablero o superficie deseado. Este manguito -1- tiene en su extremo exterior una valona saliente -4-, asimismo roscada exteriormente, receptora del aro -5- de sección en L, que retiene a la cúpula transparente -6- provista al efecto de una pestaña circular -7-.

25. El manguito -1- presenta un par de ranuras longitudinales -8- en su cara interna, opuestas y que desembocan superiormente en sendas muescas -9- practicadas en el borde de la valona -4-. Estas ranuras -8- alojan a las



patillas metálicas -10-, que parten de un arco metálico -11-, y cuyos bordes libres están doblados formando aletas -12- que encajan en las muescas -9-. Un arco -13-, de sección en L, situado entre la valona -4- y la aleta -7- de la cúpula, mantiene las aletas -12- en el interior de las muescas -9- y al mismo tiempo las ramas -10-, de la pieza en U descrita, dentro de las ranuras correspondientes -8- del cuerpo -1-.

10. Sobre la cara superior del aro metálico -11-, está dispuesto un disco aislante -14-, con un orificio central -15- y muescas -16- opuestas, para el paso de las patillas -10-. Sobre el disco -14- está apoyado el casquillo -17- del portalámparas con un orificio -18- en su fondo, alineado al -15-.

15. Los orificios -15- y -18- y el anillo -11- están atravesados conjuntamente por un manguito metálico -19-, roscado exteriormente, provisto de una pequeña valona saliente -20- en su extremo superior que fija el casquillo. En el interior del manguito -19- están situados dos tubos aislantes -21- y -22-, alineados, con sendas valonas -23- y -24- en los extremos opuestos, apoyándose la -23- sobre la valona -20- del manguito -19- y la -24- contra el borde inferior del propio manguito.

20. Este manguito -19- está retenido en posición por un par de tuercas -25- separadas del aro -11- por un anillo aislante -26- y destinadas a retener el extremo de uno de los cables de conexión.

Los tubos aislantes -21- y -22- están atravesados

23 FEB



98137

por un vástago metálico -27- previsto en su extremo superior de una cabeza plana -28-, sobre la que se apoya el contacto central -29- de la lamparita -30-. El extremo opuesto del vástago finaliza en una espiga roscada -31- en la que van acopladas un par de tuercas -32-, separadas por una arandela -33- y que fijan el extremo del otro cable de conexión.

El original montaje del portalámparas permite realizar la conexión de ambos cables por su extremo posterior. Uno de ellos está retenido por las tuercas -25- y conecta al casquillo -17-. El otro queda retenido, según se ha indicado más arriba, por las tuercas -22- y conecta al vástago -27- con su cabeza -28-.

El aislamiento entre ambos está asegurado por los tubos -21- y -22- con sus valonas -23- y -24-. Por su parte, el aro metálico -11- del que parten las patillas -10-, verdadero armazón del conjunto, queda aislado de las conexiones merced al disco -14- y anillo -26-.

Esta luz puede montarse con toda facilidad en una abertura practicada en el tablero o superficie deseados, asegurándose su retención por medio de la tuerca -3-.

En cuanto a las conexiones, quedan al alcance del manipulador en el extremo posterior del conjunto, o bien la pieza -10- con el conjunto del portalámparas y la lámpara -30- pueden ser extraídos fácilmente desde la parte delantera del cuadro, una vez retiradas la tuerca -5- la cúpula -6- y el anillo -13-, a condición de ha-



cer suficientemente largas las conexiones del dispositivo.

5. La realización de la luz descrita es muy sencilla y la facilidad de montaje a que se ha aludido, hace que su coste sea reducido. Por otra parte, la principal ventaja del montaje adoptado, residen en el hecho de que, una vez montados los cuadros o armarios en que vaya acoplada la luz piloto, no es preciso manipular esta nunca por la parte posterior, ya que la disposición de sus elementos componentes permite una completa accesibilidad por la parte anterior de la misma, todo ello además de que la lámpara está completamente aireada, ya que el armazón de la misma es practicamente abierta en toda su superficie.
10. Serán independientes del objeto de la invención los materiales empleados en la construcción de los distintos elementos que la integran, formas y dimensiones de los mismos y cuantos detalles accesorios puedan presentarse, siempre y cuando no afecten a su esencialidad.
15. Serán independientes del objeto de la invención los materiales empleados en la construcción de los distintos elementos que la integran, formas y dimensiones de los mismos y cuantos detalles accesorios puedan presentarse, siempre y cuando no afecten a su esencialidad.
20. Serán independientes del objeto de la invención los materiales empleados en la construcción de los distintos elementos que la integran, formas y dimensiones de los mismos y cuantos detalles accesorios puedan presentarse, siempre y cuando no afecten a su esencialidad.

98137 23 FEB.



N O T A

Se reivindica como objeto del presente modelo de utilidad:

5. 1. Luz piloto, que está constituida esencialmente por un manguito aislante roscado exteriormente y receptor de una tuerca de fijación sobre la superficie adecuada, cuyo manguito está provisto en su extremo externo de una valona saliente, asimismo roscada, receptora de un cerco correspondiente que retiene a la cúpula translúcida estando dotado el propio manguito en su
10. cara interna, de un par de ranuras longitudinales opuestas, que finalizan en sendas muescas practicadas en el borde anterior de su valona cuyas ranuras albergan las ramas de una pieza en U, cuyos extremos libres están doblados y alojados en aquellas muescas, mientras que en
15. el tramo central de la pieza en U está montado el portalámparas.
20. 2. Luz piloto, según la reivindicación 1, caracterizada porque entre el borde de la cúpula y la valona del manguito está colocado un anillo de sección angular que mantiene alojadas en las muescas a los extremos doblados de la pieza en U, y a las ramas de esta última en las ranuras correspondientes del cuerpo.
25. 3. Luz piloto, según la reivindicación 1, caracterizado porque el portalámparas está dotado en su fondo de un orificio alineado con una abertura del tramo

98137

23 FEB



central de la pieza en U, atravesados ambos por un manguito metálico, roscado exteriormente, con una valona superior, que se apoya contra el fondo del portalámparas cuyo manguito está retenido en posición por dos tuer-

5. cas, mientras que a ambos lados de la abertura del tramo central de la U, está situadas sendas arandelas aislantes, yendo alojados en el interior del manguito metálico, un par de tubos aislantes alineados, fijados en posición por un vástago conductor que los atraviesa

10. axialmente y finaliza en una cabeza que emerge en el fondo del portalámparas, mientras que el extremo opuesto se prolonga en una espiga roscada saliente, receptora, de tuercas para la retención del conductor.

4. Luz piloto.

15. La presente memoria descriptiva consta de ocho hojas foliadas escritas a máquina por una sola cara.

Barcelona, 23 de febrero de 1963

Ricardo VENTURA TRILLA
Antonio TRILLA BOTANCH

p.a. I. PONTI

P.P.

Fig. 1

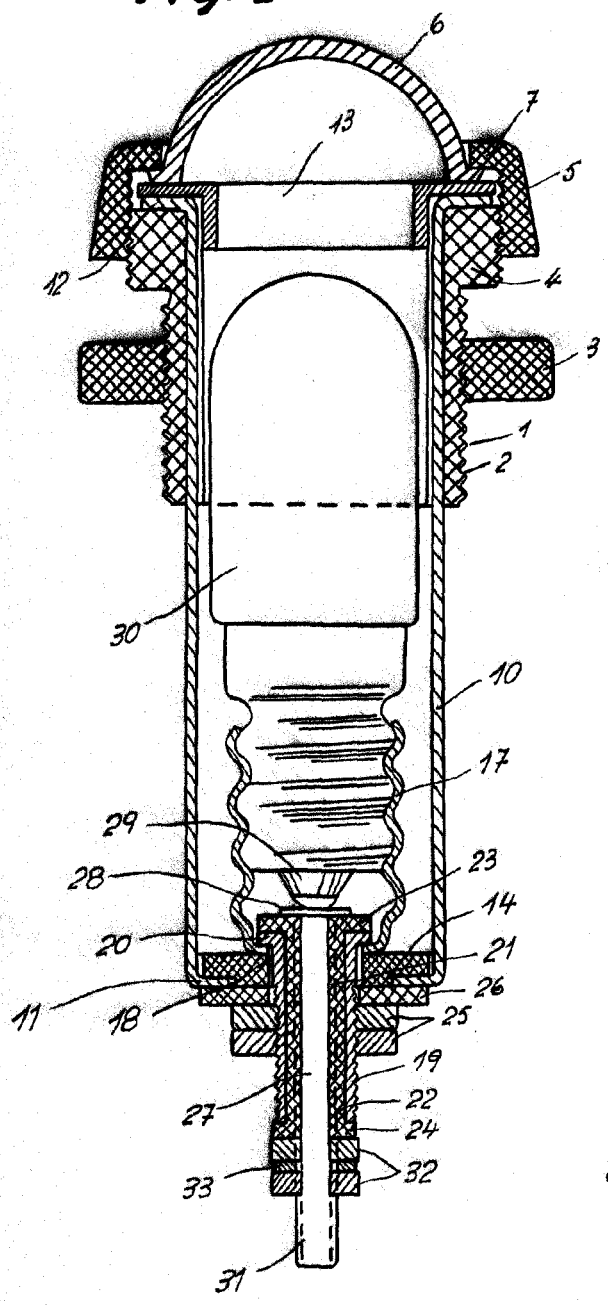
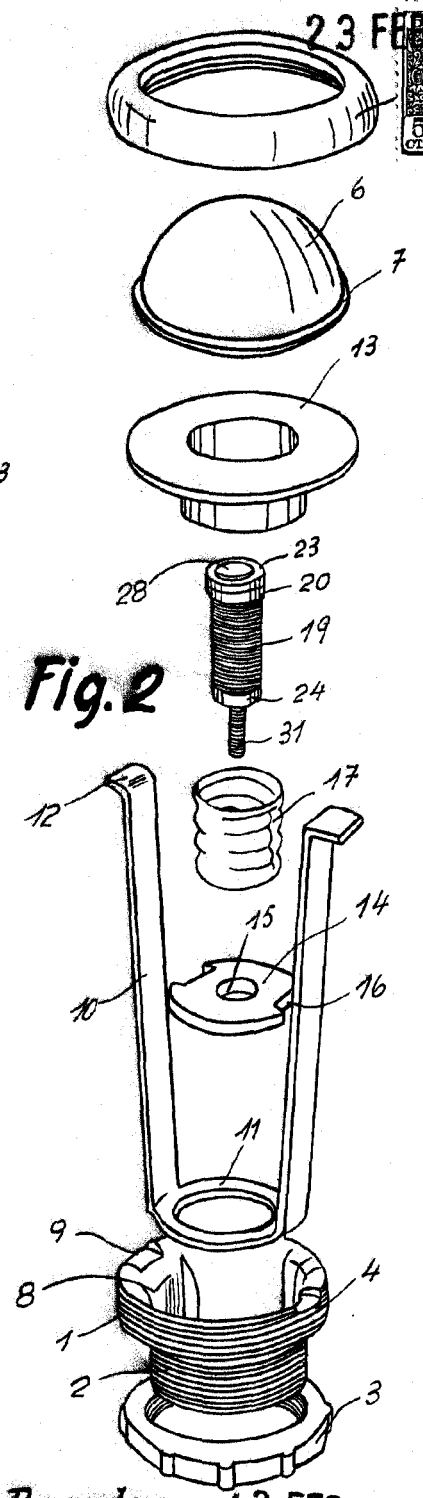

Fig. 2



9837

Barcelona, 23 FEB 1963
 Ricardo Ventura Trilla
 Antonio Trilla Botanch
 p.a. L. PONTI

9755