

98124
98124



MEMORIA DESCRIPTIVA

que se acompaña a la solicitud de

UN MODELO DE UTILIDAD

que se solicita a favor de D. Miguel Martínez Cantullera, de nacionalidad española, domiciliado en BARCELONA.- Novell, 44-46.

p o r

" UN PROTECTOR PERFECCIONADO PARA PARACHOQUES DE VEHICULOS "

El presente registro de Modelo de Utilidad, concierne como su enunciado indica, a un protector perfeccionado para parachoques de vehículos de acuerdo con la descripción detallada que del mismo se realiza, debiendo interpretarse siempre este concepto en su más amplio sentido y nunca en limitativo.

Este resultado industrial, mejora notablemente todo cuanto sobre el particular se conoce y utiliza actualmente, tanto por su sencillez constructiva como de aplicación, resistencia, duración, indeformabilidad, estética y economía.

Es objeto del Modelo cuyo registro se preconiza, dotar a los parachoques de automóviles, de un protector, que defienda en caso de colisión a los propios parachoques y a la vez amortigua el impacto.

Para la debida comprensión de este objeto, se adjunta a la presente memoria descriptiva, una hoja de planos en la que a título de ejemplo, se representan todas y cada una de las partes que lo forman y relación que guardan entre sí.

En la citada hoja de dibujos queda representado:

FIGURA PRIMERA.- La misma muestra una vista longitudinal del protector.

20



FIGURA SEGUNDA.-- Es una vista en planta superior del protector.

FIGURA TERCERA.-- Ilustra una vista en planta inferior del mismo.

FIGURA CUARTA.-- Representa una vista en perspectiva, apreciándose desde la parte posterior.

25

En estas figuras y con el mismo valor en todas ellas, se aprecian las siguientes referencias:

1.- Protector propiamente dicho, constituido por una pieza monobloque, fabricada en goma o material similar, de compresión apropiada y en las dimensiones más convenientes, según los casos de aplicación.

Esta pieza adapta forma sensiblemente troncoprismática.

30

2.- Vaciado de la pieza, que define la formación de una cavidad apta para ser colocado sobre el propio parachoques y a cuyo fin, están relacionadas las formas y medidas, tanto del parachoques como del protector.

3.- Bandas del mismo material, que están situadas transversalmente en los extremos terminales posteriores del parachoques y que facilitan la maniobra de adaptación sobre el vehículo.

35

4.- Taco de la misma materia, situado en la parte superior y anterior de uno de los extremos de la pieza, según detalles representados en la figuras 1ª, 2ª y 4ª del plano anexo y que colabora asimismo en el efecto de retención sobre las pestañas perfiladas del propio parachoques del vehículo, sobre el cual se acondicione el protector.

40

5.- Aberturas laterales del protector, que facilitan la maniobra de acoplamiento y retención del protector.

6.- Vaciado interior constituido en el vértice de la pieza, que reduce el peso de la misma y ahorra empleo de material, sin pérdida de su necesaria resistencia.

45

7.- Nervios paralelos y longitudinales situados en el interior del vaciado - 6 - que refuerzan al citado rebaje.

Para su colocación no se precisa ninguna herramienta ni realizar modificación y obra en el parachoques.

50

Descrita suficientemente la naturaleza del Modelo, se hace constar expresamente que cualquier modificación de detalle que se introduzca en la misma, se considerará incluida dentro de esta protección en tanto que no altere o modifique esencialmente su finalidad característica.



1903

N O T A

Por último, se declaran de novedad y utilidad las siguientes:

R E I V I N D I C A C I O N E S

55

1º.- Un protector perfeccionado para parachoques de vehículos, caracterizado por estar constituido por una pieza monobloque de material de alta compresión y resistencia, que adopta forma sensiblemente troncopiramidal, presentando un vaciado de la misma configuración y unas aberturas laterales semiovaladas, protegidas por bandas transversales del mismo material que facilitan el montaje del protector, existiendo una guarnición complementaria de dicho efecto y otro vaciado interior previsto en el vértice del elemento, dotado de dos nervios paralelos y longitudinales, como refuerzo de la pieza.

60

2º.- UN PROTECTOR PERFECCIONADO PARA PARACHOQUES DE VEHICULOS.

Todo ello tal y como se describe en el cuerpo de la presente memoria y se reivindica en su nota.

Esta memoria descriptiva consta de tres hojas foliadas y mecanografiadas por una sola de sus caras y a dos espacios.

Madrid, 4 de marzo de 1.963

POR AUTORIZACION DEL SOLICITANTE.

José Luis Rodríguez Pomatta
P. P.

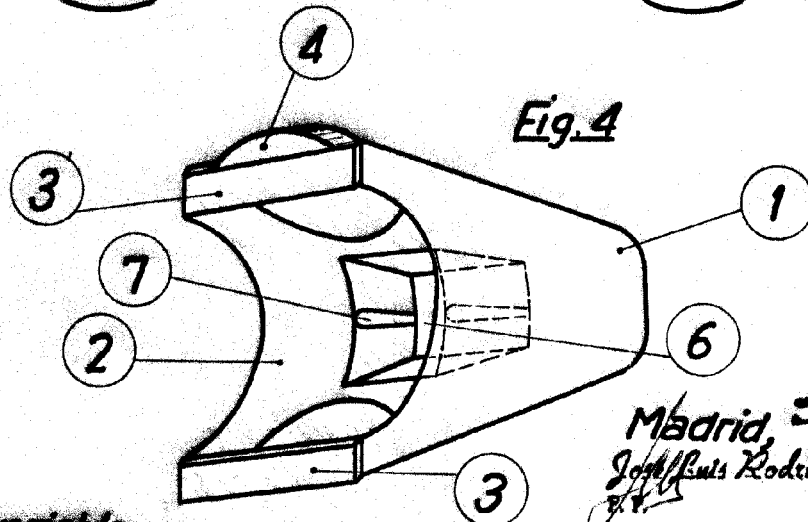
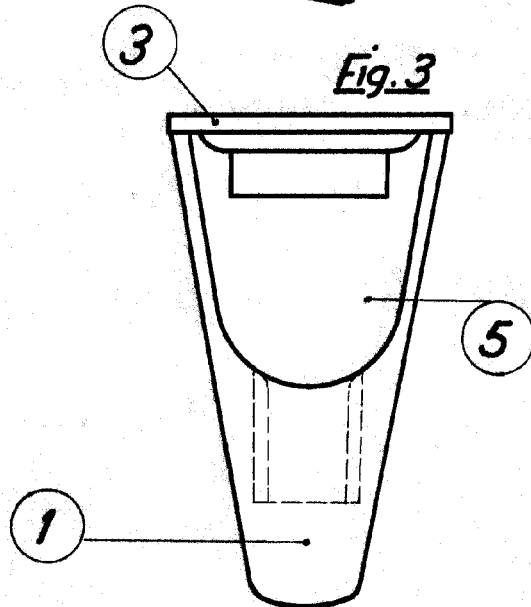
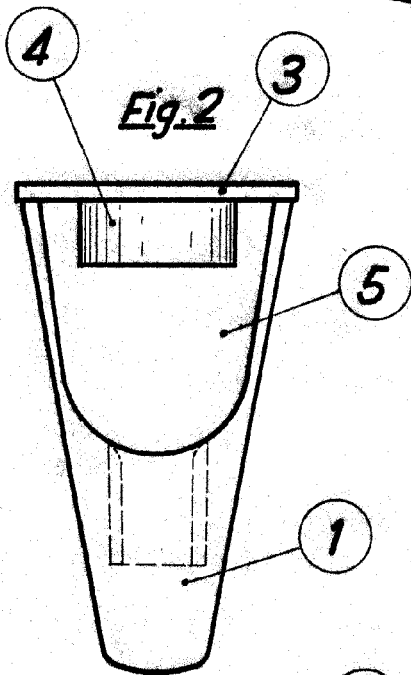
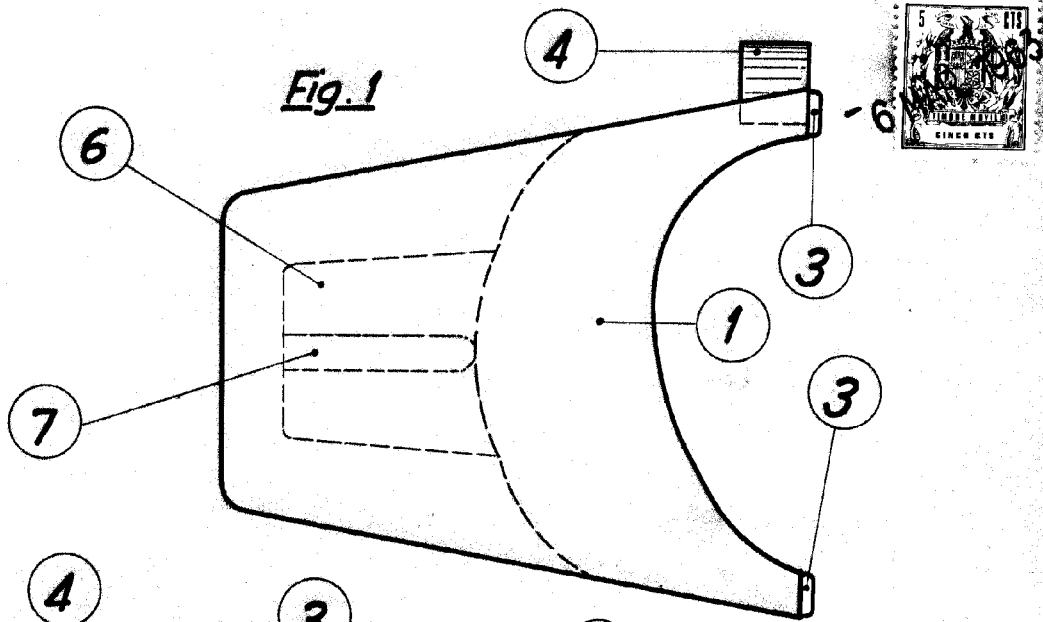

Escala variable

Madrid, 26 MAR 1963
 José Luis Rodríguez Domínguez
 P.T.