

AGENCIA INTERNACIONAL

- DE -

Propiedad Industrial y Comercial

- DE -

D. JUAN DEL VALLE Y DEL VALLE

MEMORIA DESCRIPTIVA

98.123

de UNA PATENTE DE INTRODUCCION POR CINCO AÑOS POR UNA MAQUINA DE ESCRIBIR
"ORGA PRIVAT"

a nombre de DON ROBERTO WIRTH SVALINA





M E M O R I A D E S C R I P T I V A

correspondiente a una patente de introducción por cinco años por UNA MÁQUINA DE ESCRIBIR "ORGA PRIVAT" que se solicita a nombre de Don Roberto Wirth Svalina, residente en esta Corte.

-o-o-o-o-o-o-o-o-o-o-

En todas las máquinas de escribir se notan defectos de importancia y perjudiciales resultados que la máquina "ORGA PRIVAT" de forma perfecta y conveniente viene a subsanar con la construcción sólida, sobria y elegante de todos los dispositivos que se requieren en una máquina moderna de oficina; a más de estas cualidades su sistema es sumamente sencillo y comprensible realizando el trabajo de forma insuperable.

Sus ventajas vamos a describirlas: En primer lugar por su forma, por ser de una sola pieza, el acero empleado en ella de la mejor calidad Siemens-Martin, por ser el segmento sin piezas fundidas y el carro moverse sobre rodamiento de bolas se consigue que los gastos de reparaciones y reajustes, en otras máquinas tan temidos queden reducidos a un mínimo, siempre que el manejo sea apropiado y que la limpieza se haga con regularidad.

El manejo se realiza con una sencillez extraordinaria siendo una de las grandes ventajas de esta máquina. Una sencilla explicación bastará para comprender este aserto.

INTRODUCCION DEL PAPEL. Para introducir correctamente las hojas de papel de tamaño corriente sirve el guía A fijado en la chapa. Se em-

puja el papel entre el rodillo y la chapa hasta que se encuentre cojido al dar vueltas a los botones B y C y que se coloque bien en su posición para poder escribir, cuidando que pase debajo de la escala graduable D. Inmediatamente se ajusta el papel, sinó corre paralelamente con la posición de la escala D se empuja la palanca S hacia atrás para desprender los rodillos pequeños del rodillo grande. De esta manera se puede dar al papel la posición que se quiere colocando después la palanca S en su situación normal.

COLOCACION DEL ESPACIO LIBRE. Para llevar a efecto esta operación basta mover la palanca E hacia adelante suspendiendose de esta forma el espacio automatico entre lineas y consiguiendo el movimiento libre del rodillo hacia adelante y hacia atrás.

ESPACIO ENTRE LINEAS. Se realiza moviendo la palanca F hacia adelante consiguiendo el espacio pequeño entre lineas; moviendola hacia atrás el espacio normal.

PRINCIPIO Y TERMINACION DE LINEAS. Para determinar el sitio exacto del principio de una linea se mueve el caballete G según se desee a derecha o a izquierda (grabado 3). La terminación de la linea se anuncia con el timbre.

INDICADOR DE ALTURA "K". Mediante este accesorio pueden colocarse las palabras aun después de sacada la carta y vuelta a poner en la maquina, a la altura de las lineas escritas, teniendo en cuenta que la linea superior de este indicador corresponde exactamente a la altura de la linea del escrito. Las rayas de la chapita sirven para la colocación lateral exacta de las letras. Para escribir tarjetas postales o cartas de cartón (de papel muy grueso) que es difícil en las máquinas corrientes se consigue en estas máquinas "ORGA PRIVAT" utilizando el sostén T.

CAMBIOS DE TIPOS. Se consigue el cambio de tipos de una manera dis-



tinta que en las maquinas al uso empujando la palanca U hacia la izquierda sosteniendose de esta forma el carro durante todo el tiempo que hace falta, a la altura de las mayusculas. Para volver a utilizar la minusculas se vuelve esta palanca a su natural posición.

CARRETES DE CINTA Y CAMBIO DE CINTA DE UN CARRETE A OTRO. Colocando los carretes hay que cuidar que el pivote entre en el agujero correspondiente del carrete. La manera de introducir la cinta en su guia, se ve por el dibujo (grabado 4). El cambio se consigue moviendo en el sentido lateral cualquiera de los betones niquelados Q. El movimiento de dichos betones hacia adelante hace que la cinta se enrolle de un carrete a otro cambiandose la cinta de carrete. La necesidad del cambio de carrete se hace notar por la tensión de la cinta, el paro del carro y por la resistencia de las palancas de tipos a tocar el rodillo. Cuando se nota uno de esos sintomas no se puede seguir escribiendo.



LOS TIPOS. Las palancas de los tipos se quitan con suma facilidad como es el caso en toda máquina a segmentos. Los segmentos, y esta es una de las características de esta maquina, están en anteflexión no teniendo, como hemos dicho antes, piezas fundidas. Esta particularidad hace que los tipos no se desgasten ya que están recubiertos de cobre.

El cambio se realiza de la siguiente forma: una vez colocado el carro lo mas posible hacia la derecha, aparece en el interior de la máquina una palanca pintada de rojo. Bajando esta y empujandola hacia atrás se pueden quitar las palancas de tipos con precaución, con un movimiento hacia adelante. Al colocar de nuevo estas palancas basta tener la precaución de poner en el sitio indicado la palanca roja. He aqui pues las ventajas de la maquina "ORGA PRIVAT" son: sencillez, elegancia, facil manejo, resistencia insuperable y comodidad para el que la maneja, cualidades que la diferencian de las demás maquinas

corrientes grabados 1, 2, 3 y 4.

N O T A
-o-o-o-o-o-o-o-o-o-

Se reivindica como objeto de esta patente de introducción por cinco años:

- 1º.-Maquina de escribir cuya caja es de una sola pieza.
- 2º.-Los segmentos de los tipos están en anteflexión no teniendo piezas fundidas.
- 3º.-El carro se mueve sobre rodamiento de bolas.
- 4º.-Sostén-tarjetas e indicador de alturas "K".
- 5º.-El procedimiento para realizar el cambio de tipos, y
- 6º.-MAQUINA DE ESCRIBIR "~~DESA-PRIVAR~~".

La presente memoria consta de cuatro hojas foliadas, mecanografiadas y escritas por una sola cara.

Madrid a veintidos de Mayo de mil novecientos veintiseis.



Juan del Valle

En 8 días: do que se reivindica es "Una maquina de escribir"
Madrid 27 Sete 1926

Juan del Valle

FIG. 1

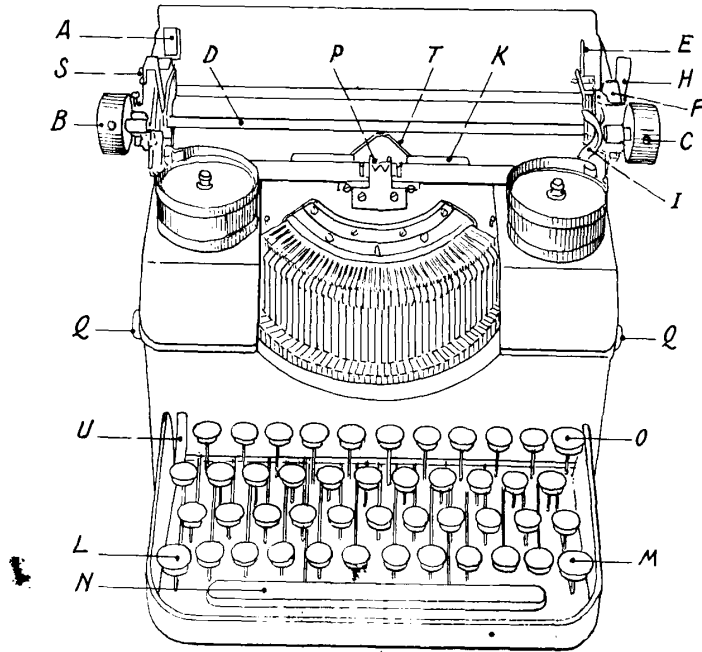
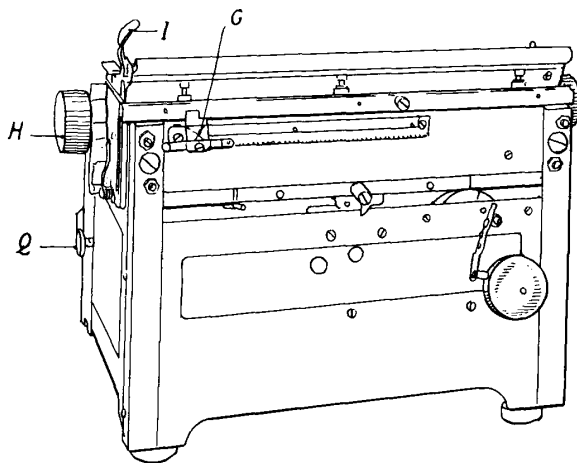

FIG. 2



*Échelle variable
le mois 27. Julio 1926.*

Juan del Valle