

98075

21 FEB. 1963



M O D E L O
D E
U T I L I D A D

a favor de Dña Olga VILA MOREY, de nacionalidad española, residente en Barcelona, calle Valencia, 565, por "DISPOSITIVO DE FIJACION PARA ANTENAS".

- . -

MEMORIA DESCRIPTIVA

La presente invención se refiere a un dispositivo para la fijación de antenas, que a su sencillez, une la ventaja que significa el poder orientar la antena en la inclinación que convenga.

5. El dispositivo descrito consta de una brida soporte, con medios de fijación a la carrocería del vehículo, dotada de una abertura no circular en la que ajusta un cuello de sección correspondiente, rematado en un asiento cónico saliente al exterior, formado en
10. una cazoleta elástica y aislante dispuesta en el inte-

98075



21 FEB.

- rior de la brida, sobre cuyo asiento ajusta a fricción un alojamiento correspondiente, formado en un capuchón asimismo elástico y aislante del que parte la varilla de la antena y presenta, en su extremo, un alojamiento
5. cónico coaxial y opuesto con respecto del anterior, en el que ajusta una cabeza correspondiente de una espiga no cilíndrica, ajustada en un orificio complementario de la cazoleta y terminado en una rosca receptora de una tuerca que aprieta los elementos anteriores entre sí y
10. fija los anillos de conexión de la antena a lados opuestos de fondo de dicha cazoleta.

- El citado capuchón giratorio está formado, de preferencia, por dos cuerpos acoplados entre sí mediante dispositivos de encaje mutuo, según un plano transversal,
15. cuyos cuerpos presentan sendos alojamientos anulares en sus caras de acoplamiento, que forman una cámara anular receptora de un anillo formado en la base de la varilla de la antena, cuya varilla sale al exterior por un orificio radial formado por dos ranuras radiales, enfrentadas, de dichas caras de acoplamiento.
- 20.

Para evitar contactos de los conductores de la antena a través del vástago de retención y de su tuerca posterior, ésta queda cubierta por una funda aislante, ajustada a presión sobre ella.

25. Para la mejor comprensión de cuanto queda descrito en la presente memoria, se acompañan unos dibujos en los que, tan sólo a título de ejemplo, se representa un caso práctico de realización del objeto de la invención.

98075



En dichos dibujos, la figura 1 es una sección longitudinal del dispositivo montado; y la figura 2 es una vista en perspectiva del despiece.

5. El dispositivo descrito está constituido en el aludido dibujo por una brida -1-, de sección transversal en U, con un tornillo -2- que la atraviesa por una de sus ramas, para fijarla en el lugar idóneo de la carrocería.

10. El tramo central de esta brida presenta una abertura central -3- de contorno poligonal, contra cuya cara interna está acoplado un cuerpo elástico -4-, a modo de cazoleta, cuyo fondo se prolonga formando un cuello -5-, de sección poligonal correspondiente a la abertura -3- y que está acoplado en la misma con imposibilidad de giro. El borde -6- de este cuello está biselado, con el fin de adoptar una configuración cónica acoplable a un escalón anular interno -7-, de contorno correspondiente, previsto en la base posterior de un capuchón elástico -8-, aplicado contra la cara opuesta de la abertura -3-. El cuello -5- está atravesado axial y centralmente por un orificio -9- de contorno poligonal, alineado a un orificio circular -10- de mayor diámetro, que tiene el capuchón -8-.

15. El capuchón aludido, en la cara -11- opuesta a la de apoyo sobre la brida -1-, presenta un vaciado anular -11a-, que se corresponde con otro vaciado similar -12- previsto en la cara adyacente de una arandela aislantes -13-, acoplada sobre la cara -11-, de la que sobre-

25.

- 4 -
98075



salen tres nervios radiales -14-, que encajan en sendas ranuras acanaladas -15- de la arandela -13-. Las paredes internas de esta arandela son inclinadas, y dan lugar a la formación de un alojamiento cónico-16-. Sobre la

5. cara anterior -11- del capuchón -8-, está prevista una ranura radial -17- acanalada, que coincide con una de las -15- previstas en la cara interna de la arandela, formando ambas un orificio radial de salida, que desemboca en la cavidad anular que a su vez forman los vaciados -11a- y -12- cuando -8- y -13- están acoplados.

10.

El elemento que acopla el conjunto de cuerpos descritos lo constituye un vástago-18-, con un tramo central de sección poligonal alojado en -9- y que se prolonga en una espiga -19- roscada a la que va atornillada la

15. tuerca -20-, provista de una funda aislante -21-. Esta tuerca -20- presiona contra el fondo de la cazoleta aislante -14- a tres arandelas de seguridad -22- y a una arandela de conexión -23-, de la que parte una aleta radial -24- en la que está conectado un cable -25- que proviene de la cinta-26-. Por su parte el otro conductor -27-

20. de la antena está conectado a una patilla -28-, que parte de una arandela -29-, presionada entre el fondo del cuerpo -4- y la cara interna de la brida -1-.

El vástago -18- posee, en el extremo opuesto a

25. la espiga -19- un cuello circular -30-, y una garganta circular -31-, receptora del primero de un anillo -32- de mayor diámetro, y la segunda de una arandela -33- apoyada en -11a- y que fija la posición del anillo contra -12-.

Este anillo -32- está situado en el extremo de

- 5 -
98075

21 FEB. 1962



una varilla -34-, que emerge al exterior a través del orificio radial que forman -15- y -17- enfrentadas, y sigue formando un arrollamiento -35- en hélice del que parte la antena -36-.

5. Finalmente, del cuello -30- parte la cabeza cónica -37-, alojada contra el vaciado cónico -16- de la arandela elástica -13-.

10. La regulación de la presión efectuada por la tuerca de retención-20-, permite regular la fricción de los componentes de este dispositivo, permitiendo el giro del capuchón externo -8- con su arandela complementaria -13- que retienen en su interior al anillo -32-. Por su parte la cazoleta -4- no puede girar, ya que está bloqueada a causa de la sección poligonal de su cuello -5-
15. acoplado en la abertura -3-, también poligonal. La superficie cónica -6- de este cuello -5-, constituye la zona de fricción del capuchón -8-13-, que tiene otra zona de fricción formada por la cabeza -37- del vástago -18-, que está immobilizado, a causa de la sección poligonal de su
20. tramo central -18-, que está montada en el interior del orificio -9- también poligonal del cuello -5-.

La fricción a que se ha hecho referencia, permite estabilizar cualquier inclinación que se da a la antena -36-.

25. A pesar de las ventajas que reporta el dispositivo de fijación descrito, su realización y montaje son muy sencillos, lo cual permite ofrecerlo en condiciones económicas favorables.

98075



- Serán independientes del objeto de la invención, los materiales empleados en la construcción de los distintos elementos que la integran, formas y dimensiones de los mismos y cuantos detalles accesorios puedan presentarse, siempre y cuando no afecten a su esencialidad.
- 5.

- . -

N O T A

Se reivindica como objeto del presente modelo de utilidad:

1. Dispositivo de fijación para antenas, que consta esencialmente de una brida soporte, con medios de fijación a la carrocería del vehículo, dotada de una abertura no circular en la que ajusta un cuello de sección correspondiente rematado en un asiento cónico saliente al exterior, formado en una cazoleta elástica y aislante dispuesta en el interior de la brida, sobre cuyo asiento ajusta a fricción un alojamiento correspondiente, formado en un capuchón asimismo elástico y aislante del que parte la varilla de la antena y presenta en su extremo, un alojamiento cónico, coaxial y opuesto con respecto del anterior, en el que ajusta una cabeza correspondiente de una espiga no cilíndrica, ajustada en un orificio complementario de la cazoleta y terminado en una rosca receptora de una tuerca que aprieta los elementos anteriores entre sí y fija los anillos de co-
- 10.
- 15.
- 20.

98075



nexión de la antena a lados opuestos del fondo de dicha cazoleta.

2. Dispositivo de fijación para antenas, según la reivindicación anterior, caracterizado porque
5. el capuchón giratorio está formado por dos cuerpos acoplados entre sí mediante dispositivos de encaje mutuo, según un plano transversal, cuyos cuerpos presentan sendos alojamientos anulares en sus caras de acoplamiento, que forman entre sí una cámara anular receptora de un
10. anillo formado en la base de la varilla de la antena, que sale al exterior a través de un orificio radial formado por dos ranuras radiales y acanaladas, enfrentadas, previstas en las citadas caras adyacentes.

3. Dispositivo de fijación para antenas, según la reivindicación 1, caracterizado porque la tuerca de retención está cubierta por una funda aislante.
- 15.

4. Dispositivo de fijación para antenas.

La presente memoria descriptiva consta de siete hojas foliadas escritas a máquina por una sola cara.

Barcelona, 21 de febrero de 1963

Olga VILA MOREY

p.a.





21

Fig. 1

98075

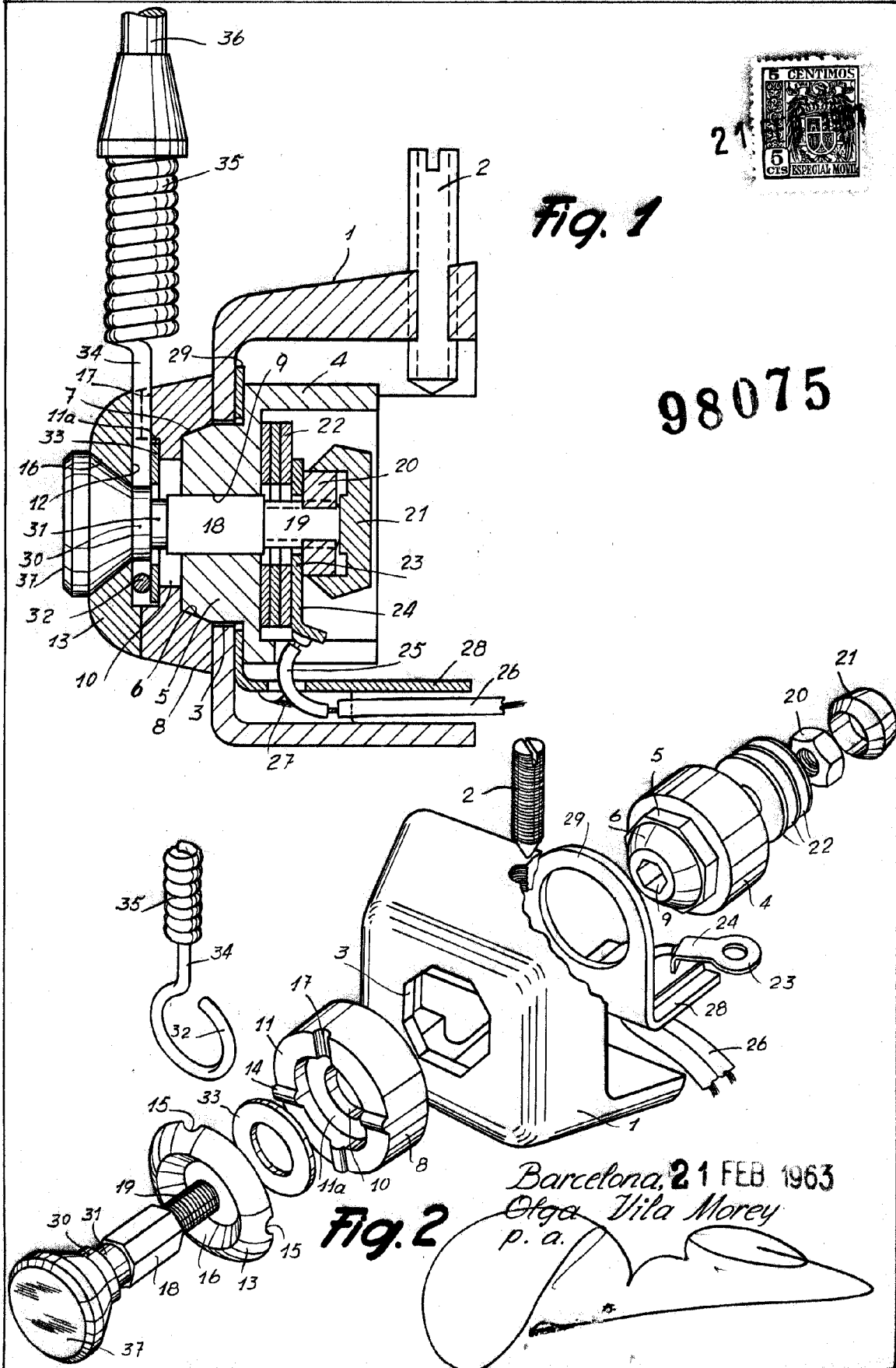

9724

Fig. 2

Barcelona, 21 FEB 1963
Olga Vila Morey
p. a.

