

98044



98044

MODELO DE UTILIDAD

per veinte años

en España a favor de Don FRANCISCO GUERRA VILLARIA, y Don VICENTE FURIO, de nacionalidad española, residentes en Madrid, calle de Rialejo, núm. 9 y Caudillo de España, núm. 8 por:

" MARTILLO MAGNETICO PARA TAPICERIA Y OTROS USOS "

ooOoo

MEMORIA DESCRIPTIVA

Se refiere el presente modelo conforme su enunciado indica, aun nuevo util de martillar cuyas características de suma sencillez originan una gran novedad en el ramo del comercio de esta índole y consiste en una herramienta utilitaria de gran rendimiento y actividad práctica.

Actualmente en el mercado existe una serie de martillos de configuración más o menos similar y de proporciones más o menos relacionadas, pero entre ellos no hemos podido hallar alguno que tuviese relación



con él preconizado el cual presenta un campo magnetico en unes de sus extremos, para la atracción y/o retención de los elementos de clavazón y facilitar de este modo su fijación en el lugar adecuado con una gran posibilidad de movimiento y posiciones para el usuario.

5

Una de las características del presente invento, es crear un núcleo o cabeza de material ferrico dotada de un cuello axial o otro de forma adecuada, donde se aloja se fija y retiene dicha cabeza introducida por presión en un esparrago de madera o material apropiado, de sección adecuada.

10

Otras de las características del presente invento, es que del cuello central parten los extremos de contacto propiamente dicho en convergencia hacia sus extremos formado uno por un tronco de piramida y el opuesto en un ligero arqueado para terminar en un plano puntiagudo.

15

Otras de las características del presente invento, es que el sector tronco piramidal o sector de golpeteo propiamente dicho, presenta axial, longitudinal y parcialmente una ramura transversal, ligeramente ensanchada por su extremo interno, cuyo sector está sometido a un temple de material e inmantado por sus extremos, al objeto de formar en dicho sector un circuito magnetico de atracción cuya fuerza potencial recaé en su cara o extremelibre, donde se adhieren y se fijan de forma adecuada los elementos de clavazón, facilitando sobre manera la función manual, del trabajo del usuario y proporcionando mas de un cien por cien de rapidez en la consecución de su cometido. El extremo opuesto presenta una muesca central, angular que se destina para la extracción de la clavazón mal dirigida.

20

25

30

Dicho objeto estará realizado en las proporciones y



materiales adecuados, el cual se destina preferentemente para tapicería pudiendo ser extensivo a todas aquellas otras ramas y trabajos, cuya herramienta pudiese resultar de gran utilidad.

5 Una idea más amplia de las características del actual modelo, se realiza a continuación al hacer referencia a la lámina de dibujos que a esta memoria se acompañan, en la que de manera un tanto esquemática y tan solo por vía de ejemplo, se representan los detalles preferidos de la idea del invento.

10 En los dibujos

La figura 1ª.- Corresponde a una vista en alzado del conjunto de martillo magnético, cuyo sector imantado, se ha rayado en inclinación de 45°.

15 La figura 2ª.- Corresponde a una vista en planta del propio conjunto representado en la figura anterior.

Al hacer referencia a la descripción numérica se hace la aclaración, de que mediante el número -1- se indica el esparrago de madera o material similar al que se fijan por presión el cuello de un núcleo de material férreo duro de cuyo cuello -2- se distribuye hacia sus extremos, en una prolongación convergente, ligeramente arqueada -4- que termina en un plano puntiagudo, dotado de una escotadura o muesca -6- angular, que se destina para la extracción de la clavazón mal dirigida.

25 El extremo opuesto, magnético o de golpeteo -3-, presenta una ranura axial, longitudinal y parcial -4-, que se ensancha ligeramente en su extremo interno -5- y alrededor de la cual se forma un circuito magnético cuya atracción máxima, se realiza por el extremo libre de dicho sector -3- donde quedarán adheridos y/o fijados los elementos de clavazón que se destina para su fijación en lugar adecuado.



Una vez descrita convenientemente la naturaleza del actual invento, se hace constar a los efectos oportunos que el mismo no queda limitado a los detalles concretos y exactos de esta exposición sino que por el contrario, en él podrá introducirse, las modificaciones de detalle que la práctica aconsejase, siempre que con ello, no se cambie la esencialidad del objeto descrito.

NOTA

Se declara como de propiedad y novedad para todo el territorio español el contenido de las siguientes reivindicaciones.

REIVINDICACIONES

1ª.- Martillo magnético para tapicería y otros usos, que se caracteriza, esencialmente por estar constituido en una cabeza de material férreo duro dotada de un cuello calado transversalmente y de forma adecuada, donde se aloja por presión o medios adecuados un mango o empuñadura de madera o material adecuado, cuya cabeza se caracteriza además por presentar unos de sus extremos arqueado, convergente hacia su extremo libre, para formar un plano puntigudo dotado de una muesca o escotadura angular, que se destina para la extracción de la clavazón mal dirigida.

2ª.- Martillo magnético para tapicería y otros usos, que se caracteriza de conformidad con la reivindicación anterior, porque el extremo opuesto, igualmente convergente presenta forma tron-piramidal al cual se ha dotado de una ranura, axial, longitudinal y parcial que se ensancha ligeramente por su extremo interno y alrededor de la cual se origina un cierre magnético cuya atracción máxima recaerá en su extremo libre, donde se adheirán y fijarán los elementos de clavazón para su aplicación práctica.

3ª.- MARTILLO

98044



-5-

3ª.- "MARTILLO MAGNETICO PARA TAPICERIA Y OTROS USOS", según se describe y reivindica en la presente memoria que consta de cinco hojas mecanografiadas por una sola de sus caras y una lámina de dibujos que la ilustran

Madrid, 1 de Marzo de 1.963

F. SANCHEZ VALLADARES
P. P.

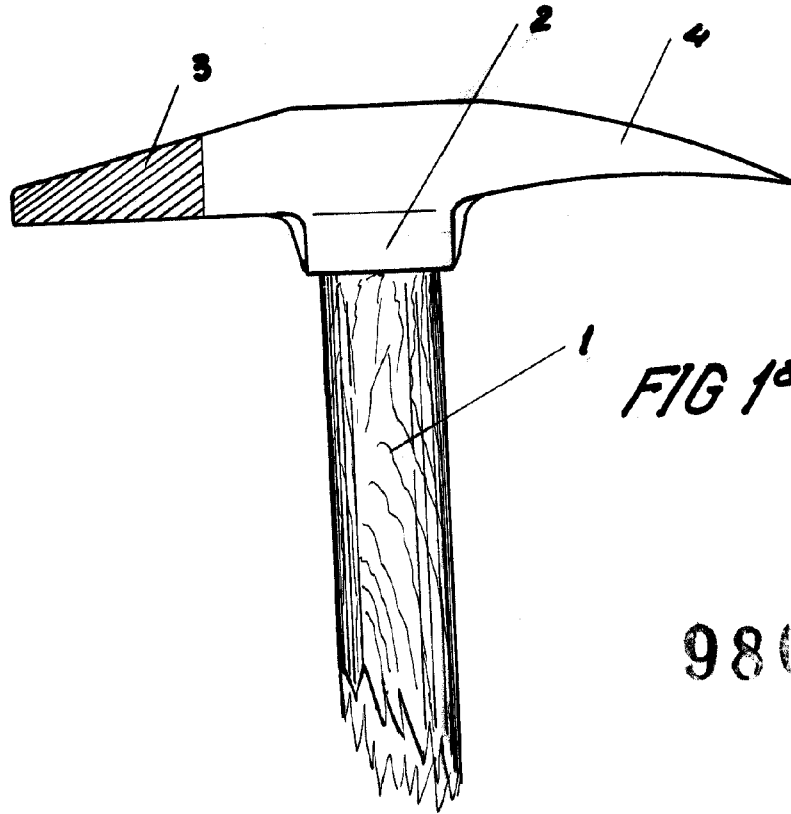

FIG 1a

98044

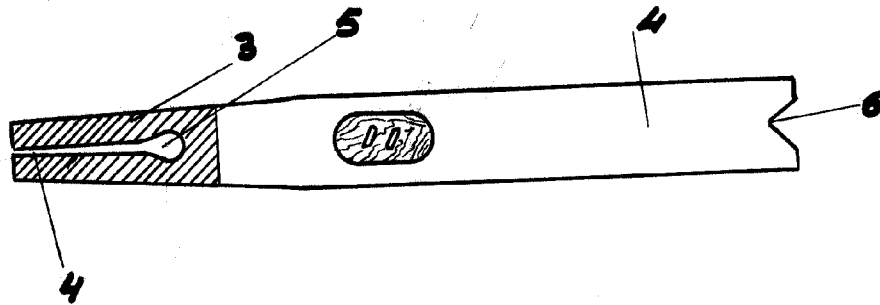

FIG 2a

MADRID, 1 MARZO, de 1963
FAUSTO SANCHEZ VALLADARES
P.P.

ESCALA VARIABLE