

28 FEB 1918



88028

MEMORIA DESCRIPTIVA

que se acompaña a la solicitud de un

..... MODELO DE UTILIDAD

por VEINTE años en España, por " TIENDA DE BAÑO DESMONTABLE "

.....
.....
.....

a favor de

..... DON XAVIER SALUDES MALAPEIRA

domiciliado en REUS (Terregona), - Gaudí, 5

.....



5 La invencion a que se refiere la presente Memoria, constituye una novedad industrial, con características y ventajas que la hacen merecedora del privilegio de explotación exclusiva que por ella se solicita, de acuerdo con las prescripciones del Estatuto vigente de la Propiedad Industrial, de fecha 26 de Julio de 1.929, texto refundido, publicado el 30 de Abril de 1.930.

10 La invencion se concreta, conforme lo especifica el enunciado de la misma, a una tienda de baño desmontable para instalación permanente durante la estación estival en playas y lugares análogos, al objeto de servir de cabinas para cambiarse de ropa y guardar en las mismas los enseres y útiles que en tales lugares se precisan, al propio tiempo que está dotada la referida tienda de elementos complementarios para servir de toldo y parasol.

15 La descripción del invento se realiza con los planos que se adjuntan en los que se ha representado en dos diseños a diferente escala la estructura o armazón de la tienda y una vista en perspectiva del conjunto de la misma montada y en funcionamiento. Dichos diseños tienen carácter auxiliar complementario en la descripción que se realiza, reflejando una forma preferente de realización de tienda de baño a título no limitativo.

20 En los dibujos a que hacemos referencia, la figura de la izquierda representa la estructura o armazón de la tienda en disposición de ser montados y enlazados entre sí. Para ello dispone de una base de sustentación (3) constituida por una tarima de madera o payol preferentemente de planta cuadrada. Dicha base se fija al suelo por la incrustación en el mismo de sus cantos laterales. En los ángulos de la planta o base de sustentación (3) dispone de cuatro taladros (4) en los que se alojan los terminales inferiores de las barras tubulares (2) que convergen ligeramente hacia arriba para encajar en dichos laterales (2) la estructura tubular superior (1) o cubierta, que tiene

25

30



forma piramidal de base cuadrada, reproduciendo la estructura tubular las aristas de la antedicha pirámide, llevando en los ángulos de su base cuadrada unas patillas para empotramiento en los tubos laterales (2); de este modo el cuerpo general de la tienda de baño es troncopiramidal rematado en una pirámide.

La descrita estructura sirve de soporte a la lona(7) que se fija inferiormente a la base o tarima (3) por medio de unos sujetadores de latón, excepto en uno de los laterales (9) que sirve de entrada, para lo cual la parte delantera de la lona (7) lleva una abertura (8) en sentido de arriba a abajo, constituyendo la puerta de entrada de la tienda. Así mismo el inferior o faldón de dicha cara (9) es susceptible de abrise horizontalmente. Tanto la abertura vertical (8) como la horizontal se cierran sobre sí mismas por medio de una cremallera, juntándose los cierres en (10) en donde se dispone de un candado que fija entre sí la confluencia de las cremalleras, dejando totalmente cerrada la tienda.

Dispone así mismo de un toldo o avance (5) que a gusto del usuario puede izarse sobre la entrada apoyado en dos soportes tubulares (6) clavados en el suelo. Dicho toldo sirve de protección y permite resguardarse del sol protegiendo la entrada de la tienda.

Hecha la descripción precedente, hemos de añadir, que los detalles de realización de la idea expuesta, pueden variar, sin que por ello cambie la esencia de la invención, que es la que se desprende de los párrafos que anteceden y la que se reivindica en la siguiente

N O T A

En resumen: El Modelo de Utilidad que se solicita, recaerá sobre las reivindicaciones siguientes:

1º.- TIENDA DE BAÑO DESMONTABLE, caracterizada porque esencialmente está constituida por una base soporte en forma de tarima que lleva en los ángulos de la misma otros tantos taladros en los que en-



28 FEB

cajarán los laterales tubulares de la estructura lateral, teniendo en la parte superior una armadura tubular que reproduce las aristas de una pirámide cuadrangular de poca altura, habiéndose previsto disponer en los ángulos de la base cuadrangular sendas patillas para empotrarse en los laterales de forma que el cuerpo general de la tienda adopta una forma troncopirapidal rematada en una pirámide cuadrangular.

2ª.- TIENDA DE BAÑO DESMONTABLE, según la anterior reivindicación, y caracterizada porque además dispone de una lona que se acopla a las aristas de la antedicha estructura tubular, fijándose la referida lona a la tarima soporte por medio de unos sujetadores de latón, excepto en uno de los laterales previsto para entrada, para lo cual dispone de una abertura de arriba a abajo susceptible de cerrarse sobre sí misma por medio de una cremallera, teniendo igualmente otra cremallera que cierra horizontalmente al ras de la tarima soporte el lateral de entrada, de forma que en la confluencia de las cremalleras se puede colocar un candado que cierre la tienda, habiéndose previsto igualmente un toldo prendido del lateral superior de entrada, susceptible de izarse apoyado en dos tubos metálicos clavados en el suelo y que sirve de protección y parasol.

3ª.- Se reivindica por último, como objeto sobre el que ha de recaer el Modelo de Utilidad que se solicita: " TIENDA DE BAÑO DESMONTABLE ".

Todo conforme queda descrito y reivindicado en la presente Memoria que consta de cuatro páginas mecanografiadas y dibujos que se acompañan.

Madrid, 28 de Febrero de 1963.

ALFONSO UNGRIA

P.P.

98028

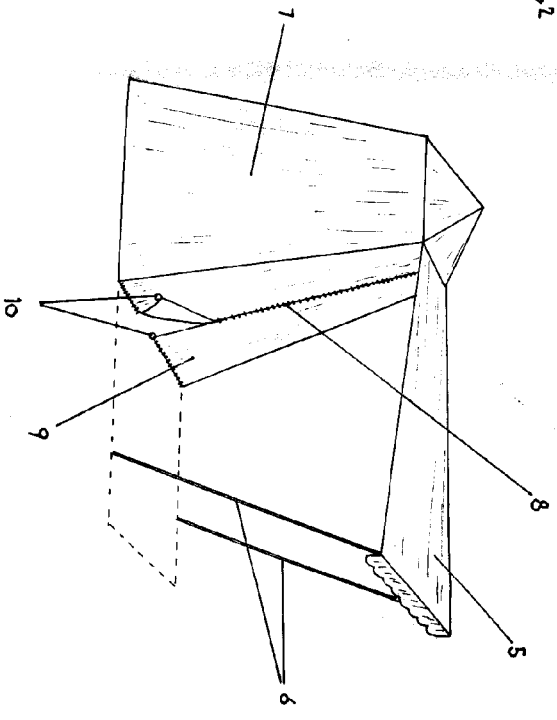
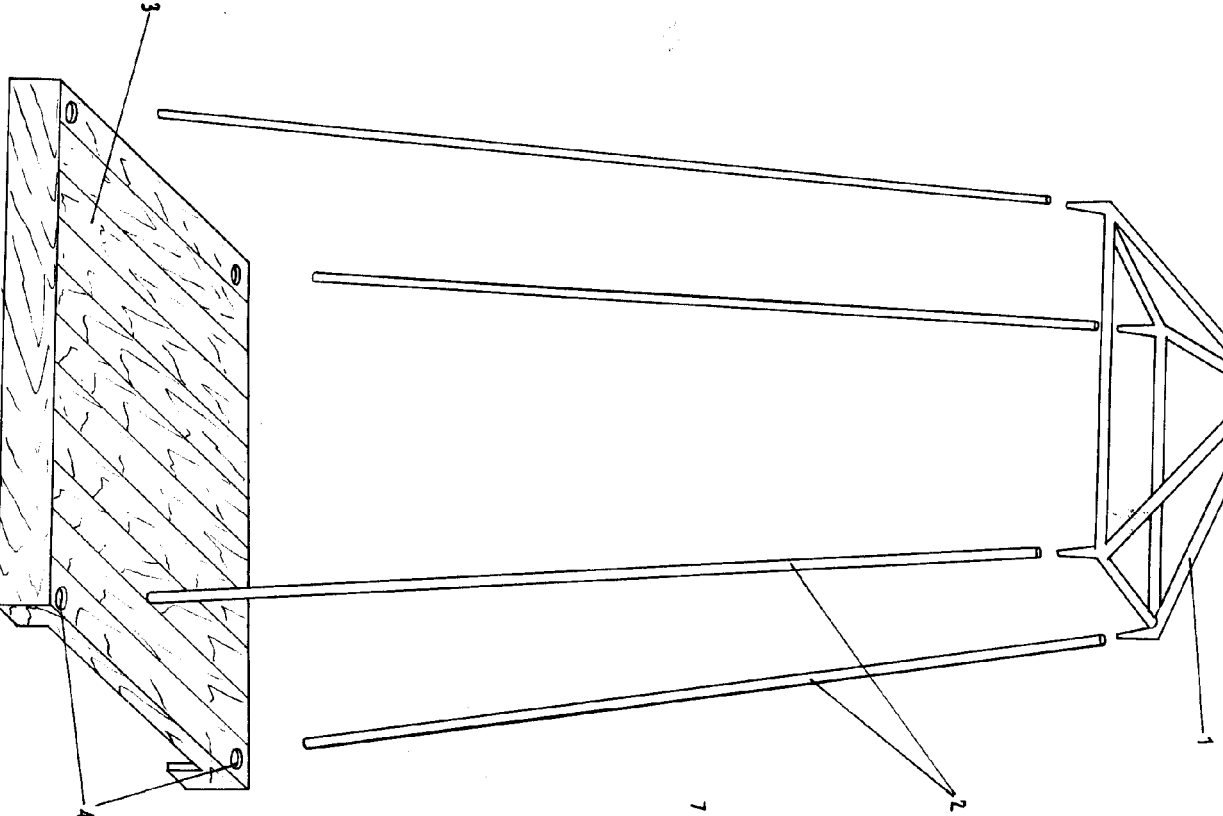
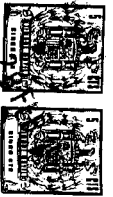

ESCALA VARIABLE
Madrid, 27 de Febrero
ALFONSO UNGERIA
P. 1.
de 1963