

98021



98021

MEMORIA DESCRIPTIVA

DE UN

MODELO DE UTILIDAD

por VEINTE AÑOS, a favor de Don Mariano Castro Durany, de nacionalidad española, con domicilio en Barcelona, calle de Copérnico num.1, por:

"CAJA ENVASE EXHIBIDORA"

5. Con este modelo de utilidad se pretende patentar un sistema de envase de los productos desodorantes, en forma de pastillas, que por mostrarse a la vista del público en las cajas que luego han de describirse, ofrecen las ventajas de la presentación permanente al público, pero son posibles deterioros de los elementos que permanecen siempre protegidos, sin dejar de estar a la vista y alcance de los consumidores o posibles usuarios. Esta
10. caja de base cuadrada, en su presentación que se consigue mediante los dobleces y troquelados convenientes, de modo que de la lámina de cartón o material de características analogas, mediante dichos marcados o troquelados se consiguen los
15. pliegues previstos, con las lenguetas finales en la parte superior y en la base para que se produzca el cierre por ajuste de aquellas, sin otra maniobra que la de su colocación adecuada y por el órden previamente dispuesto. La caja una vez formada, se
20. encuentra devida en su longitud perpendicularmente, por medio de tabiques tambien del mismo material, formando cuatro compartimentos que han de

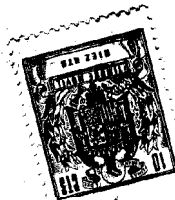

- ser iguales y coincidir con las cuatro aristas de la caja. Las divisiones aludidas, llegan por su parte inferior a una altura conveniente que separa la base propiamente dicha de lo que podemos llamar depósito de las placas o discos (1), a los fines que se van a indicar. Entre la lamina aludida que ha de ser el sosten de los discos, y la base de la caja -envase, queda un espacio libre (5) que de utilizarse para la extracción de los discos o placas (4). Para conseguir la salida de las placas, se ha previsto un troquelado precisamente en la parte inferior del paralelepipedo en forma de triangulo que va trepado por sus cuatro lados (2) para que al hacer presión sobre esta parte troquelada, la pieza salga entera dejando el espacio completamente libre, y los productos a la vista, asi como tambien troquelada una uñeta (3), que permita hacer mejor la presión introduciendo el dedo pulgar. Esto sucede en cada uno de los angulos del envase, pero siempre sucesivamente a la terminación de cada columna. Es decir, que hasta que se agóten los discos de uno de los angulos, han de permanecer cerrados los otros, y solo es necesario dar la vuelta al envase para que el angulo repleto quede a la vista del nuevo consumidor que con la simple presión del trozo troquelado, vuelve a dejar a la vista el producto. Para obtener la tableta o pastilla, basta que introduzca un dedo por la parte inferior (4), y con la simple presión del pulgar tirando suavemente hacia fuera, consigue que le quede en la mano el disco o tableta aludida. Con este sistema, se consigue no solo un control completo del aparato distribuidor, sino que además se conserva el producto completamente al lado de toda confluencia exterior, evitando el contacto con los elementos que pudieran alterar sus características o simplemente debilitar su eficacia. Las caras del rectangulo, han de ser utilizadas para las instrucciones necesarias y convenientes a los fines del sistema de utilización del envase.

Descrito el envase que se pretende patentar, concretamos su novedad y ventajas en las siguientes



R E I V I N D I C A C I O N E S .

65. PRIMERA.- CAJA ENVASE EXHIBIDORA, caracterizada porque se forma con una pieza de cartón o material de características análogas, que previamente troquelado, marcado y trepado, permite por medio de dobleces conveniente, formar un paralelepípedo rectangular, cerrado por sus cuatro lados.
70. SEGUNDA.- CAJA ENVASE EXHIBIDORA, según la reivindicación anterior caracterizada porque en la parte inferior a poca distancia de la base, presenta una división, que deja un vacío cuyas cuatro esquinas, cortadas en semicírculo permiten la entrada de los dedos, para extraer los productos.
75. TERCERA.- CAJA ENVASE EXHIBIDORA, según las reivindicaciones anteriores, caracterizadas además porque la caja formada en paralelepípedo rectangular está dividida en cuatro departamentos iguales en toda su extensión vertical, en los cuales se colocan las tabletas del producto que descienden por su propio peso hasta apoyar en la base a que se alude en la reivindicación segunda.
80. CUARTA.- CAJA ENVASE EXHIBIDORA, según las reivindicaciones anteriores, caracterizado además porque las esquinas del cuadrilátero en la parte inferior presentan unos trepados en forma rectangular, que a la simple presión se desprenden del cuerpo general, dejando al descubierto el producto a exhibir y en disposición de ser extraído por unidades hasta agotar la columna de cada esquina.
85. QUINTA.- CAJA ENVASE EXHIBIDORA, según las reivindicaciones anteriores, caracterizada además porque las aletas que forman la tapa de la caja, están dispuestas de modo que por simple intervención de la mano, se levantan dejando al descubierto el interior de la caja, a la vista su contenido.
90. SEXTA.- CAJA ENVASE EXHIBIDORA".
95. Tal y como se describe en la presente memoria que consta de tres hojas foliadas y mecanografiadas por una sola cara.
100. Madrid, a veintiocho de febrero de mil novecientos sesenta y tres.

105.

P.A. OFICINA TECNICA

FRANCOS FLOREZ

98021

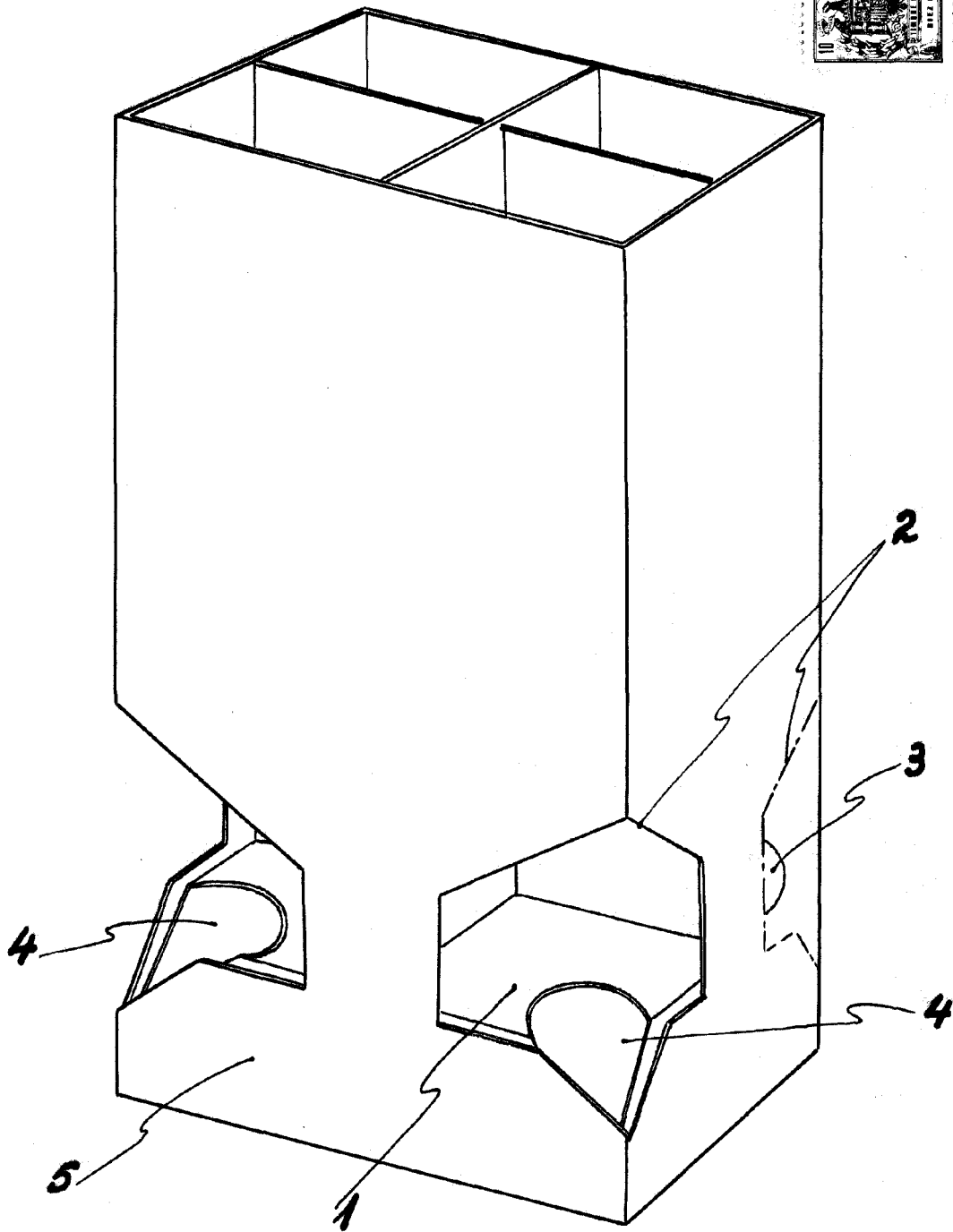

Escala variable
Madrid:

28 FEB 1963
OFICINA TÉCNICA
FRANCOS-FLOREZ

FRANCOS