

98017

98017



REGISTRO DE MODELO DE UTILIDAD

en ESPAÑA

por VEINTE años

por: " VIGUETA CON ASAS PARA CONSTRUCCION "

a favor de: Don FRANCISCO MARTINEZ REBOLLO, de naciona-
lidad española,

domiciliado en: LEON, Avenida de Roma, 7

=====

MEMORIA DESCRIPTIVA

El objeto de la presente solicitud de Modelo de Utilidad se refiere a una vigueta con asas para construcción, cuyas características de novedad le confieren la cualidad de aportar, a la función a que se destina,

5 las siguientes ventajas:

- a).- Gran rapidez en la formación de los forjados.
- b).- Seguridad del forjado, inmediata a la colocación de las viguetas.



c).- Facilidad de manejo, carga, descarga y transporte.

5 d).- Posibilidad de multiplicar, con bajo costo y a voluntad, las características resistentes del forjado, mediante la formación de nervios armados haciendo uso de las oquedades que quedan entre las viguetas.

e).- Posibilidad de intercalar, entre las viguetas, canalizaciones o enrastrelado.

10 f).- Solidarizar segura y fácilmente la capa de compresión de las viguetas mediante hormigonado total, o parcial, de las oquedades entre viguetas contiguas e inserción de una ligera armadura de atado.

g).- Disminución del espesor del forjado.

15 h).- Mejora del curado y resistencia mediante introducción de vapor por la oquedad interior.

i).- Permite soldar, o atar, las asas de las viguetas contiguas, las cuales, hormigonadas, se solidarizan en su misión resistente. Los momentos negativos pueden absorberse mediante varillas de acero soldadas, o atadas, a las asas extremas. Dichas asas facilitan notablemente su manejo.

En el adjunto plano se ha representado una forma de ejecución del Modelo de que se trata.

La Fig. 1, representa la vigueta en sección.

25 La Fig. 2, es una vista en perspectiva.

30 Como puede apreciarse, la vigueta de que se trata, consta de un cuerpo prismático rectangular -1- alargado tubular con hueco ovalado -2-, dotado de aletas inferiores longitudinales -3- determinativas de formación de canal -4- entre cada dos viguetas adyacentes, estando dotada la vi-



gueta de asas -5-, a cada lado y en varios puntos a lo largo, saliendo estas asas de las aletas -3-.

Este Modelo es realizable en cualesquiera tamaños y materiales adecuados, siendo susceptible de toda clase de modificaciones de detalle que no alteren su fundamento.

N O T A

Los puntos esenciales que se reivindican, para que sean objeto de este Modelo de Utilidad, en España, por veinte años, son los siguientes:

1.- Vigüeta con asas para construcción, caracterizada por que consta de un cuerpo prismático alargado rectangular, con cquedad interna ovalada, dotado de aletas inferiores longitudinales, y de asas a cada lado, y en varios puntos a lo largo, saliendo estas asas de las aletas.

2.- VIGÜETA CON ASAS PARA CONSTRUCCION.

Todo ello tal y como se describe en la Memoria que antecede, y se representa en el plano adjunto, a los fines indicados.

Consta la presente Memoria Descriptiva de tres hojas, escritas a máquina por una sola de sus caras, y de una hoja de dibujos.

Madrid, 28 de Febrero de 1.963

FRANCISCO MARTINEZ REBOLLO

P. A.

RAFAEL DE RAFAEL

P. A.

98017



FIG. 1

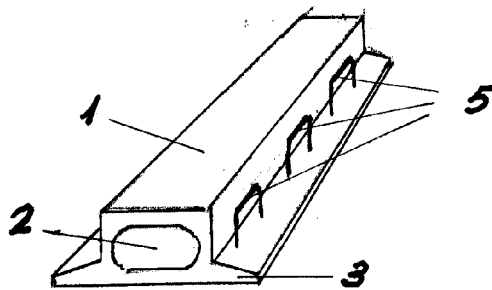
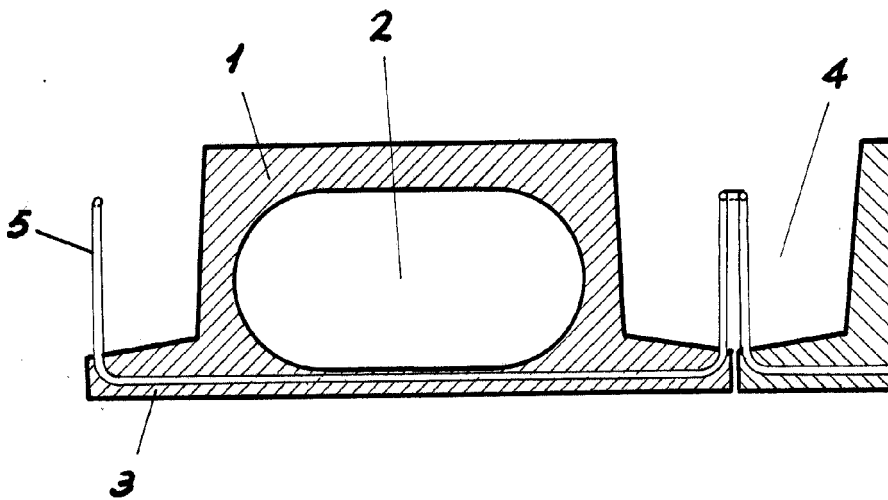

FIG. 2

Madrid, 28 de Febrero de 1.963

F. A.
RAFAEL DE RAFAEL
D. F.

Escala variable