



En este tipo de máquinas se ha propuesto y considerado ventajoso montar el condensador entre los brazos del imán permanente, en lo alto de las carretes primario y secundario <sup>montados</sup> en el núcleo magnético, construyéndose éste y el condensador de modo que la parte del núcleo en que van montados los arrollamientos, y el condensador, puedan combinarse o reunirse en sus posiciones respectivas y aplicarse e retirarse de la máquina como un solo elemento.

El objeto del presente invento es proporcionar una construcción perfeccionada de este tipo.

En los dibujos adjuntos que sirven de ilustración a nuestro invento, representan:

La fig. 1, una sección longitudinal en elevación de parte de una máquina del tipo reseñada.

La fig. 2, una sección transversal de la misma, en elevación; y

La fig. 3, un pormenor de parte del núcleo magnético.

En las figs. 1 y 2, se ve en sección el imán permanente en a y b designa las placas o cubiertas laterales de la magneto. El núcleo magnético se compone de tres grupos de láminas, dos ellos, c, c, de forma análoga, pero dispuestos al contrario, y el tercero, d, con el carrete primario e y el secundario f, completando el circuito magnético entre los brazos laterales c, c, a los que se fija mediante los tornillos g. El brazo d tiene láminas exteriores h ( fig. 3 ) algo más gruesas que el resto de ellas, dobladas en ángulo recto, y las alas laterales k que sujetan los arrollamientos en su sitio se remechan o fijan de otro modo a aquellas. Las alas k tienen unos salientes n en sus bordes superiores,



que se doblan en ángulo recto y formen soportes para el condensador n. Entre las alas k se sujeta una moldura o de material aislante, en la que se embute una borna p para el arrellamiento de alta tensión, la cual se conecta eléctricamente a una placa conductora q en la que se apoya la escobilla r del colector de alta tensión. El condensador n se hace, como es costumbre, de capas alternadas de material conductor, como papel de estaño, y material aislante, por ejemplo, mica, pero en lugar de mantenerlas unidas por medio de remaches, como suele hacerse, se sujetan juntas por medio de chapas de metal g dobladas en forma conveniente y fijas a un estribo metálico t por medio de tornillos que sirven a la vez para mantener juntas las hojas o láminas del condensador. Estos estribos t se fijan a las partes m de las alas por medio de tornillos u. El lado derecho ( fig. 2) del condensador se pone a tierra, y el otro está aislado y conectado eléctricamente a una borna y fija a la placa lateral b, de donde puede tomarse un conductor hasta una borna del interruptor. Este método de construcción del condensador sin necesidad de remaches reduce considerablemente el coste de la misma y elimina los desarreglos de aislamiento que frecuentemente ocurren cuando se hace uso de aquellos.

-o-o-o- N O T A -o-o-o-

Los puntos de invención propia, no nueva pero no establecida ni practicada en España, que se presentan para que sean objeto de esta Patente de CINCO años, son los siguientes:

1ª. - En una máquina electromagnética, un núcleo laminado del inducido, con una parte

desmontable para acomodar los arrollamientos, la cual lleva unas láminas exteriores más gruesas, vueltas por sus bordes en ángulo recto y con alas o bridas fijadas a los bordes, disponiéndose los arrollamientos en torno a la parte del núcleo que limitan estas alas.

2º. - En una máquina electromagnética con un núcleo laminado del inducido, conforme se reivindica en el punto 1º, unos salientes en los rebordes que limitan la colocación de los arrollamientos doblados en ángulo recto para formar soportes donde montar un condensador.

3º. - En una máquina electromagnética con núcleo laminado del inducido, y rebordes, conforme se reivindica en el punto 1º, un condensador formado por varias placas unidas por medio de grapas extremas formadas por chapas que se doblan en la forma conveniente y se fijan a los salientes de los rebordes, de modo que el condensador, los arrollamientos del inducido y la parte del núcleo en que éstos van montados compongan una unidad que pueda montarse en su sitio como si fuera una sola pieza.

4º. - En una máquina electromagnética con un núcleo laminado del inducido, conforme se reivindica en el punto 1º, una moldura sujeta entre los rebordes, con una borna y una placa de contacto embutidas en dicha moldura, pudiendo fijarse en la borna el extremo del arrollamiento de alta tensión y disponiéndose la placa de contacto, conectada eléctricamente a la borna, de modo que pueda tocar en ella la escobilla del colector.

5º. - En una máquina electromagnética, un núcleo de inducido y un condensador contruidos y combinados de modo que compongan un solo elemento, en lo esencial como queda descrito o se expone



en los dibujos adjuntos.

62. - Mejoras en las máquinas electro-  
magnéticas.

Tal y como se ha descrito en la Memoria  
que antecede, representado en los dibujos que se acom-  
pañan y con los fines que se han especificado.

Esta Memoria consta de cinco hojas es-  
critas por una sola cara.

Madrid, 12de Mayo de 1926.

P. A.  
Alberto de Elzaburu  
Por Poder



LH/

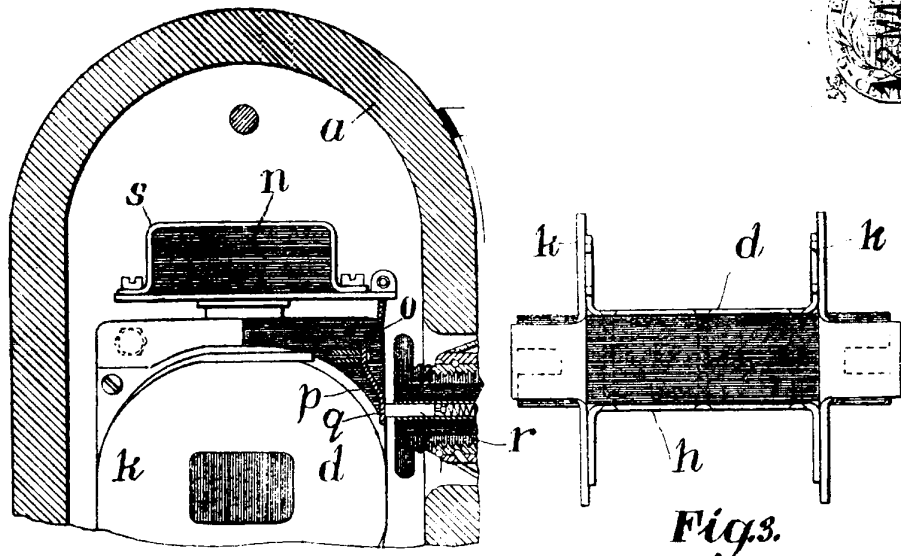

Fig. 1.

Fig. 3.

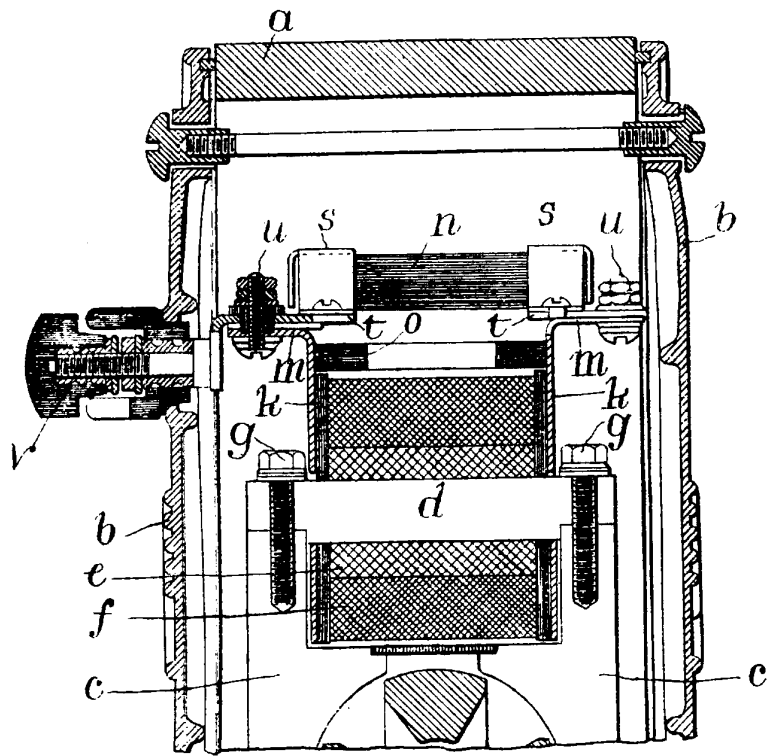

Fig. 2.

F.A. ...

*Handwritten signature or name*